

ECOWATER[®]
S Y S T E M S



Votre eau. À la perfection.

SYSTÈME DE FILTRATION
D'EAU POTABLE PAR
OSMOSE INVERSE (OI)
sous l'évier

ERO-385 ERO-385E HERO-385Plus

- ◆ Consignes de sécurité
- ◆ Installation
 - ◆ Utilisation
 - ◆ Entretien
 - ◆ Pièces de rechange

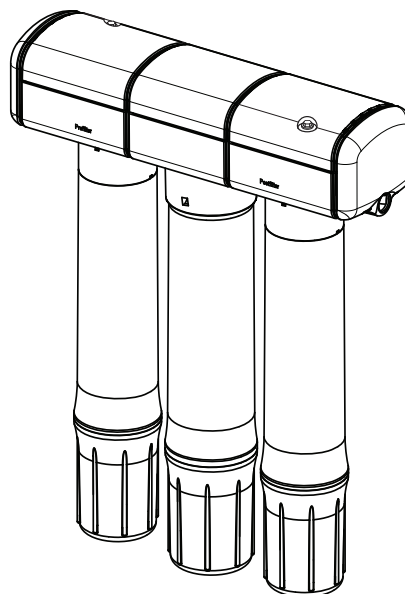

Systèmes testés et certifiés par NSF International selon les normes NSF/ANSI 42 et 58 pour la réduction des réclamations qui sont spécifiées dans les données relatives au rendement à la page 26. Systèmes certifiés selon CSA B483.1 et NSF/ANSI/CAN 372.



Systèmes certifiés par IAPMO R&T selon les normes NSF/ANSI 42, 53, 58, 401 et P231 pour la réduction des réclamations qui sont spécifiées dans les données relatives au rendement aux pages 26 à 29.

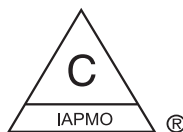

Conçu, fabriqué et
assemblé aux États-Unis

EcoWater Systems LLC
P.O. Box 64420
St. Paul, MN 55164
www.ecowater.com

7382568 (Rév. S 5/30/25)

TABLE DES MATIÈRES

Consignes de sécurité	3	Connexion de l'Hydrolink Plus® au Wi-Fi	13-14
Fiche technique	4	Vérification des piles et de la connexion	13
Utilité du système de filtration d'eau OI	5	Mode Connecter	13
Composants du système	5	Connexion au Wi-Fi avec l'application	13-14
Vérifications requises avant l'installation	5	Enregistrement de l'appareil /	
Installation	6-14	Configuration des alertes	14
Eau d'alimentation	6	Données Wi-Fi / Alertes	15
Raccord de vidange des eaux usées	6	Mise en place de l'Hydrolink Plus® sous	
Installation du robinet	7	le couvercle OI	15
Installation de l'ensemble OI et du réservoir		Le fonctionnement du système de filtration OI	16
de stockage	8	Remplacement des filtres et de la membrane OI	17
Raccordements des tuyaux	9	Entretien de votre système de filtration par	
Raccordements : alimentation en eau, réservoir		osmose inverse	17-20
de stockage, tuyau de vidange	10	Dépannage	20
Pose des cartouches filtres /		Schéma du système OI	21
Désinfection / Essai de pression / Purge	11	Installation des raccords facultatifs	22
Pose du module OI Hydrolink Plus®	12	Installation à distance	23
Pose (ou remplacement) des piles	12	Pièces de rechange	24-25
		Données relatives au rendement	26-29
		Information sur la garantie	30

INFORMATIONS SUR LA PILE BOUTON

- Type de batterie : CR2032. Tension nominale : 3,0 V.
- Assurez-vous que la batterie est correctement installée en respectant la polarité (+ et -).
- Les piles non rechargeables ne doivent pas être rechargées.
- Retirez et recyclez ou jetez immédiatement les piles usagées conformément aux réglementations locales et tenez-les hors de portée des enfants. Ne jetez PAS les piles avec les ordures ménagères et ne les incinerez pas.
- Même les piles usagées peuvent causer des blessures graves ou la mort.
- Appelez un centre antipoison local pour obtenir des informations sur le traitement.
- Ne forcez pas la décharge, ne rechargez pas, ne démontez pas, ne chauffez pas au-dessus de 60 °C (140 °F) et n'incinerez pas. Cela pourrait entraîner des blessures dues à la ventilation, à une fuite ou à une explosion entraînant des brûlures chimiques.
- Dans les produits utilisant plus d'une pile, ne mélangez pas des piles anciennes et neuves, des piles de marques ou des types de piles différents, tels que des piles alcalines, des piles carbone-zinc ou des piles rechargeables.
- Retirez et recyclez ou jetez immédiatement les piles de l'équipement qui n'a pas été utilisé pendant une période prolongée conformément aux réglementations locales.
- Fixez toujours complètement le compartiment à piles. Si le compartiment à piles ne se ferme pas correctement, arrêtez d'utiliser le produit, retirez la batterie et gardez-la hors de portée des enfants.

⚠ AVERTISSEMENT	
<ul style="list-style-type: none"> • RISQUE D'INGESTION : Ce produit contient une pile bouton. • LA MORT ou des blessures graves peuvent survenir en cas d'ingestion. • Une pile bouton ou une pile bouton avalée peut provoquer des brûlures chimiques internes en aussi peu que 2 heures. • GARDEZ les piles neuves et usagées HORS DE PORTE des ENFANTS. • Consultez immédiatement un médecin si vous soupçonnez qu'une pile est avalée ou insérée à l'intérieur d'une partie du corps. 	

- Ce système est équipé d'une batterie au lithium contenant du perchlorate. Selon la réglementation de l'État de Californie : Matériau perchlorate – Des manipulations spéciales peuvent s'appliquer. Voir le site www.dtsc.ca.gov/hazardouswaste/perchlorate.

CONSIGNES DE SÉCURITÉ

◆ Lisez attentivement les étapes, les conseils et les directives avant l'installation et l'utilisation du système de filtration d'eau potable. Suivez toutes les étapes à la lettre en vue d'une installation conforme.

◆ VOUS DEVEZ OBSERVER LES CODES DE PLOMBERIE ET D'HYGIÈNE LOCAUX ET FÉDÉRAUX lors de l'installation de votre système de filtration d'eau potable. Au Massachusetts, la conformité au code de plomberie 248-CMR est obligatoire. Consultez un plombier autorisé. Il est recommandé de confier l'installation à un installateur qualifié.

◆ Le système fonctionne à une pression minimale de 40 psi et maximale de 100 psi (280 - 690 kPa). Cf. le tableau à la page 4. Si la pression d'eau de la maison dépasse la valeur maximale admissible, posez un réducteur de pression dans la canalisation d'alimentation en eau du système de filtration.

◆ Ce système convient au traitement de l'eau affluente dont les concentrations en nitrate et nitrite, mesurées comme N, ne dépassent pas respectivement 27 mg/L et 3 mg/L. De plus, il est certifié pour la réduction de nitrate et de nitrite uniquement dans les alimentations en eau dont la pression minimale est de 280 kPa (40 psig). Une trousse d'analyse nitrate/nitrite accompagne ce système. L'eau assainie doit être vérifiée périodiquement selon les directives fournies avec cette trousse.

◆ NE PAS installer le système à l'extérieur, ni l'exposer à des températures très chaudes ou très froides. La température de l'alimentation en eau du système doit être entre 4 °C (40 ° F) (minimum) et 38 °C (100 ° F) (maximum); cf. le tableau de la page 4. NE PAS INSTALLER SUR LA CONDUITE D'EAU CHAUDE.

◆ Prenez connaissance des autres limites (pH, dureté de l'eau, etc.) à la page 4, et assurez-vous que l'alimentation en eau s'y conforme.

◆ Ne filtrez pas des eaux insalubres sur le plan microbiologique ou de l'eau de qualité microbiologique inconnue sans une désinfection adéquate avant ou après le système. Des systèmes de filtration homologués pour la réduction de sporocystes peuvent être utilisés avec de l'eau désinfectée contenant des sporocystes filtrables.

◆ Ce système ne doit être utilisé que pour la réduction de l'arsenic dans une eau chlorée contenant un résidu de chlore libre détectable au point d'entrée du système. Les systèmes d'eau équipés d'un chlorateur en ligne doivent fournir un contact avec le chlore pendant une minute en amont de l'osmoseur. Conforme à la norme NSF/ANSI 58 de réduction de l'arsenic pentavalent. Cf. les données relatives au rendement et la fiche de renseignements relatifs à l'arsenic au sujet de l'efficacité de la réduction.

◆ **REMARQUE** : Cet équipement a été testé et déclaré conforme aux exigences relatives aux dispositifs de catégorie B conformément à la partie 15 des directives FCC. Ces exigences visent à garantir une protection suffisante contre le brouillage préjudiciable lorsque le matériel est utilisé dans une installation résidentielle. Ce dispositif produit, utilise et peut émettre de l'énergie radioélectrique et, s'il n'est pas installé et utilisé conformément aux présentes instructions, peut causer des interférences nuisibles aux communications radio. Il n'existe toutefois aucune garantie que de telles interférences ne se produiront pas dans une installation particulière. Si cet équipement cause des interférences nuisibles à la réception des signaux de radio ou de télévision, ce qui peut être établi en l'éteignant puis en le rallumant, l'utilisateur est invité à essayer de corriger le problème en prenant une ou plusieurs des mesures suivantes :

- Réorienter ou déplacer l'antenne réceptrice.
- Augmenter la distance séparant le dispositif du récepteur.
- Brancher le dispositif sur un circuit différent de celui du récepteur.
- Consulter le concessionnaire ou un technicien radio/TV expérimenté.

Les modifications apportées à cet appareil non expressément approuvées par EcoWater Systems peuvent entraîner la révocation de l'autorisation d'utilisation de l'appareil.

Cet appareil est conforme à la norme RSS-210 d'**Industrie Canada**. Son fonctionnement est soumis aux conditions suivantes : (1) cet appareil ne doit pas provoquer de brouillage préjudiciable; (2) il doit accepter tout brouillage reçu, y compris le brouillage qui pourrait nuire à son fonctionnement.



La directive européenne 2002/96/EC requiert une mise au rebut de tous les équipements électriques et électroniques conforme aux exigences relatives aux déchets d'équipements électriques et électroniques. Cette directive ou des lois similaires sont en vigueur à l'échelle nationale et peuvent varier d'une région à l'autre. Se conformer aux lois locales ou régionales pour la mise au rebut de cet équipement.

FICHE TECHNIQUE

Limites de pression de l'eau d'alimentation - livres par pouce carré (psi)	40 - 100
Limites de température de l'eau d'alimentation minimum / maximum degrés F	40 - 100
Matières dissoutes totales (MDT) - parties par million (ppm)	2 000
Dureté de l'eau maximale à 6,9 pH - grains par gallon (gpg)	10
Concentration maximale - fer, manganèse, sulfure d'hydrogène.	0
Chlore dans l'alimentation en eau	admissible ♦
Limites du pH de l'eau d'alimentation (pH).	4 - 10
Eau assainie (de qualité), 24 heures - gallons ● (système fermé)	15,75
Pourcentage de rejet de MDT, minimum (membrane neuve) ●	94,8
Commande d'arrêt automatique.	oui
Efficacité nominale ■	26,2 %
Récupération nominale □	41,8 %

- ♦ Réduction du chlore (max. de 2,0 ppm) par le préfiltre OI. ENTRETIEN PÉRIODIQUE REQUIS Le chlore détruira la membrane OI; cf. page 4.
- Eau d'alimentation à 345 kPa (50 psi), 25 °C (77 °F) et 750 MDT - La production d'une eau de qualité et le pourcentage de rejet varient selon la pression, la température et les matières dissoutes totales.
- L'efficacité nominale représente le pourcentage de l'eau affluente au système qui est consommable par l'utilisateur sous forme d'eau assainie par osmose inverse dans des conditions d'utilisation similaires à une consommation quotidienne.
- La récupération nominale représente le pourcentage de l'eau affluente à la membrane qui est consommable par l'utilisateur sous forme d'eau assainie par osmose inverse lorsque le système est utilisé sans un réservoir de stockage ou lorsque ce dernier a été contourné.

Ce système de filtration est conforme aux normes NSF/ANSI 42, 53, 58, 401 et P231 quant aux déclarations de performances précises, vérifiées et confirmées par les résultats des essais effectués.

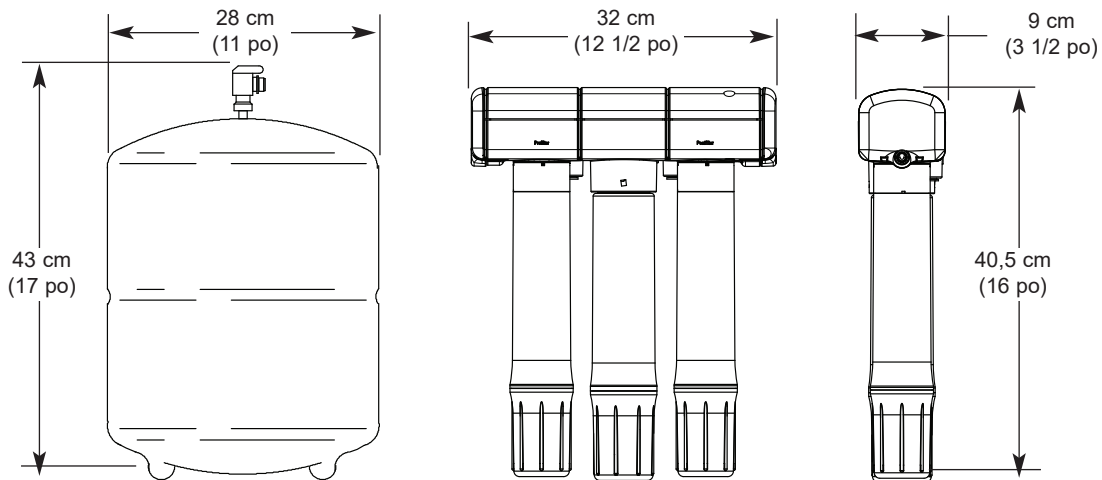

PRÉTRAITEMENT DE L'ALIMENTATION EN EAU REQUIS POUR PRÉVENIR L'ENTARTRAGE

MODE D'EMPLOI DU TABLEAU...

...Repérez le point d'intersection de la **dureté** et du **pH de l'eau d'alimentation**.

Si ce point est dans la partie ombrée, un prétraitement* est requis.

*L'adoucissement de l'eau est le prétraitement suggéré.

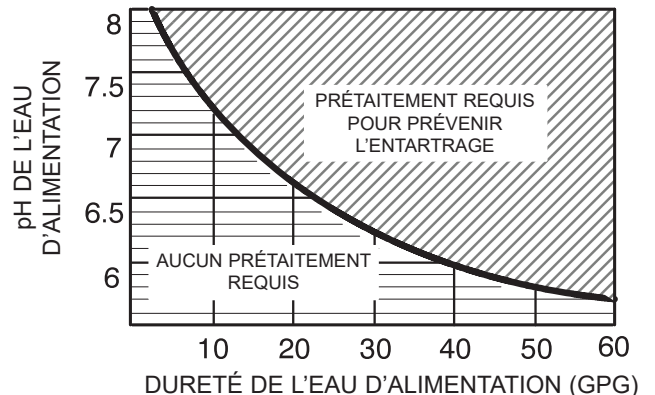

UTILITÉ DU SYSTÈME DE FILTRATION D'EAU OI

Le système de filtration d'eau est un purificateur par OSMOSE INVERSE (OI); l'osmose inverse est un procédé de réduction des matières dissoutes et organiques par le passage de l'eau à travers une membrane spéciale. La membrane sépare les minéraux et les impuretés de l'eau, puis ils sont vidangés. Une eau assainie de première qualité et sans arrière-goût va directement au robinet d'eau potable ou à la zone de stockage. Le purificateur produit chaque jour une bonne source d'eau potable (cf. la fiche technique); la quantité en réserve dépend de la pression, de la température et de la qualité de l'alimentation en eau.

Les cartouches de préfiltre et post-filtre sont jetables. Le préfiltre à charbon assure une réduction du chlore (cf. la fiche technique) et une filtration des sédiments. Le post-filtre minimise les autres goûts et odeurs indésirables avant la consommation de l'eau.

COMPOSANTS DU SYSTÈME

Le purificateur OI comporte les éléments suivants :

- (1) Ensemble de filtration OI.
- (2) Tuyaux à code couleur.
- (3) Réservoir de stockage.
- (4) Sacs de pièces : robinet d'arrêt pour le réservoir de stockage, encart de régulation du débit pour haute récupération, encart de régulation du débit standard, rondelles et vis de montage.
- (5) Module OI Hydrolink Plus®, avec piles et câbles, dans sa propre boîte (modèle HERO-385Plus seulement).
- (6) Robinet dans un emballage distinct.

L'INSTALLATEUR FOURNIT : (1) raccords pour la conduite d'eau froide d'alimentation du purificateur OI. compatibles avec la tuyauterie de 1/4 po (6 mm); et (2) un point de vidange des eaux usées OI. doit s'adapter à la tuyauterie 3/8 po (1 cm) diam. extérieur. Ces composants doivent être conformes aux codes locaux ou fédéraux. Si besoin, commandez à EcoWater des raccords facultatifs si les codes les autorisent.

VÉRIFICATIONS AVANT DE COMMENCER L'INSTALLATION :

★ **EAU D'ALIMENTATION** - L'eau d'alimentation du système OI doit avoir les caractéristiques indiquées dans la fiche technique. Sinon, l'eau assainie sera de qualité inférieure et la vie de la membrane OI sera écourtée. L'eau de la municipalité possède souvent les caractéristiques requises. L'eau de puits doit parfois être adoucie. Demandez une analyse et des recommandations de traitement à un laboratoire d'analyse de l'eau. Consultez et observez les codes locaux lors du raccordement du purificateur OI à une source d'eau. Référez-vous aux pages 22 et 25.

Le purificateur OI intègre également un robinet standard d'eau et un réservoir de stockage.

REMARQUE : Une fiche des données relatives au rendement indique les impuretés dans l'alimentation en eau qui sont réduites par le purificateur. Consultez cette fiche pour connaître ces impuretés et l'efficacité de la réduction.

Le système de filtration de l'eau potable se loge sous l'évier ou sous le lavabo. Vous pouvez cependant l'installer à l'endroit le plus pratique. À noter qu'une conduite d'arrivée d'eau FROIDE et un point de vidange sont nécessaires à proximité du système (tuyaux de 1,80 m inclus). Procurez-vous au besoin des tuyaux plus longs pour atteindre les points plus éloignés. Assurez-vous que ces tuyaux sont acceptables pour les alimentations en eau potable.

REMARQUE : Les codes de l'État du Massachusetts prescrivent une installation par un plombier autorisé et proscrivent l'utilisation d'un étrier de vidange. L'installation doit être conforme au code de plomberie 248-CMR de l'État du Massachusetts.

MISES EN GARDE :

Une réduction du chlore dans l'eau d'alimentation est obligatoire (la réduction par le préfiltre est conforme au chiffre indiqué dans la fiche technique, page 4). Le chlore détruira la cartouche de membrane OI. Veillez à faire l'entretien du préfiltre (cf. page 17).

★ **POINT DE VIDANGE** - Un point de vidange approprié (consultez vos codes de plomberie locaux) est nécessaire pour évacuer les eaux usées de la cartouche de membrane OI. Dirigez de préférence le tuyau de vidange OI directement vers un avaloir de sol, une cuve à lessive, un puisard, un tuyau vertical, etc. Si ce n'est pas possible ou pratique de le faire, une vidange par le siphon en P est alors conseillée. Si besoin, commandez à EcoWater un étrier de vidange (perçage requis) ou un adaptateur de vidange spécial si les codes les autorisent. Référez-vous aux pages 22 et 25. Ces articles facultatifs sont installés sur l'about qui relie la sortie de l'évier ou du lavabo au siphon en P.

★ **ROBINET OI** - Le robinet OI d'eau assainie est installé sur l'évier, sur le lavabo ou sur le comptoir (souvent, dans un trou de fixation de douchette d'évier). Prévoir un espace en dessous pour les tuyaux du robinet et pour le fixer en place. Référez-vous aux pages 7 et 10.

★ **POSE DE L'ENSEMBLE OI** - Montage mural sous l'évier ou sous le lavabo, ou sur le sol de l'armoire. Des rondelles et des vis spéciales sont fournies pour le montage mural. Le réservoir de stockage plein pèse environ 13,5 kg : la surface de montage doit pouvoir supporter ce poids.

INSTALLATION - RACCORD DE L'EAU D'ALIMENTATION

Consultez et observez les codes de plomberie pendant la planification, puis l'installation d'un raccord d'alimentation en eau froide; il doit assurer un raccordement étanche au tuyau OI 1/4 po (6 mm) diam. ext., cf. Figure 6, page 10. La Figure 1 illustre une installation type avec les raccords courants fournis. Si les codes l'autorisent, posez au besoin un robinet-vanne à étrier (non fourni par EcoWater). Les directives d'installation sont à la page 22.

REMARQUE : Les codes de l'État du Massachusetts prescrivent une installation par un plombier autorisé et proscrivent l'étrier de vidange. L'installation doit être conforme au code de plomberie 248-CMR de l'État du Massachusetts.

RACCORDEMENT (raccord à compression dans l'illustration)

IMPORTANT : Avant tout, fermez les robinets d'arrêt d'eau chaude et d'eau froide (cf. Figure 1). Posez un bac pour recueillir l'eau lors du démontage du tuyau.

Conformément aux codes de plomberie, posez sur la conduite d'eau froide de cuisine un raccord pour tuyau 1/4 po (6 mm) de diamètre extérieur. La Figure 1 montre un raccordement type. Vous pouvez utiliser un raccord fileté ou à souder. Si vous optez pour un raccord fileté, appliquez de la pâte à joint ou du ruban de téflon sur les filets extérieurs.

Ne raccordez pas les tuyaux avant l'étape 2, en haut de la page 10.

FIGURA 1 RACCORDEMENT TYPE DE L'ALIMENTATION EN EAU (avec raccord à compression)

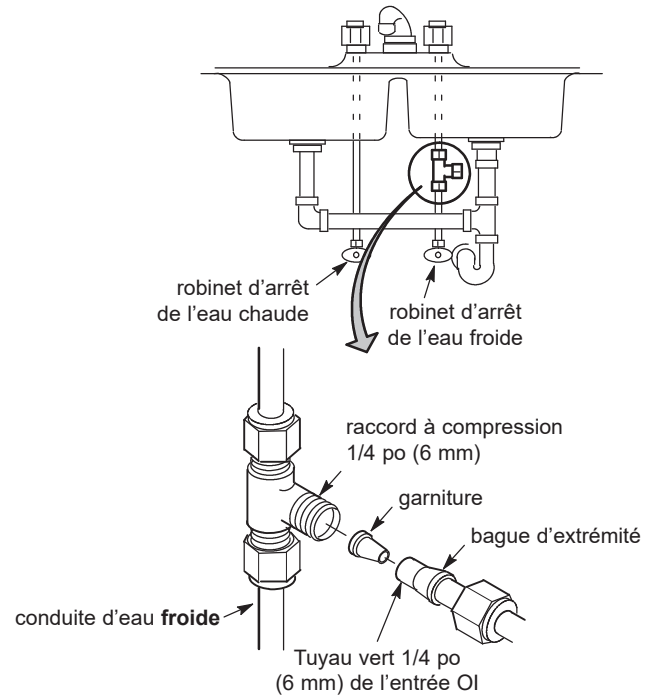

RACCORDEMENT DE VIDANGE DES EAUX USÉES

Dirigez de préférence le tuyau de vidange OI directement vers un avaloir de sol, une cuve à lessive, un puisard, un tuyau vertical, etc. Si ce n'est pas possible ou pratique de le faire, posez un raccord de vidange des eaux usées OI; consultez et observez les codes de plomberie pendant la planification. Normalement, le raccord est installé au siphon en P, toujours au-dessus de ce dernier. Il doit assurer un raccordement étanche au tuyau 3/8 po (1 cm) diam. ext., de la coupure anti-retour du robinet d'eau assainie OI, cf Figure 6 page 10. Les installations types du raccord de vidange sont indiquées ci-dessous. La page 25 montre d'autres options.

ABOUT EN Y, OU AUTRE SIPHON EN P AUTORISÉ

L'eau usée du purificateur OI coule vers la coupure anti-retour du robinet OI (tuyau 1/4 po [6 mm]), puis vers le point de vidange par le tuyau 3/8 po (1 cm) diam. ext. CONFORMÉMENT AUX CODES DE PLOMBERIE, posez un raccord pour tuyau 3/8 po (1 cm). La Figure 2 montre un siphon en P et un about en Y types.

Ne raccordez pas les tuyaux avant l'étape 1, en haut de la page 10.

FIGURE 2 RACCORDEMENT TYPE DE VIDANGE (consulter les codes locaux)

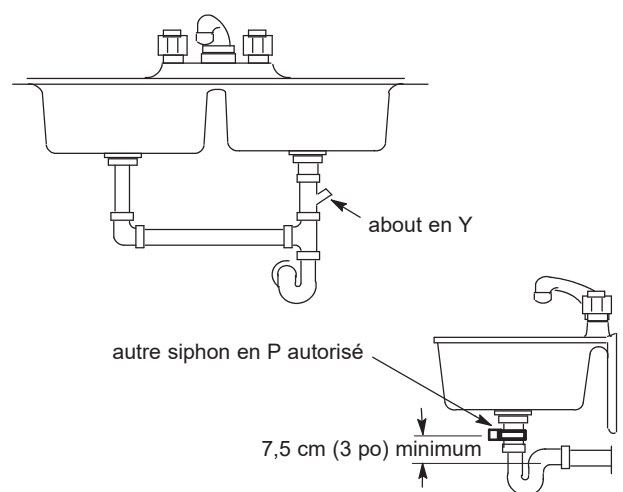

INSTALLATION DU ROBINET OI

Sélectionnez l'un des endroits d'installation suivants du robinet; prévoyez suffisamment d'espace sous le robinet pour les raccordements.

- ◆ Dans un trou de fixation de douchette d'évier.
- ◆ Percez un trou dans la table-évier.
- ◆ Percez un trou dans le comptoir, près de l'évier.

REMARQUE : Référez-vous à la Figure 3 : le robinet doit reposer bien à plat à l'endroit choisi pour assurer l'étanchéité du joint.

1. Ne raccordez pas les tuyaux avant l'étape 1, en haut de la page 10.

2. Modèle ERO-385 : Enfilez la rondelle chromée sur la tige du robinet, Figure 3.

3. Modèle ERO-385E ou HERO-385Plus : Logez le joint torique dans la gorge inférieure de l'anneau d'électronique, puis enfiler l'anneau sur la tige du robinet. Le fil de DEL de l'anneau doit passer dans le trou de l'évier ou du comptoir et, s'il y a lieu, dans le trou de la bague d'espacement, Figure 3.

REMARQUE : Si vous dirigez le tuyau de vidange OI directement au point de vidange, ignorez les étapes 4 et 6 et suivez l'étape 1 en haut de la page 10.

4. Prenez le tuyau noir 3/8 po x 30 po (1 x 76 cm), puis enfoncez l'une de ses extrémités dans le raccord cannelé de 3/8 po (1 cm) du robinet; Figure 4.

5. Placez l'ensemble OI sous l'évier. (Reportez-vous à la page 8 pour accrocher l'ensemble OI au mur de l'armoire sous l'évier, ou posez-le sur le sol, au choix.)

6. Faites passer le tuyau rouge 1/4 po (6 mm) par le bas dans le trou de montage du robinet. Enfoncez l'extrémité du tuyau dans le raccord cannelé de 1/4 po (6 mm).

7. Agencez les tuyaux et la tige du robinet dans le trou de montage.

8. Sous l'évier ou le comptoir, posez la bague d'espacement (Modèle ERO-385E ou HERO-385Plus seulement), la douille en plastique, la rondelle plate et l'écrou hexagonal; glissez en place la grande rondelle en acier, entre la douille (ou la bague d'espacement) et la sous-face de l'évier ou du comptoir. Avant de serrer fermement l'écrou hexagonal et de fixer le robinet, vérifiez la position du fil DEL pour vous assurer qu'il ne sera pas coupé, pincé ou plié par le serrage.

9. Vissez le raccord de tuyau inférieur au bas de la tige du robinet.

10. Enfoncez l'extrémité du tuyau bleu 3/8 po (1 cm) de l'ensemble OI dans le raccord vissé à l'étape 9.

REMARQUE : Cf. les directives de raccordement des tuyaux à la page 9. Pour faciliter l'entretien, prévoyez des longueurs de tuyaux suffisantes pour pouvoir sortir l'ensemble OI de l'armoire.

FIGURE 3 - INSTALLATION DU ROBINET

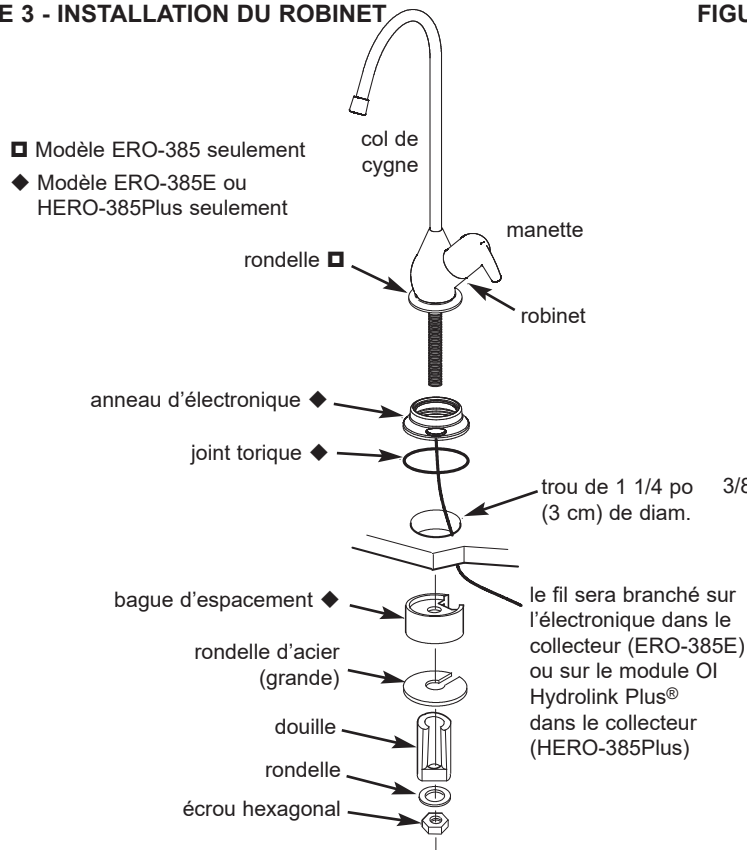
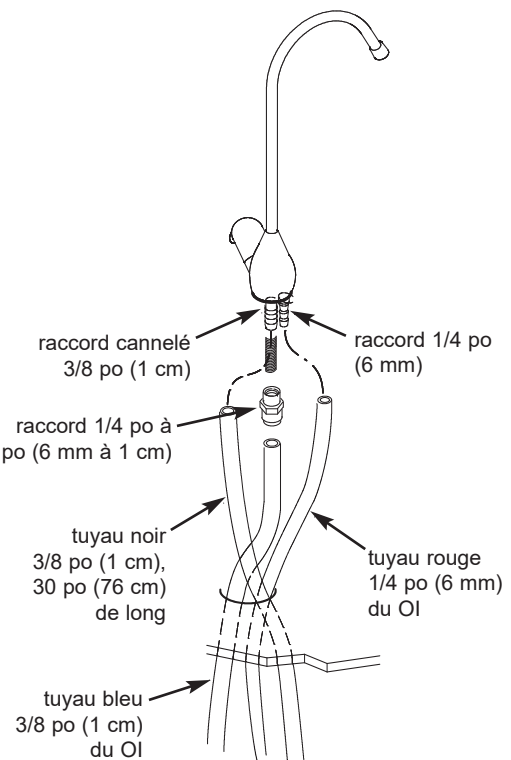

FIGURE 4 - RACCORDEMENT DES TUYAUX



INSTALLATION : ENSEMBLE OI ET RÉSERVOIR DE STOCKAGE

1. Appliquez l'ensemble OI sur la cloison, là où vous souhaitez l'installer : tracez les repères pour les rondelles de support et les vis.

2. Vissez les rondelles de support à la cloison (des vis à bois sont fournies pour les assemblages dans le bois). Au besoin, procurez-vous d'autres types de vis, selon la cloison.

3. Accrochez l'ensemble OI aux rondelles de support.

4. Placez le réservoir de stockage sur le sol de l'armoire. Mettez le réservoir debout sur le support fourni, ou couché.

5. Appliquez du ruban téflon sur les filets du mamelon du réservoir, puis vissez le robinet d'arrêt.

6. Modèle ERO-385E seulement : Branchez le fil téléphone du robinet électronique sur la prise de la carte électronique (dans la partie supérieure de l'ensemble OI). Faites passer le fil dans l'encoche anti-tirage, à l'arrière du collecteur.

FIGURE 5

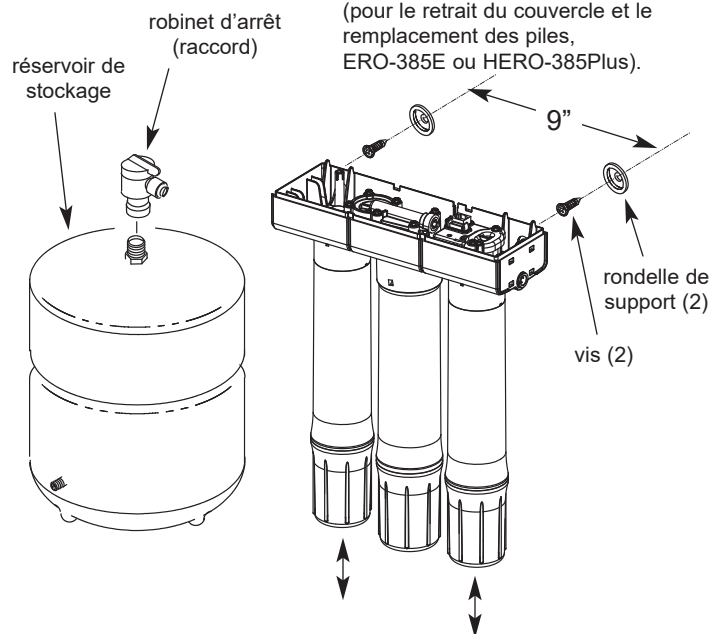

REMARQUE : Prévoir un dégagement supérieur de 4 po (10 cm) minimum (pour le retrait du couvercle et le remplacement des piles, ERO-385E ou HERO-385Plus).

REMARQUE : Prévoir un dégagement inférieur de 1 ½ po (3,8 cm) minimum (pour le retrait et le remplacement des cartouches).

RACCORDEMENTS DES TUYAUX

MÉTHODE DE COUPE ET DE BRANCHEMENT DES TUYAUX

Votre système de filtration par osmose inverse comprend des raccords-poussoirs rapides. Consultez les directives suivantes avant de passer à l'étape de raccordement des tuyaux.

Découpe des tuyaux à la bonne longueur

1. Coupez l'extrémité du tuyau avec un dispositif de coupe ou un couteau tranchant. Coupez toujours les tuyaux à angle droit.

2. Vérifiez que l'extrémité du tuyau (sur une longueur d'environ 2,5 cm [1 po]) est intacte : aucune entaille, égratignure, ni irrégularité. Coupez de nouveau le tuyau au besoin.

REMARQUE : La longueur des tuyaux doit permettre de décrocher l'ensemble OI des rondelles aux fins d'entretien; si l'on raccourcit les tuyaux par souci d'esthétisme, l'ensemble OI devra peut-être resté accroché sur les rondelles lors d'un entretien.

Raccordement des tuyaux

1. Poussez le tuyau dans le collet et l'engager dans le joint torique. Continuez de pousser le tuyau fermement, contre l'arrière du raccord. Une erreur courante consiste à cesser de pousser après l'engagement du tuyau dans le joint torique, ce qui occasionnera des fuites. L'engagement complet d'un tuyau de 1/4 po (6 mm) implique une insertion de 11/16 po (17 mm) dans le raccord; l'engagement complet d'un tuyau de 3/8 po (1 cm) implique une insertion de 3/4 po (19 mm) dans le raccord.

2. Si un tube autre que celui fourni avec le système est utilisé, assurez-vous qu'il est de haute qualité, que son format et son arrondi sont identiques en tout point et que sa surface est lisse.

Débranchement des tuyaux

1. Repoussez le collet avec le doigt.
2. Maintenez le collet repoussé tout en sortant le tuyau.

Débranchement des tuyaux

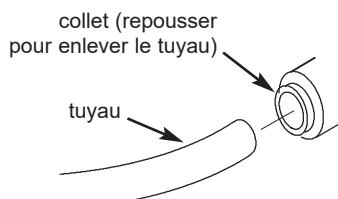

Tuyau correctement coupé

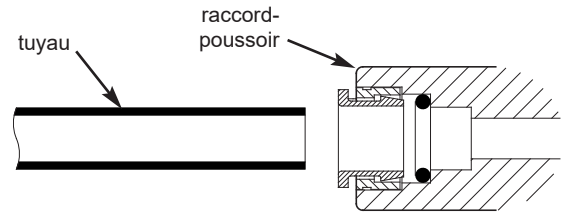

Couper le tuyau à angle droit; les extrémités doivent être rondes, lisses, sans entailles, encoches ni méplats.

Tuyau partiellement inséré dans le raccord

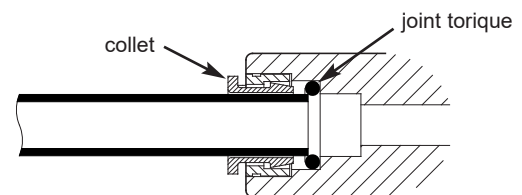

Tuyau complètement inséré dans le raccord

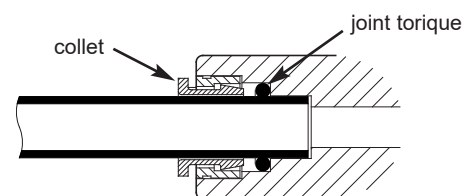

Collet et joint torique

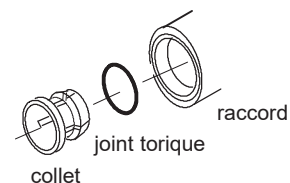

RACCORDEMENTS : ALIMENTATION D'EAU, RÉSERVOIR DE STOCKAGE, TUYAU DE VIDANGE

1. Pose du régulateur de débit pour haute récupération dans le tuyau de vidange :

Avant de raccorder le tuyau rouge 1/4 po (6 mm) à l'orifice de vidange du collecteur OI, prenez l'encart de régulateur du débit pour haute récupération du sac de pièces et insérez-le dans le tuyau, tel que montré ci-dessous.

Facultatif : Si les conditions d'entrée d'eau ne permettent pas au système de fonctionner en mode de récupération haute, vous pouvez installer l'encart de contrôle de débit de récupération standard dans le tuyau de vidange rouge.

2. Raccordez le tuyau rouge 1/4 po (6 mm) tel qu'illustré ci-dessous.

3. Raccordement du tuyau de vidange du robinet (utilisation du siphon en P) :

Dirigez le tuyau noir 3/8 po (1 cm) du raccord cannelé (robinet OI) au raccord de vidange posé à la page 6. Maintenez le tuyau aussi droit que possible, sans boucles, inclinaisons ou dépressions. S'il y a lieu, coupez le tuyau, puis fixez-le au raccord de vidange selon le besoin (pages 6 et 22).

Ou, raccordement du tuyau de vidange OI (utilisation d'un avaloir de sol ou d'un autre point de vidange autorisé) :

Dirigez le tuyau rouge 1/4 po (6 mm) du système OI à l'avaloir de sol, au puisard, etc. Veillez à prévoir une coupure anti-retour lors de la mise en place. Repérez la flèche sur le régulateur de débit (posé à l'étape 1) : elle doit pointer vers la vidange.

4. Raccordement du tuyau d'alimentation en eau :

Dirigez le tuyau vert de 1/4 po (6 mm) de l'entrée OI au raccord de l'eau d'alimentation posé à la page 6. Raccordez le tuyau de la façon appropriée (Figures 1 et 6), puis serrez fermement l'écrou.

FIGURE 6 - INSTALLATION TYPE

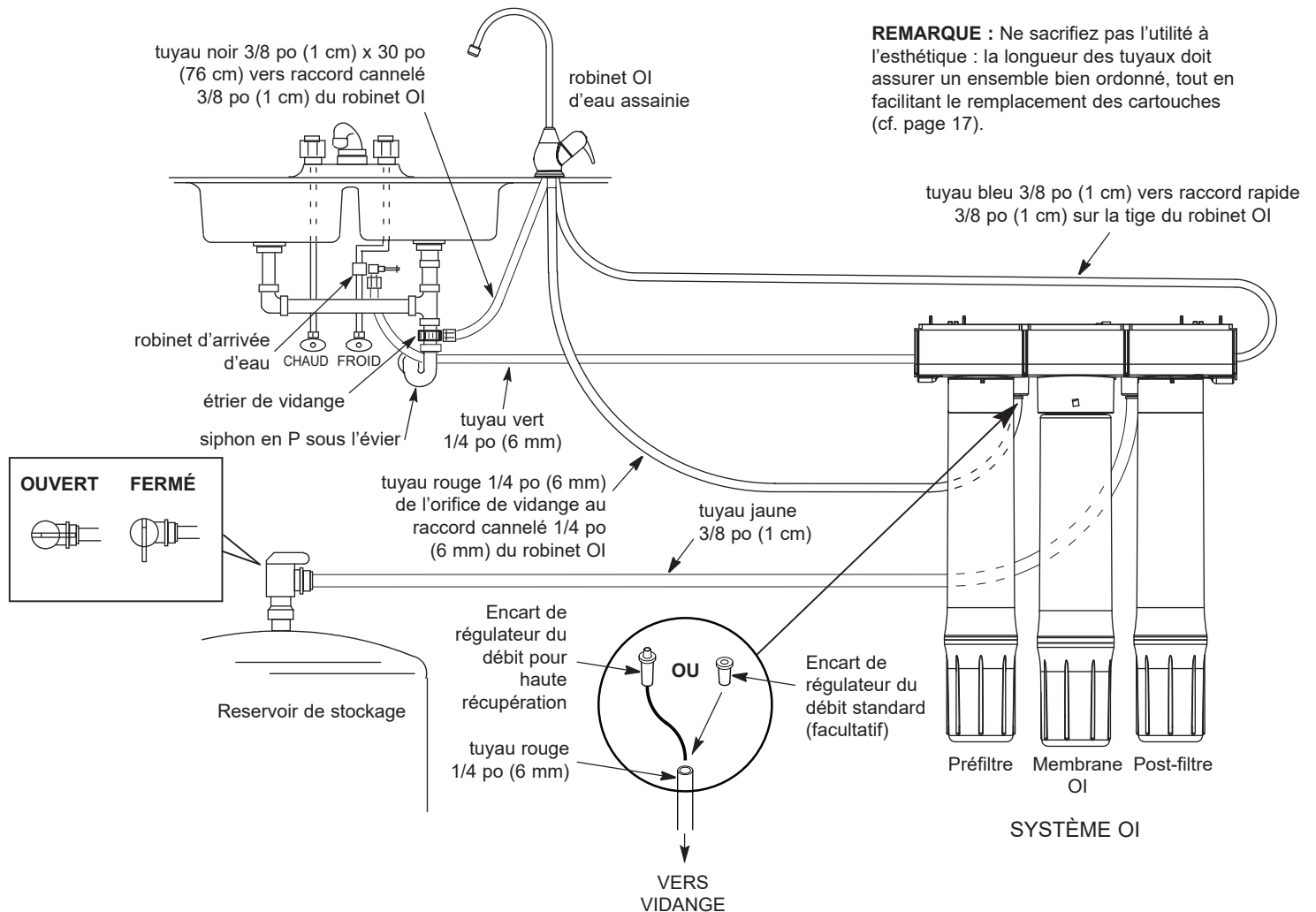

POSE DES CARTOUCHES FILTRES

1. Enlevez la pellicule de plastique des cartouches (préfiltre, post-filtre et membrane OI).

2. Logez chaque cartouche à sa place dans la tête du système OI (cf. la figure ci-dessus). Serrez les cartouches en les tournant vers la droite.

DÉSINFECTION DU SYSTÈME OI

DÉSINFECTION DU SYSTÈME

Une désinfection est recommandée immédiatement après l'installation du purificateur par osmose inverse. Elle est également recommandée après l'entretien des pièces internes. Il est important que la personne qui installe ou entretient le système ait les mains propres lorsqu'elle manipule les pièces internes du système.

Suivez les étapes suivantes de désinfection du système OI.

1. Fermez l'arrivée d'eau au système de filtration OI, ou enlevez le préfiltre (fermeture automatique de l'eau).
2. Ouvrez le robinet d'osmose inverse. Si le réservoir n'est pas déjà vide, laissez l'eau s'écouler.
3. Procurez-vous un compte-gouttes (ou autre outil adéquat) et de l'eau de Javel d'usage courant (5,25 %).

4. Versez 3 ml d'eau de Javel dans l'extrémité libre du tuyau jaune du réservoir. Manipulez l'eau de Javel suivant les recommandations du fabricant du produit.

5. Raccordez le tuyau jaune 3/8 po (1 cm) au réservoir, en le dirigeant de l'ensemble OI au raccord (robinet d'arrêt) sur le réservoir de stockage (Figure 6).

6. La désinfection du système aura lieu pendant l'essai de pression et la purge (étapes ci-dessous).

REMARQUE : L'eau de Javel doit être évacuée du système avant de consommer l'eau. Cf. les instructions de purge ci-dessous.

ESSAI DE PRESSION

SUIVEZ LES DIRECTIVES PRÉCÉDENTES DE DÉSINFECTION AVANT L'ESSAI DE PRESSION.

1. Ouvrez la vanne d'arrêt de l'arrivée d'eau au système OI.
2. Ouvrez la vanne principale d'arrivée d'eau, ainsi que plusieurs robinets dans la maison pour purger l'air du système; fermez ces robinets lorsque l'écoulement de l'eau est régulier.

3. Ouvrez le robinet d'arrêt sur le réservoir de stockage OI.

4. Au bout d'environ deux heures, le système OI commence à être pressurisé : vérifiez alors l'étanchéité des raccords et des branchements. Colmatez les fuites constatées.

PURGE DU SYSTÈME

Suivez les étapes suivantes de purge du système.

1. Ouvrez le robinet OI et laissez l'eau circuler dans le système pendant 24 heures.

REMARQUE : Un maigre filet d'eau coulera parfois du robinet à ce moment.

2. Fermez le robinet OI après 24 heures. La période de purge est terminée.

3. Au terme de la purge, votre système de filtration par osmose inverse sera prêt à l'emploi.

POSE DU MODULE OI HYDROLINK PLUS® (Modèle HERO-385Plus seulement)

BRANCHEMENT DES FILS

1. Repérez le câble emballé avec le module OI Hydrolink Plus®. L'une des extrémités doit être branchée sur la prise téléphone désignée par l'icône OI : 

2. Branchez l'autre extrémité sur la prise d'électronique OI, au sommet du collecteur OI (cf. Figure 7).

3. Repérez le fil du robinet électronique, puis branchez son connecteur sur la prise du module OI Hydrolink Plus® désignée par l'icône OI : 

REMARQUE : Le câble du module OI Hydrolink Plus® doit toujours être branché sur la prise d'électronique du collecteur OI lors de l'insertion ou du remplacement des piles du module (cf. Figure 7). L'électronique du collecteur OI risque en effet de subir des dommages permanents si le câble est débranché lors de la pose ou du remplacement des piles du module Hydrolink Plus®, puis branché sur la prise d'électronique OI pendant le démarrage du module (clignotement du voyant d'état).

FIGURE 7

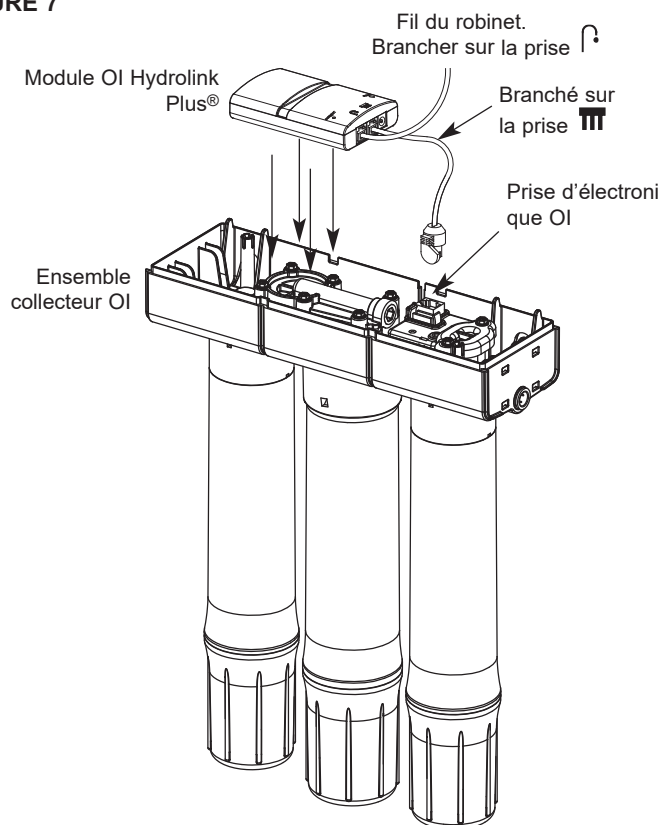

POSE (OU REMPLACEMENT) DES PILES (Modèle HERO-385Plus seulement)

REMARQUE : Des piles au lithium (AAA) sont recommandées pour une autonomie maximale.

REMARQUE : Ne placez pas des piles AAA dans le module OI Hydrolink Plus® si vous prévoyez le brancher sur une source de courant continu externe.

1. Retirez le couvercle des piles du module OI Hydrolink Plus® (cf. Figure 8).

2. Placez trois (3) piles AAA, en veillant à les orienter conformément aux repères dans le logement.

3. Remettez le couvercle et enclenchez-le.

4. Lors de la première pose des piles (démarrage initial), le voyant d'ÉTAT du module OI Hydrolink Plus® passe au vert et clignote une fois, tout comme le témoin lumineux sur le socle du robinet OI.

REMARQUE : Ne placez pas une pile bouton dans le porte-pile à côté du voyant (cf. Figure 9); ce porte-pile est destiné aux systèmes non équipés d'un module OI Hydrolink® ou Hydrolink Plus®.

FIGURE 8

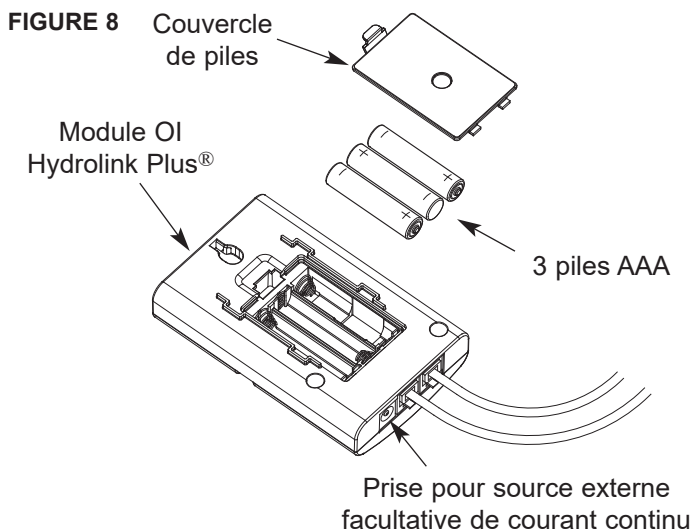
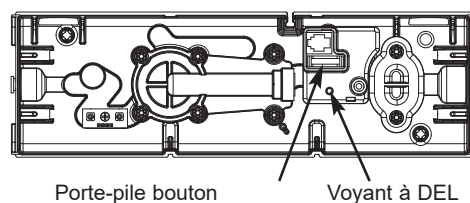

FIGURE 9



CONNEXION DU MODULE OI HYDROLINK PLUS® AU WI-FI (Modèle HERO-385Plus seulement)

Le bouton **CONNECT** du module OI Hydrolink Plus® RO (cf. Figure 10) sert à :

- Vérifier l'état des piles et de la connexion
- Mettre l'appareil en mode Connecter, prêt à la connexion au Wi-Fi

VÉRIFICATION DES PILES ET DE LA CONNEXION

Pour vérifier l'état des piles et de la connexion, appuyez un court instant (pas plus de 1 seconde) sur le bouton **CONNECT**. L'état est alors indiqué pendant 3 secondes par le voyant d'ÉTAT (cf. Figure 10) de la façon suivante :

Indication du voyant	État
Vert pendant 3 sec.	Les piles sont bonnes. Le système est connecté au nuage et enregistré.
Jaune pendant 3 sec.	Les piles sont bonnes. Le système est enregistré, mais NON connecté actuellement au nuage (échec de la dernière tentative de partage des données).
Alternance vert/jaune	Les piles sont bonnes. Le système n'est PAS enregistré.
Rouge (3 sec.)	Les piles sont faibles.
Voyant éteint	Les piles sont mortes.

MODE CONNECTER

Pour mettre le module OI Hydrolink Plus® en mode Connecter, prêt à la connexion Wi-Fi, appuyez pendant 3 secondes sur le bouton **CONNECT**. Si les piles sont assez puissantes pour mettre l'appareil en mode Connecter, le voyant ÉTAT devient jaune et clignote à des intervalles de 1 seconde. L'appareil restera en mode Connecter pendant 2 minutes, dans l'attente que vous le connectiez au nuage par le routeur sans fil de la maison. Une fois la connexion établie, le voyant ÉTAT deviendra jaune, puis vert après l'enregistrement du système.

Indication du voyant	État
Rouge (3 sec.)	Les piles sont trop faibles pour mettre l'appareil en mode Connecter.
Jaune clignotant (jusqu'à 2 minutes)	Le système est en mode Connecter : en attente de la connexion au nuage par le routeur sans fil de la maison.
Jaune après mode Connecter (jusqu'à 1 min.)	Connexion du système au nuage réussie, mais il n'est pas encore enregistré.
Vert pendant 1 min. après mode Connecter	Connexion et enregistrement réussis du système.
Aucune lumière après 2 min. en mode Connecter	Système non connecté au nuage ou enregistré.

Quand l'appareil est en mode Connecter (jaune clignotant), appuyer de nouveau sur le bouton **CONNECT** n'annule pas le mode. Le bouton **CONNECT** est également inopérant lorsque le voyant est vert (1 minute) après une connexion et un enregistrement réussis.

FIGURE 10

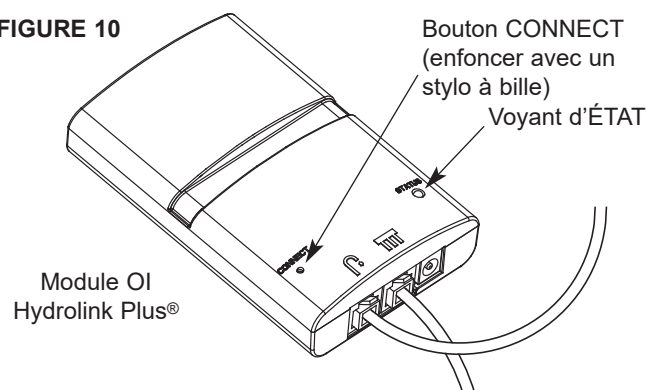

CONNEXION AU WI-FI AVEC L'APPLICATION

1. DÉTECTION DE L'APPAREIL / CONNEXION À L'APPAREIL Veillez à télécharger la dernière version de l'appli de votre boutique d'applications : « **EcoWater Systems Wi-Fi Smart Device Manager** » (iOS) ou « **EcoWater Systems Wi-Fi Manager** » (Android). Ouvrez l'application. Mettez le module OI Hydrolink Plus® en mode Connecter (cf. section précédente). Dans les 2 minutes, sélectionnez Add a System (Ajouter un système) dans My Devices (Mes appareils).

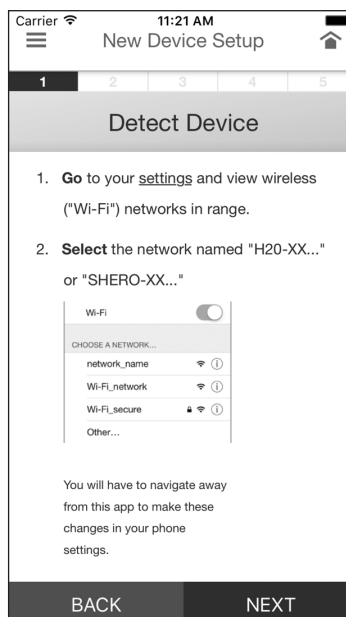

iOS

iOS: Allez dans vos Paramètres, puis affichez les réseaux sans fil (Wi-Fi) à portée. Repérez la ligne commençant par SHERO dans la liste des réseaux détectés. Si vous ne voyez pas SHERO, vérifiez que le module OI Hydrolink Plus® est en mode Connecter. Sélectionnez la ligne SHERO, puis cliquez sur Suivant (NEXT).

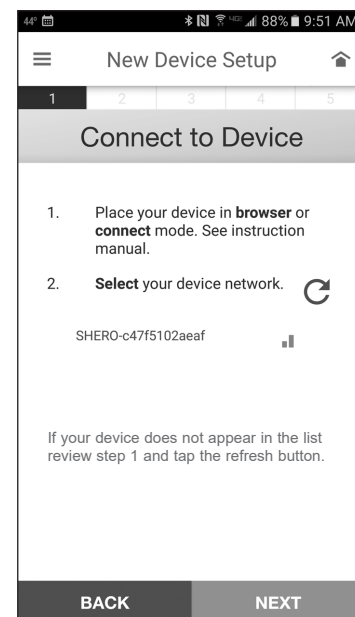

Android

Android: Repérez la ligne commençant par SHERO dans la liste des réseaux détectés. Si vous ne voyez pas SHERO, vérifiez que le module OI Hydrolink Plus® est en mode Connecter. Sélectionnez la ligne SHERO, puis cliquez sur Suivant (NEXT).

CONNEXION DU MODULE OI HYDROLINK PLUS AU WI-FI (HERO-385Plus seulement)

2. CONNEXION AU RÉSEAU

Repérez le réseau sans fil de la maison (celui que le module OI Hydrolink Plus® utilisera pour accéder à Internet) dans la liste des réseaux détectés. Sélectionnez ce réseau. Entrez le mot de passe de sécurité du réseau, puis cliquez sur Suivant (NEXT).

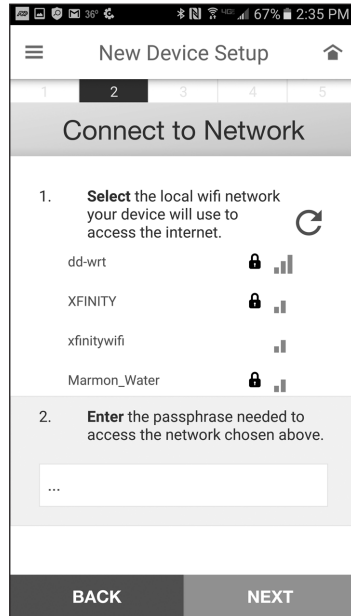

3. ENREGISTREMENT DE L'APPAREIL

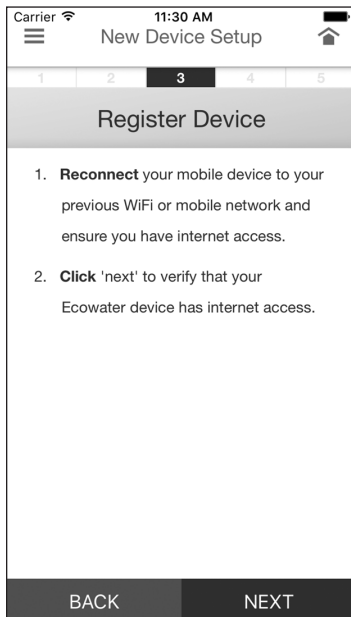

iOS

iOS: Allez dans vos Paramètres, puis affichez les réseaux sans fil (Wi-Fi) à portée. Repérez et reconnectez-vous au réseau Wi-Fi de la maison.

Cliquez sur Suivant (NEXT), et attendez que le système :

- Confirme la connexion du module OI Hydrolink Plus® au nuage
- Enregistre le nouveau système OI.

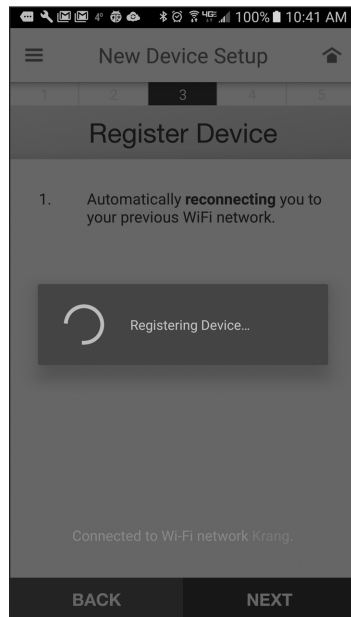

Android

Android: Attendez que le système :

- Se reconnecte à votre réseau Wi-Fi antérieur
- Confirme la connexion du module OI Hydrolink Plus® au nuage
- Enregistre le nouveau système OI.

4. PARAMÈTRES DE BASE DU SYSTÈME

Entrez un surnom désignant le système OI, sélectionnez le format de date souhaité s'il diffère de celui par défaut, et définissez les autres paramètres affichés dans cette étape. Après avoir défini les paramètres de base du système, cliquez sur Suivant (NEXT).

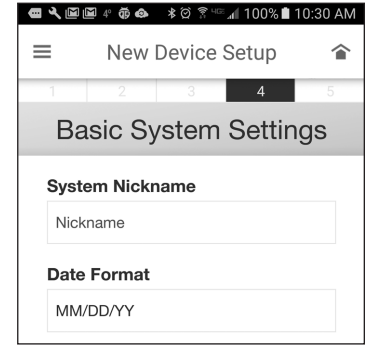

5. CONFIGURATION DE MY ALERTS (MES ALERTES)

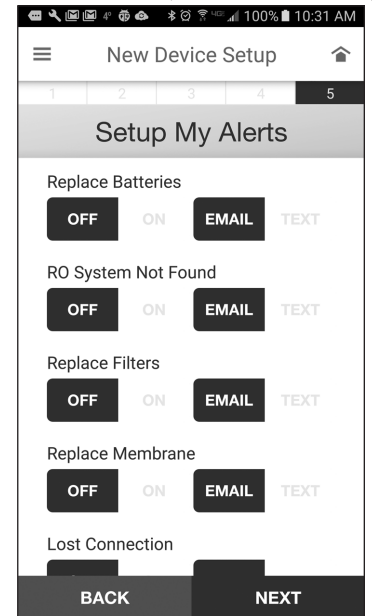
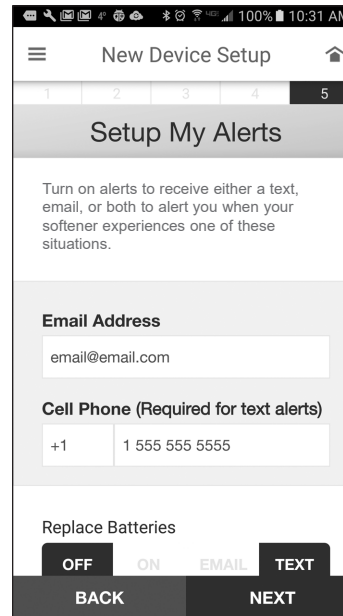

Entrez les coordonnées des alertes : adresse courriel ou numéro de téléphone cellulaire (pour les textos). Défilez vers le bas et activez (ON) ou désactivez (OFF) chaque alerte, et choisissez son mode d'envoi : courriel (EMAIL) ou texto (TEXT). Cliquez sur Suivant (NEXT) lorsque vous aurez terminé.

6. TABLEAU DE BORD

Une fois la connexion établie, le tableau de bord du nouveau système OI sera affiché avec le surnom en haut et divers éléments de données.

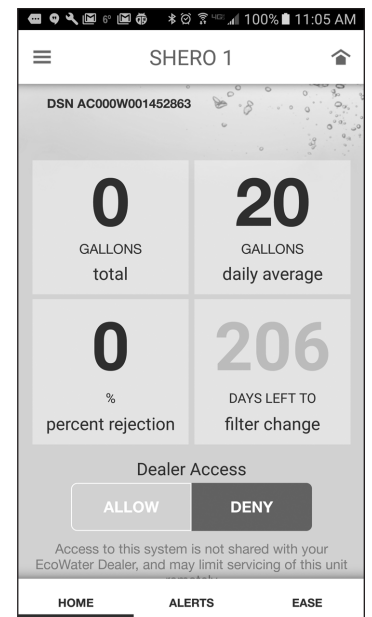

ÉLÉMENTS DE DONNÉES / ALERTES - MODULE OI HYDROLINK PLUS® - WI-FI (HERO-385Plus seulement)

Après la connexion au nuage du module OI Hydrolink Plus® et son enregistrement au compte Web du concessionnaire, un tableau de bord affichera les éléments de données du système OI :

ÉLÉMENTS DE DONNÉES (actualisation quotidienne, entre 2 h et 2h59 du matin)	
Taux d'élimination MDT	La réduction des matières dissoutes totales de l'entrée à la sortie, en pourcentage.
Durée de vie restante des filtres (en jours)	Nombre de jours avant le remplacement nécessaire des filtres. Le chiffre sera négatif si la durée est expirée.
Gallons distribués	Eau distribuée par le robinet depuis le dernier remplacement de filtres (excluant la quantité actuelle dans le réservoir de stockage).
Moyenne quotidienne (gallons)	Consommation d'eau moyenne quotidienne, en dizaines de gallon.

D'autres éléments de données, comme le nombre de jours en fonctionnement et la tension d'alimentation, sont affichés dans le rapport EASE. Cliquez sur l'onglet EASE de l'application pour voir ce rapport.

Pour économiser les piles, le module OI Hydrolink Plus® envoie les données actualisées une fois par jour, entre 2 h et 2 h 59 du matin. Si la connexion ne peut être établie (panne Internet par exemple), le module fera une nouvelle tentative une heure plus tard.

Cliquez sur l'onglet ALERTS de l'application pour voir les alertes.

ALERTES (envoi lorsqu'elles sont déclenchées)	
Remplacer les piles	Se déclenche lorsque les piles sont faibles (cf. les directives de remplacement, page 13)
Remplacer la membrane OI	Se déclenche lorsque l'élimination des MDT est inférieure à 75 % (cf. les directives de remplacement de la membrane, pages 17 et 18)
Remplacer les filtres	Se déclenche lorsque la vie des filtres atteint zéro jour (cf. les directives de remplacement des filtres, page 17)
Système OI non trouvé	Le module OI Hydrolink Plus® ne peut détecter l'électronique du collecteur OI (la Figure 7, page 12, montre la connexion du câble)

MISE EN PLACE DU MODULE OI PLUS® SOUS LE COUVERCLE OI (HERO-385Plus seulement)

1. Placez le module OI Hydrolink Plus® dans le collecteur OI, à l'endroit indiqué dans les Figures 11 et 12. Disposez le fil comme dans la Figure 12, puis logez-le délicatement dans les gorges du collecteur tout en maintenant en place le module OI Hydrolink Plus®.

2. Installez le couvercle sur le collecteur en vous assurant que le module OI Hydrolink Plus® est aligné comme le montre la Figure 11.

FIGURE 11

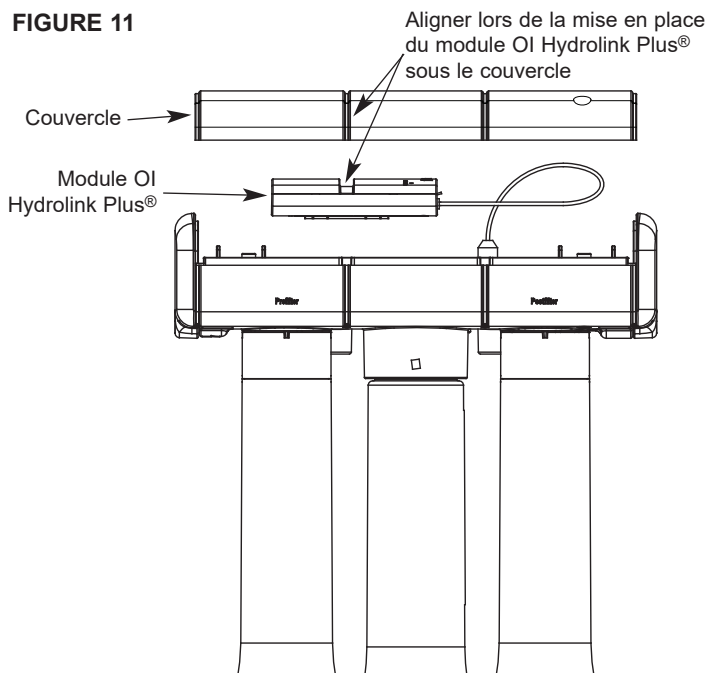
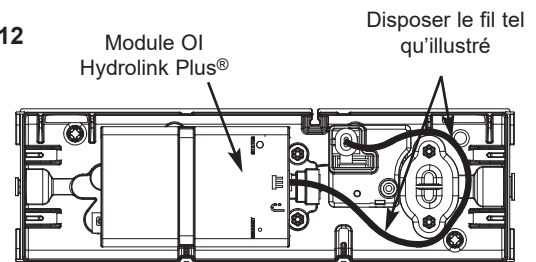
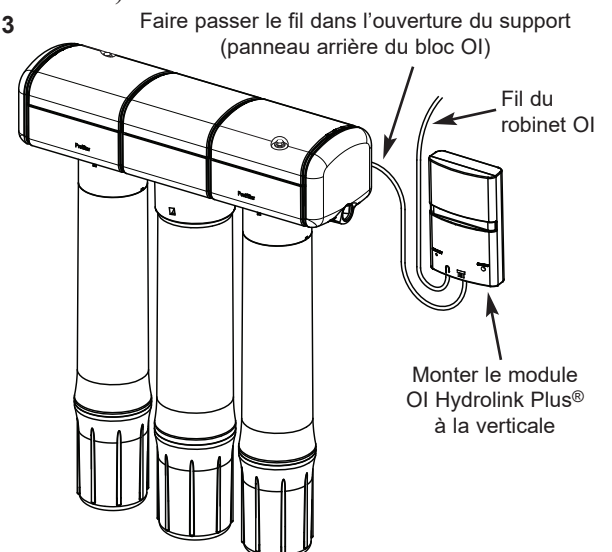

FIGURE 12



Si le signal Wi-Fi (puissance affichée dans le rapport EASE) est faible, il faudra peut-être monter le module sur la cloison, hors du couvercle OI (cf. Figure 13). Une gorge à l'arrière du module permet de l'accrocher à la verticale à une pièce de fixation (non incluse).

FIGURE 13



FONCTIONNEMENT DU PURIFICATEUR D'EAU OI

PRÉFILTRE

L'eau provenant de la conduite d'eau froide coule d'abord dans la cartouche du préfiltre à sédiments. Cette cartouche jetable réduit le chlore, le sable, le limon, la saleté et d'autres sédiments; l'eau d'alimentation est ainsi épurée avant de passer dans la cartouche OI (membrane) et dans le post-filtre.

CARTOUCHE D'OSMOSE INVERSE (OI)

La cartouche OI comporte une membrane spéciale, tissée serrée. Lorsque l'eau sous pression traverse la cartouche, la membrane réduit les matières dissoutes et organiques. Une eau assainie de première qualité coule de la cartouche OI vers le réservoir de stockage, ou vers le post-filtre et le robinet OI. L'eau usée, contenant les matières solides et organiques, passe par le régulateur de débit vers le point de vidange.

RÉSERVOIR DE STOCKAGE

Le réservoir de stockage emmagasine l'eau assainie; un diaphragme interne maintient l'eau pressurisée lorsque le réservoir est plein, assurant ainsi un écoulement rapide de l'eau du robinet OI. La pression d'air dans le réservoir est de 5-7 psi (34 - 48 kPa).

POST-FILTRE

À sa sortie du réservoir de stockage, mais avant d'aller au robinet OI, l'eau assainie traverse le post-filtre. Le post-filtre est un filtre à charbon actif. L'arrière-goût, les odeurs et les sédiments résiduels sont réduits dans l'eau assainie. Une eau potable pure et de haute qualité alimente le robinet.

ROBINET OI

Le robinet de l'évier ou du comptoir distribue l'eau potable lorsqu'on l'ouvre (tournez la manette pour ouvrir et fermer). Conformément aux codes de plomberie, le raccordement de la vidange d'eau du robinet intègre une coupure anti-retour.

ÉLECTRONIQUE (ERO-385E ou HERO-385Plus)

Le purificateur OI contrôlera l'écoulement total d'eau OI et la durée d'utilisation des filtres depuis leur mise en place. Le socle du robinet est doté d'un témoin à DEL qui clignote pour vous informer de l'état de la membrane OI et des filtres.

Vert - La membrane OI et les filtres sont en bon état.

Jaune - Avertissement - remplacement des filtres nécessaire. Les filtres doivent être remplacés après six mois d'utilisation (ou après filtrage de 650 gallons d'eau [2 460 L]).

Rouge - Remplacement nécessaire de la membrane OI.

Le témoin clignotera lors du démarrage initial après la pose des piles (séquence : rouge, jaune, vert). L'indicateur de durée et le compteur seront mis à zéro. Pour réinitialiser

l'indicateur de durée et le compteur de gallons, maintenez enfoncé le bouton du boîtier d'électronique OI jusqu'à ce que la DEL clignote.

Modèle ERO-385E seulement : La pile doit être remplacée en même temps que les filtres. Utilisez uniquement une pile au lithium (CR 2032). Les pièces électroniques risquent de subir des dommages si la pile est mal placée; veillez à orienter la pile correctement dans la carte équipée logique, de manière à respecter la polarité.

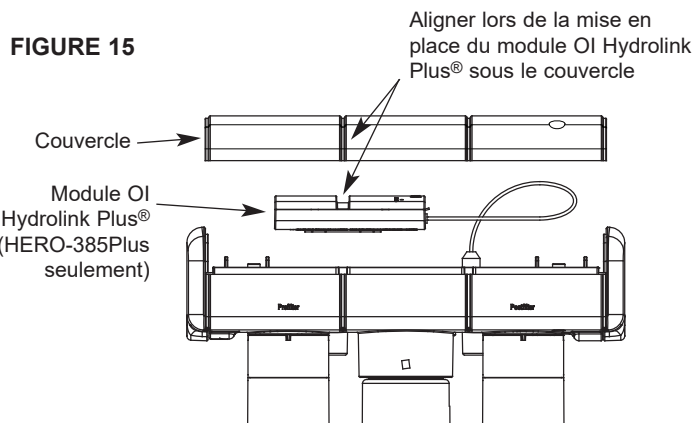
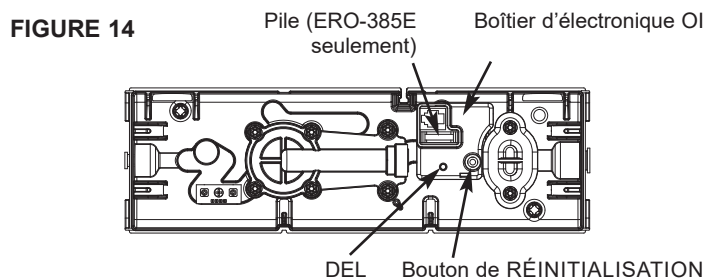

DISPOSITIF D'ARRÊT

Le purificateur d'eau est doté d'un dispositif d'arrêt automatique qui économise l'eau. Une fois le réservoir de stockage plein et le robinet d'eau potable fermé, la pression ferme le dispositif, arrêtant la circulation de l'eau dans le système OI. La circulation reprend après utilisation de l'eau, qui fait baisser la pression et ouvrir le dispositif.

CLAPET DE NON-RETOUR

Le collecteur OI est équipé d'un clapet de non-retour au-dessus de la cartouche centrale; il empêche l'inversion de l'écoulement de l'eau assainie du réservoir de stockage. Un retour d'eau pourrait briser la membrane OI.

RÉGULATEUR DE DÉBIT

L'écoulement dans la membrane OI est contrôlé par le régulateur de débit. Il maintient le débit d'eau nécessaire à l'obtention d'une eau potable de la plus haute qualité possible. Le régulateur est situé dans le tuyau rouge 1/4 po (6 mm).

ENTRETIEN DE VOTRE SYSTÈME DE FILTRATION PAR OSMOSE INVERSE (OI)

Pour que votre osmoseur continue de bien fonctionner et de produire une eau de première qualité, vous devez faire en sorte que l'eau d'alimentation reste toujours dans les limites indiquées dans la fiche technique. Une bonne source d'eau prolongera la vie des cartouches (membrane OI, préfiltre, post-filtre). Malgré tout, les cartouches s'useront avec le temps et devront être remplacées.

Ce système OI intègre un ensemble jetable de traitement, essentiel à la réduction efficace des matières dissoutes totales. Le robinet électronique assure une analyse continue de l'efficacité du système. Si le robinet n'est pas électronique, il est vivement recommandé de faire analyser l'eau tous les 6 mois au minimum pour vérifier le bon fonctionnement de l'osmoseur. Pour vous procurer des trousseaux d'analyse des matières dissoutes totales, composez à IAS Labs au 1-602-273-7248, ou consultez la section des analyses d'eau de votre annuaire téléphonique local.

Si l'ensemble OI est monté en applique, vous pourrez peut-être remplacer les pièces sans le décrocher. Sinon, il vous suffira de le décrocher des rondelles de support et de le poser sur le sol de l'armoire lors du remplacement des cartouches (préfiltre, post-filtre, membrane OI).

FIGURE 16

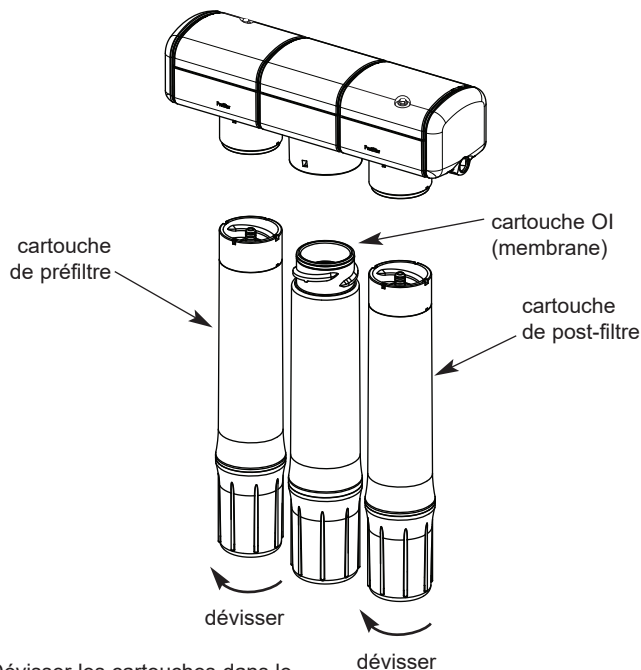

Dévisser les cartouches dans le sens de la flèche. Visser en les tournant en sens contraire.

CARTOUCHES DE PRÉFILTRE ET POST-FILTRE

Vous devez souvent remplacer la cartouche de préfiltre pour prévenir la destruction de la membrane OI par le chlore ou l'engorgement par les sédiments dans votre alimentation en eau. Si l'alimentation en eau contient du chlore et des sédiments, remplacez la cartouche de préfiltre au moins tous les 6 mois de consommation d'eau assainie. Remplacez la cartouche plus souvent si les sédiments commencent à l'engorger.

Si l'eau n'a que des sédiments, aucun chlore, vous pourriez constater un ralentissement de la production d'eau assainie (accumulation de sédiments dans le préfiltre). Dans ce cas-là, remplacez la cartouche de préfiltre. Remplacez aussi la cartouche de post-filtre.

Remplacement des cartouches filtres, cf. Figure 16 :

1. Ournez la cartouche de préfiltre vers la gauche pour la dévisser de la tête.
2. Tournez la cartouche de post-filtre vers la gauche pour la dévisser de la tête.
3. Jetez les cartouches d'une façon adéquate.
4. Le post-filtre en premier, insérez les cartouches neuves, puis tournez-les vers la droite pour les visser.
5. Modèle ERO-385E seulement : posez une pile neuve (CR 2032 ou l'équivalent).
6. Modèles ERO-385E ou HERO-385Plus : maintenez enfoncé le bouton du boîtier d'électronique OI jusqu'à ce que la DEL verte clignote; relâchez le bouton pendant ce clignotement de 3 secondes.
7. Pour minimiser les particules fines de charbon, purgez le système en suivant les directives de la page 11.

CARTOUCHE DE MEMBRANE OI

Ce système OI intègre un composant jetable de traitement, essentiel à l'efficacité de l'appareil. Le composant OI de rechange doit avoir les mêmes caractéristiques, définies par le fabricant, pour assurer une efficacité et une réduction identiques des impuretés.

La durée de vie de la cartouche de membrane OI dépend principalement du pH et de la dureté de l'eau d'alimentation du système OI (voir la fiche technique). La durée de vie de la cartouche sera écourtée si le pH est élevé. Par exemple, si le pH de l'eau d'alimentation est entre 6,8 et 7,7, la cartouche pourra durer plus d'un an. En revanche, la membrane pourrait durer à peine 6 mois si le pH est entre 8,5 et 10. Un pH élevé fragilise la membrane et y fait des trous de la grosseur d'une tête d'épingle.

Remplacez la cartouche OI lorsque : le voyant rouge clignote, le taux de production ou la qualité de l'eau assainie diminuent.

suite à la page suivante

ENTRETIEN DE VOTRE SYSTÈME DE FILTRATION PAR OSMOSE INVERSE (OI)

suite de la page précédente

Un goût différent ou désagréable de l'eau indique que des matières solides et organiques passent à travers la membrane OI. Lors du remplacement de la cartouche OI, remplacez également les cartouches de préfiltre et post-filtre.

Remplacement de la cartouche OI (cf. Figure 16) :

1. Dévissez la cartouche de préfiltre (tournez-la vers la gauche) pour dépressuriser la cartouche OI.
2. Enlevez la cartouche OI.
3. Enlevez la cartouche de post-filtre.
4. Jetez les cartouches d'une façon adéquate.
5. Posez les cartouches neuves dans l'ordre inverse : post-filtre, cartouche OI, et pré-filtre en dernier. Tournez les cartouches vers la droite pour les visser à la tête.
6. Modèle ERO-385E seulement : posez une pile neuve (CR 2032 ou l'équivalent).
7. Modèles ERO-385E ou HERO-385Plus : maintenez enfoncé le bouton du boîtier d'électronique OI jusqu'à ce que la DEL verte clignote; relâchez le bouton pendant ce clignotement de 3 secondes.
8. Purgez la cartouche de membrane OI suivant les directives de la page 11.

RÉGULATEUR DE DÉBIT

La régulation du débit est essentielle au bon fonctionnement de la cartouche de membrane OI. Le régulateur maintient l'écoulement de l'eau dans la membrane au débit nécessaire pour obtenir la meilleure qualité d'eau assainie.

Vérifiez périodiquement le régulateur de débit pour vous assurer que le petit orifice est propre et dégagé.

ENTRETIEN OU RÉPARATION : DISPOSITIF D'ARRÊT AUTOMATIQUE / ROUE À AUBES

Lors de l'entretien ou de la réparation du dispositif d'arrêt ou de la roue à aubes, veillez à réassembler les pièces dans l'ordre exact indiqué ci-dessous.

FIGURE 18

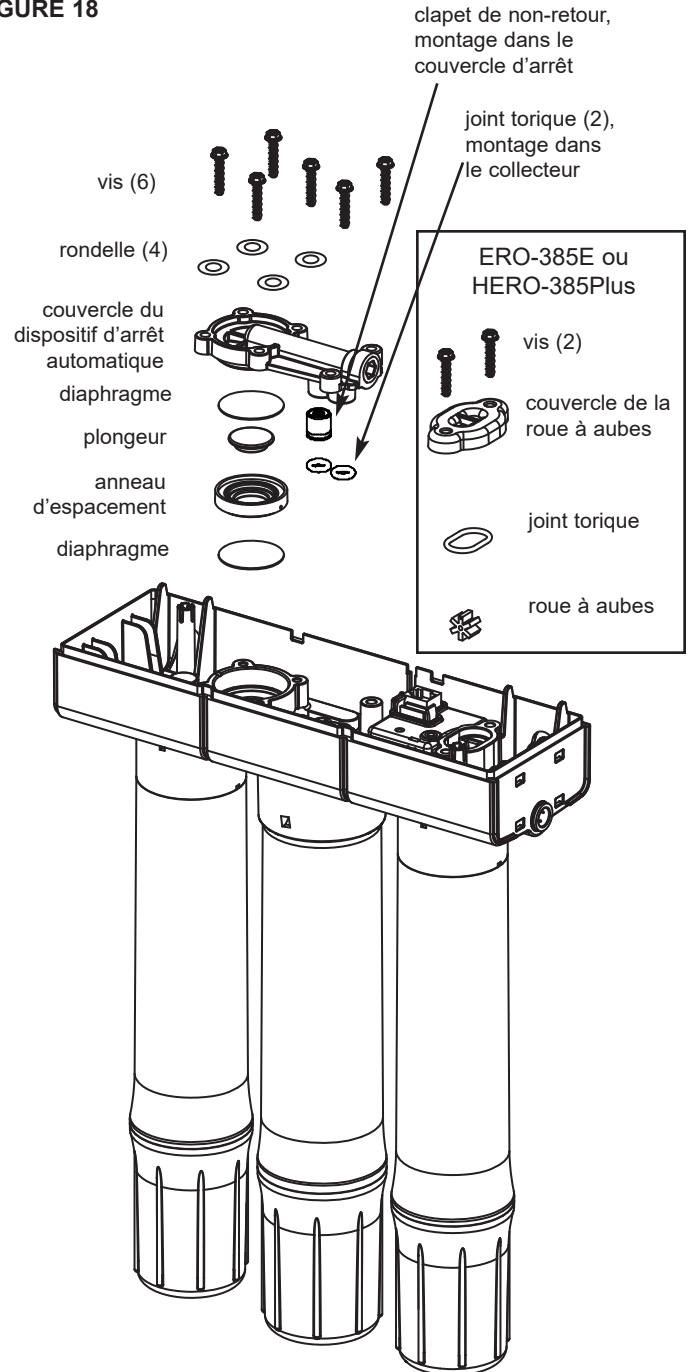
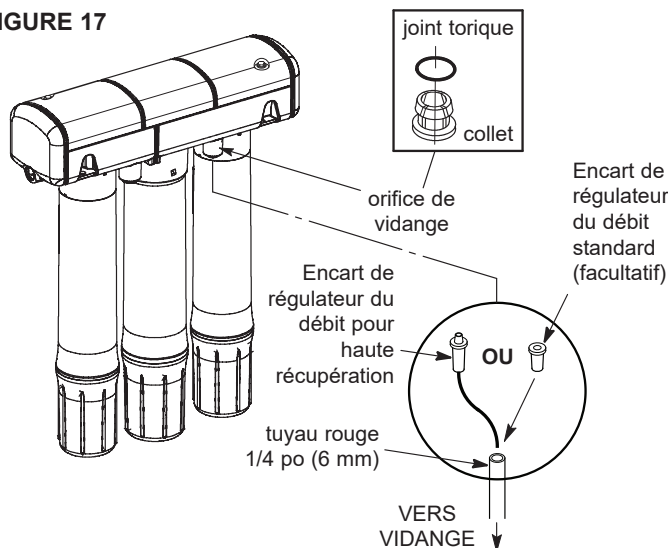

FIGURE 17



ENTRETIEN DE VOTRE SYSTÈME DE FILTRATION PAR OSMOSE INVERSE (OI)

VOYANT À DEL D'ALERTE DE REMPLACEMENT DES FILTRES (ERO-385E ou HERO-385Plus)

Les modèles ERO-385E et HERO-385Plus donnent l'option d'une alerte de remplacement des filtres à des intervalles de 6 ou 12 mois. Le réglage par défaut est 6 mois. L'intervalle recommandé est 6 mois, mais la qualité de certaines eaux permet un réglage de 12 mois. Consultez un spécialiste en la matière pour établir l'intervalle approprié.

REMARQUE : Avant de procéder, veuillez lire les 3 étapes suivantes et étudier l'ordre d'allumage de la DEL dans le tableau de droite.

1. Enlevez le couvercle supérieur, puis repérez le bouton de RÉINITIALISATION dans la carte équipée logique.

2. Pour passer de 6 à 12 mois, maintenez enfoncé le bouton

FIGURE 19

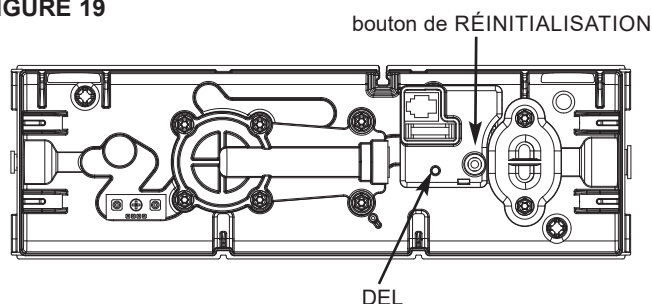

de RÉINITIALISATION. **Regardez la DEL pendant le processus.** La DEL s'allumera, puis clignotera, puis elle s'éteindra pendant 6 secondes (cf. le tableau à droite). Aussitôt que la DEL clignote (bouton enfoncé pendant environ 12 secondes), relâchez le bouton.

3. Une fois le bouton relâché, des clignotements doubles de la DEL signalent le réglage du minuteur sur 12 mois.

Retour au réglage 6 mois :

Répétez la séquence pour revenir au réglage 6 mois : maintenez enfoncé le bouton de RÉINITIALISATION pendant 12 à 15 secondes, jusqu'à ce que la DEL clignote; relâchez alors le bouton. Une fois le bouton relâché, des clignotements simples de la DEL signalent le réglage du minuteur sur 6 mois.

Ordre	Bouton de réinitialisation	DEL
1	-	● Éteinte
2	Maintenir enfoncé	○ S'allume (en continu)
3	Continuer à appuyer	⊃○⊂ Clignote
4	Continuer à appuyer	● S'éteint (pendant 6 sec.)
5	Relâcher maintenant	⊃○⊂ Clignotement simple ou double
6	-	⊃○⊂ Clignotement double (réglage 12 mois) ou Clignotement simple (réglage 6 mois)
7	-	● Éteinte

ENTRETIEN DE VOTRE SYSTÈME DE FILTRATION PAR OSMOSE INVERSE (OI)

GUIDE D'ENTRETIEN DU SYSTÈME OI, MODÈLES Nos ERO-385, ERO-385E ET HERO-385Plus

1. AU MOINS une fois tous les 6 mois, remplacez les cartouches de préfiltre et post-filtre, ou quand le témoin du robinet est jaune clignotant, ou quand une alerte Wi-Fi indique « Remplacer les filtres ».

2. Remplacez la cartouche de membrane OI lorsque le pourcentage de rejet des matières dissoutes totales (MDT) est inférieur à l'indication de la fiche technique (cf. **B**, ci-dessous), ou quand le témoin du robinet est rouge clignotant, ou quand une alerte Wi-Fi indique « Remplacer la membrane ».

3. Remplacez les piles une fois par an ou quand une alerte Wi-Fi indique « Remplacer les piles ».

Si l'un des cas suivants se présente avant la fin des 6 mois, suivez la directive de remplacement indiquée.

A. Production lente d'eau assainie : Remplacez la cartouche de préfiltre. Si le taux de production n'augmente pas, remplacez les cartouches de post-filtre et de membrane OI.

C. Goût ou odeur de chlore : Remplacez les cartouches de préfiltre, post-filtre et membrane OI.

B. Teneur élevée en matières dissoutes totales (MDT) dans l'eau assainie : Si la qualité de l'eau laisse à désirer, consultez votre concessionnaire pour une analyse de celle-ci. Une analyse comparative (eau traitée/eau non traitée) est importante pour établir l'efficacité du système. Si la teneur en MDT est hors des normes de référence, remplacez les cartouches de préfiltre, post-filtre et membrane OI.

AUTRE DÉPANNAGE

ANOMALIE	CAUSE	CORRECTIF
Goût ou odeur de chlore dans l'eau assainie OI.	La teneur en chlore de votre alimentation en eau excède les limites maximales; la membrane OI a été détruite.	Une filtration supplémentaire de l'eau alimentant le purificateur est nécessaire si elle contient plus de 2,0 ppm de chlore. Corrigez la situation avant de procéder à l'entretien du purificateur OI.
	Le préfiltre n'élimine plus le chlore de l'eau d'alimentation.	Remplacez les cartouches de préfiltre, post-filtre et membrane OI.
Autres goûts ou odeurs.	Post-filtre en fin de vie.	Remplacez la cartouche de post-filtre. Si les goûts et les odeurs persistent, remplacez les cartouches de préfiltre et membrane OI.
	Cartouche de membrane OI en fin de vie.	
	Impuretés dans l'eau du réservoir de stockage.	Suivez les directives de désinfection. Remplacez la cartouche de post-filtre.
Production d'eau assainie trop lente.	L'alimentation en eau du purificateur OI n'est pas conforme à la fiche technique.	Augmentez la pression d'eau, prétraitez l'eau, etc. s'il y a lieu pour la rendre conforme avant l'entretien du purificateur OI.
	Cartouches de préfiltre ou membrane OI engorgées ou encrassées par des sédiments.	Remplacez la cartouche de préfiltre. Si le débit n'augmente pas, remplacez les cartouches de post-filtre et de membrane OI.
	Régulateur de débit bouché.	Vérifiez et nettoyez le régulateur de débit.
Production d'eau assainie inférieure à la normale.	La pression d'air du réservoir de stockage est inférieure à 5 - 7 psi (34 - 48 kPa).	Ouvrez le robinet OI et vidangez le réservoir jusqu'à ce l'eau s'écoule goutte à goutte. Laissez le robinet ouvert, puis vérifiez la pression du réservoir. Si elle est basse, pressurisez-le à 6 psi (41 kPa). Fermez le robinet pour remplir le réservoir de nouveau.
Teneur élevée en matières dissoutes totales (MDT) dans l'eau assainie - DEL rouge clignotante.	L'alimentation en eau du purificateur OI n'est pas conforme à la fiche technique.	Augmentez la pression d'eau, prétraitez l'eau, etc. s'il y a lieu pour la rendre conforme avant l'entretien du purificateur OI.
	Cartouche de membrane OI en fin de vie.	Remplacez les cartouches de préfiltre, post-filtre et membrane OI, le régulateur de débit et le filtre conique.
Fuite d'eau à la coupure anti-retour du robinet OI.	Le côté vidange de la coupure anti-retour (tuyau 3/8 po [1 cm]) est bouché, engorgé ou mal raccordé au point de vidange.	Inspectez et éliminez le blocage ou l'engorgement. Reportez-vous aux directives d'installation pour un raccordement approprié de la vidange.
Écoulement continu de l'eau vers la vidange.	Clapet de non-retour ou arrêt automatique bouchés, engorgés, ou pièces usées.	Nettoyez, réparez ou remplacez selon le besoin.
Le témoin à DEL du robinet ne fonctionne pas après le remplacement de la pile.	La pile est morte.	Remplacez la pile.
	La pile est mal placée.	Orientez correctement la pile.
Écoulement d'eau élevé et continu vers la vidange et aucune eau assainie.	Absence du réducteur de débit dans le tuyau rouge de vidange ou dans son orifice correspondant.	Remplacez le réducteur de débit.

SCHÉMA DU PURIFICATEUR OI

FIGURE 20

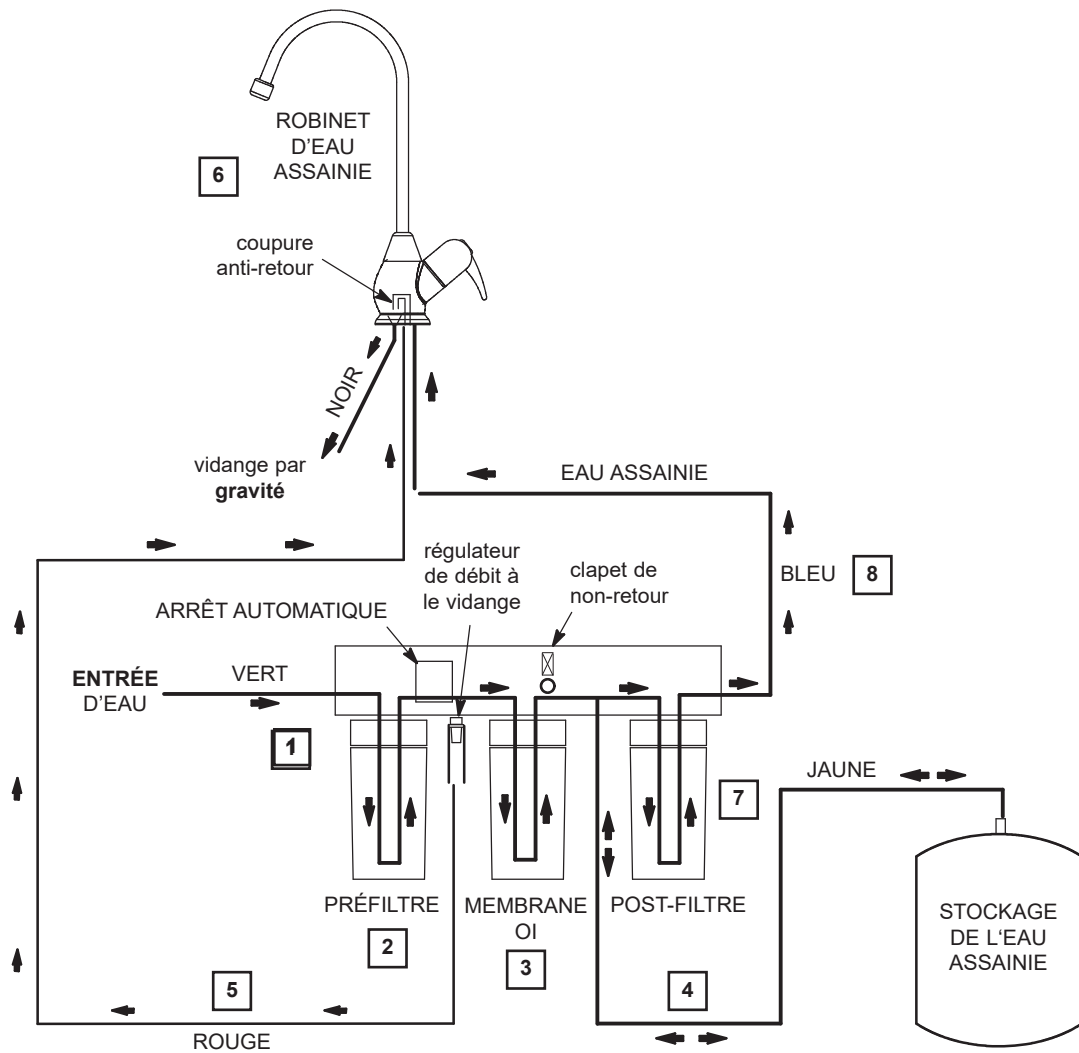

Explication de l'écoulement d'eau

1. L'eau pénètre dans le préfiltre. La quantité de sable, de limon et d'autres sédiments est réduite. La quantité de chlore l'est également.
2. L'eau sort du préfiltre et s'écoule vers la cartouche de membrane OI.
3. L'eau pénètre dans la membrane d'osmose inverse. Les matières dissoutes sont réduites.
4. L'eau traitée sort de la membrane d'osmose inverse et s'écoule vers le réservoir de stockage.
5. L'eau usée contenant les matières dissoutes quitte la membrane OI et s'écoule vers la vidange.
6. On ouvre le robinet OI.
7. L'eau traitée quitte le réservoir de stockage et circule dans le post-filtre pour une dernière filtration, assurant une eau pure et fraîche.
8. L'eau coule du robinet OI.

INSTALLATION DE RACCORDS FACULTATIFS (non inclus)

ROBINET-VANNE À ÉTRIER, non fourni par EcoWater

REMARQUE : Ce robinet perce un trou dans un tuyau de cuivre ou de plastique; si vous l'installez sur un tuyau en fer, percez un avant-trou de 1/8 po (3 mm) pour la tige de perçage. Veillez à fermer l'eau au tuyau, puis le vider avant le perçage. LIRE LA REMARQUE SUIVANTE « DANGER ».

DANGER (PERÇAGE D'UN TUYAU EN MÉTAL) :

Pour prévenir les blessures graves ou une décharge électrique mortelle, utilisez uniquement une perceuse à main alimentée par pile. N'utilisez pas une perceuse électrique.

1. Référez-vous à la Figure 21 : tournez le robinet dans l'étrier X et serrez (parfois, déjà assemblé). Dévissez complètement la manette du robinet.

2. Placez le joint à l'intérieur de l'étrier X, tel qu'illustré. Assurez-vous que la tige de perçage ne dépasse pas le joint.

3. Placez les étriers X et Z autour du tuyau, puis fixez en place avec deux vis. Serrez uniformément les deux vis, mais pas outre mesure. L'étrier Z aura des trous à vis filetés, ou deux écrous seront inclus.

4. Revissez lentement la manette pour percer un trou dans le tuyau de cuivre ou de plastique.

REMARQUE : Les codes de l'État du Massachusetts prescrivent une installation par un plombier autorisé et proscrivent les robinets-vannes à étrier. L'installation doit être conforme au code de plomberie 248-CMR de l'État du Massachusetts.

FIGURE 21 - RACCORDEMENT DE L'ALIMENTATION D'EAU (avec robinet-vanne à étrier)

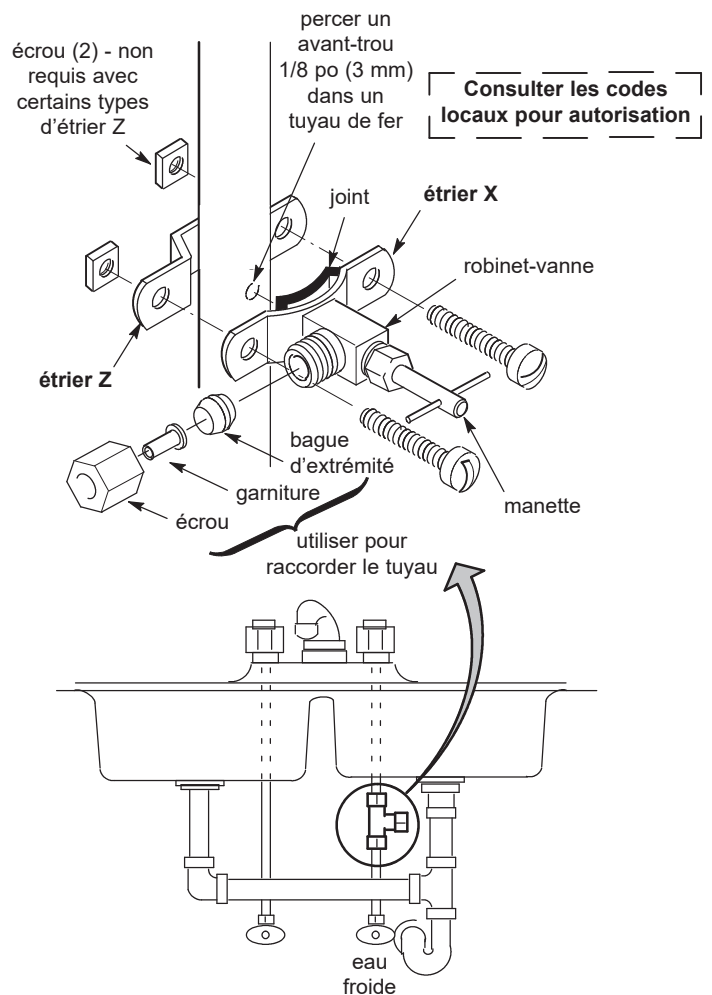

EMPLACEMENT DISTANT DU SYSTÈME DE FILTRATION PAR OSMOSE INVERSE (OI)

Emplacements distants possibles du purificateur OI, à proximité de l'évier ou du lavabo :

- (1) Au sous-sol en dessous de l'évier ou du lavabo, et
- (2) Une salle ou une armoire adjacentes.

Des tuyaux plus longs (cf. nomenclature des pièces) et une rallonge de téléphone (à acheter localement*) pourraient alors être nécessaires.

Vous pouvez diriger le tuyau de vidange directement vers l'un des points de vidange ouverts appropriés, tel qu'illustré ci-dessous, sans passer par la coupure anti-retour du robinet OI, ni par le siphon en P. Ce type de vidange est préférable à un adaptateur de vidange pour siphon en P. Vérifiez vos codes locaux. Veillez à toujours laisser une coupure anti-retour entre l'extrémité du tuyau et le point de vidange, soit 2 diamètres de tuyau ou 1 po (2,5 cm), la plus grande valeur des deux prévalant.

*La rallonge de téléphone doit comporter une fiche mâle à une extrémité et une fiche femelle à l'autre bout pour respecter la polarité. Si l'on utilise un coupleur, la polarité risque d'être inversée et l'appareil de surveillance ne fonctionnera pas.

FIGURE 22

Remarque : La couleur indiquée est celle des tuyaux fournis avec le système OI.

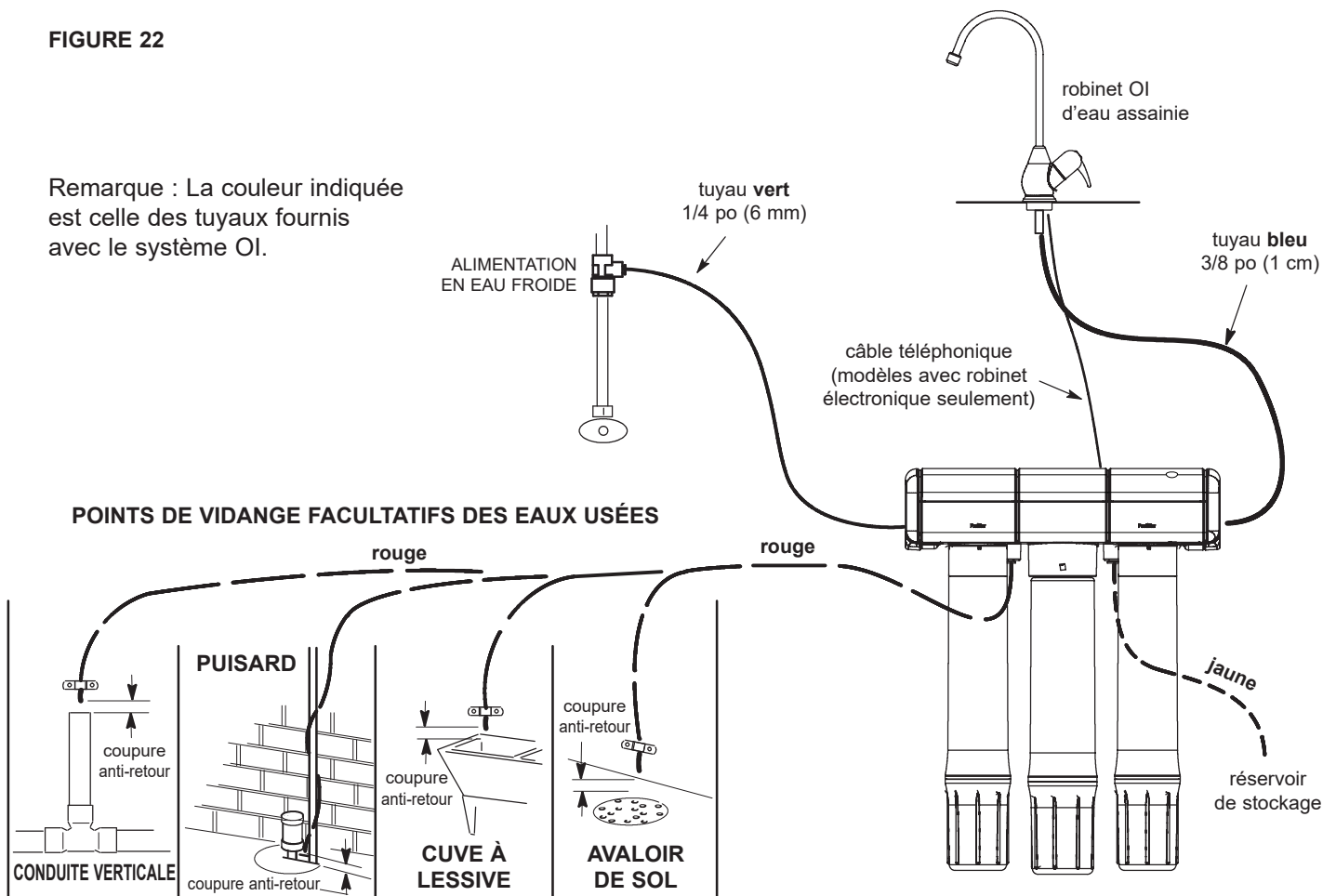

PIÈCES DE RECHANGE

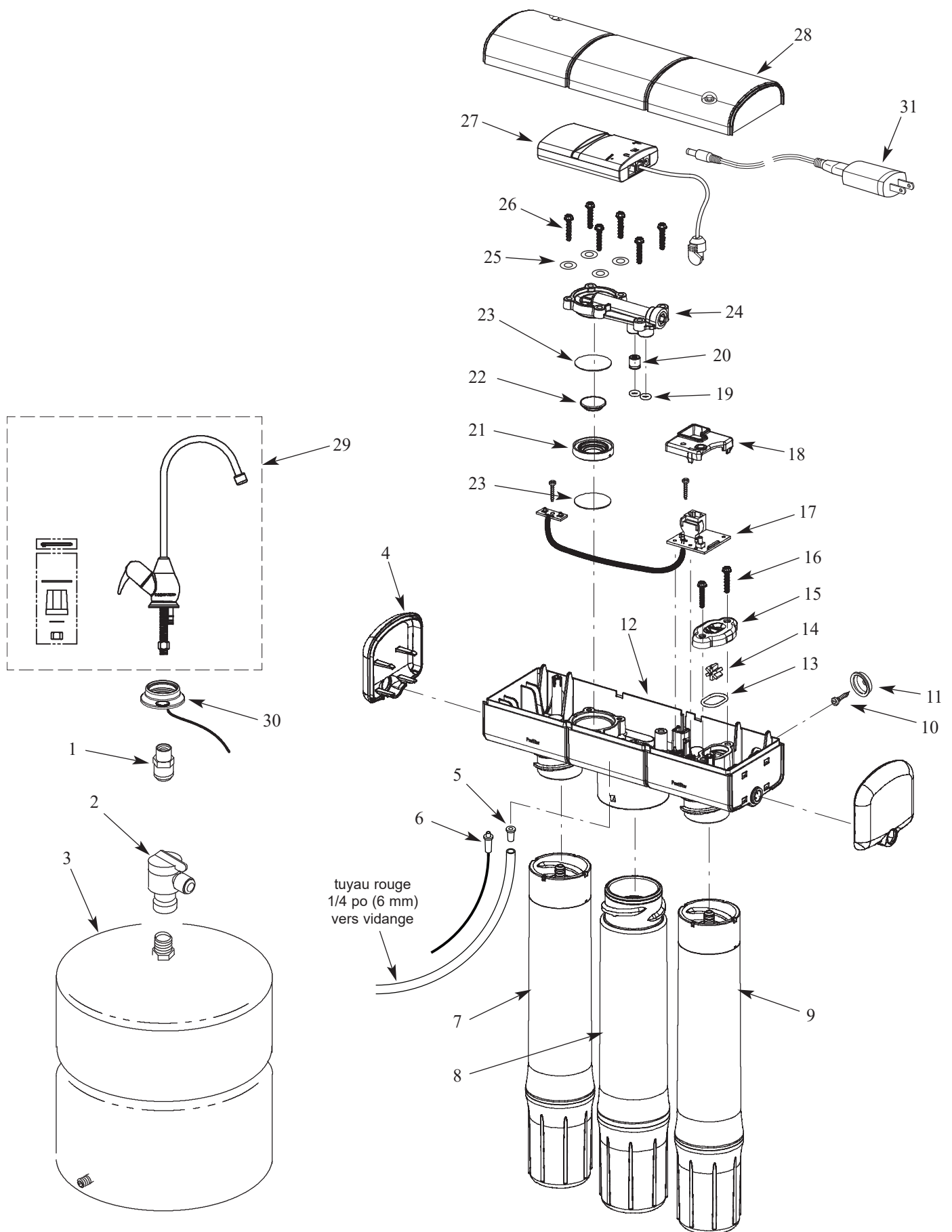

PIÈCES DE RECHANGE

N° de repère	N° de pièce	Définition
1	7207920	Raccord rapide, 7/16-24 x 3/8 Tuyau
2	7251034	Raccord rapide, 1/4 NPT x 3/8 Tuyau
3	7256018	Réservoir de stockage
4	7273379	Embout de sortie (2 req.)
■	7095030	Filtre conique
5	7199486	Encart de régulation du débit standard
6	7395634	Encart de régulateur de débit pour haute récupération
7	7382916	Cartouche de préfiltre, CGO
	7273484	Cartouche de préfiltre, sédiments ❖
8	7397301	Membrane OI pour haute récupération, 50 gpd, paquet de 6
	7273264	Membrane OI, 75 gpd, paquet de 6 ❖
9	7382762	Cartouche de post-filtre, CGO/VOC
-	7333129	Matériel de fixation (inclut repères N° 10 et 11, deux de chaque)
10	↑	Vis (2 req.)
11	↑	Rondelle de support (2 req.)
12	7285376	Ensemble collecteur, ERO-385E ou HERO-385Plus (repères N° 13-26 inclus, assemblés, et repère N° 28)
	7285384	Ensemble collecteur, ERO-385 (repères N° 19-26 inclus, assemblés, et repère N° 28)
-	7333200	Ensemble de roue à aubes, ERO-385E ou HERO-385Plus (repères N° 13-16 inclus)
13	↑	Joint torique, roue à aubes
14	↑	Roue à aubes
15	↑	Couvercle, roue à aubes
16	↑	Vis (2 req.)
17	7280156	Carte équipée logique (PWA) de rechange, avec vis, ERO-385E ou HERO-385Plus
-	7358690	Ensemble PWA (repère N° 18 et étiquette inclus)
18	↑	Couvercle, PWA, ERO-385E ou HERO-385Plus
■	↑	Étiquette, Couverture PWA, ERO-385E ou HERO-385Plus

N° de repère	N° de pièce	Définition
-	7333137	Ensemble de clapet de non-retour (repère N° 20 et deux repère N° 19 inclus)
19	↑	Joint torique, couvercle arrêt automatique (2 req.)
20	↑	Clapet de non-retour
-	7333179	Ensemble de diaphragme (repères N° 21, 22 et deux repère N° 23 inclus)
21	↑	Anneau d'espaceur
22	↑	Plongeur
23	↑	Diaphragme (2 req.)
-	7333145	Ensemble d'arrêt automatique (repère N° 24, quatre repères N° 25, et six repères N° 26 inclus)
24	↑	Ensemble de couvercle d'arrêt automatique
25	↑	Rondelle (4 req.)
26	↑	Vis (6 req.)
27	7384382	Module OI Hydrolink Plus®, avec piles et câble, HERO-385Plus seulement
28	7400099	Couvercle
OPTIONS ROBINET (emballées séparément)		
29	7272959	Robinet, chrome
	7277187	Robinet, nickel brossé
	7401281	Robinet, noir mat
30	7261500	Ensemble de contrôle électronique, Chrome, ERO-385E ou HERO-385Plus
	7278230	Ensemble de contrôle électronique, nickel brossé, ERO-385E ou HERO-385Plus
ACCESSOIRES et TUYAUX FACULTATIFS		
31	7363417	Bloc d'alimentation, 5 V c.c., avec câble, ❖ pour module OI Hydrolink Plus®
32	119-8600084	Raccord rapide d'alimentation en eau, 1/4 po (6 mm) ❖
33	119-8600123	Adaptateur de vidange ❖
■	7301203	Trousse de désinfection ❖
■	7161823	Tuyau, 1/4 po x 20 pi (6 mm x 6 m) – blanc ❖ ●
■	7157280	Tuyau, 3/8 po x 20 pi (1 cm x 6 m) – blanc ❖ ●

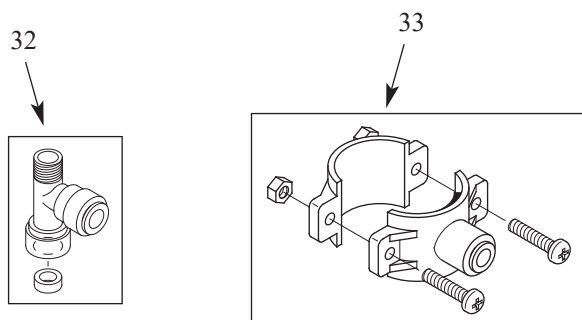

■ Non illustré.

❖ Non inclus.

● Tuyaux plus longs pour une installation distante, en remplacement direct des tuyaux de couleur.

Pour commander des pièces, appelez votre concessionnaire local EcoWater ou allez à www.ecowater.com pour trouver un détaillant dans votre région.

DONNÉES RELATIVES AU RENDEMENT

DÉCLARATIONS DE PERFORMANCES POUR LA SÉRIE 385

Modèles	Éléments de remplacement	Plage de pressions de service	Plage de températures de service	Récupération nominale	Efficacité nominale	Taux de production quotidienne
ERO-385, ERO-385E, HERO-385Plus	7382916, 7397301, 7382762	40 -100 psi (275 - 689 kPa)	5 - 38 °C (40 - 100 °F)	41,8 %	26,2 %	15,75 gal/jour (59,6 litres/jour)
Norme NSF/ANSI 42		Réduction minimale	Taux de réduction global		Résultat	
Goût et odeur de chlore		<0,5 mg/L	97,5 %		Réussi	
Norme NSF/ANSI 53 ¹	Concentration d'essai de l'affluent	Concentration maximale admissible	Taux de réduction global	Résultat		
Épreuve indirecte COV	300 µg/L	15 µg/L	99,4 %	Réussi		
Oxyde de méthyle et de tert-butyle	15 µg/L	5 µg/L	99,4 %	Réussi		
Norme NSF/ANSI 58	Concentration d'essai de l'affluent	Concentration maximale admissible	Taux de réduction global	Résultat		
Arsenic (pentavalent) ²	0,30 mg/L ±10 %	0,010 mg/L	98,2 %	Réussi		
Baryum ²	10 mg/L ±10 %	2,0 mg/L	97,8 %	Réussi		
Cadmium ²	0,03 mg/L ±10 %	0,005 mg/L	98,1 %	Réussi		
Chrome (VI) ²	0,3 mg/L ±10 %	0,1 mg/L	97,0 %	Réussi		
Chrome (III) ²	0,3 mg/L ±10 %	0,1 mg/L	98,3 %	Réussi		
Cuivre ²	3,0 mg/L ±10 %	1,3 mg/L	98,8 %	Réussi		
Sporocystes ^{1,2}	≥50 000 particules/mL	99,95 %	99,99 %	Réussi		
Plomb ²	0,15 mg/L ±10 %	0,010 mg/L	99,1 %	Réussi		
Fluorure ²	8,0 mg/L ±10 %	1,5 mg/L	96,5 %	Réussi		
Nitrate plus nitrite (en tant que N) ²	30 mg/L ±10 %	10,0 mg/L	75,9 %	Réussi		
Nitrate (en tant que N) ²	27,0 mg/L ±10 %	10,0 mg/L	75,7 %	Réussi		
Nitrite (en tant que N) ²	3,0 mg/L ±10 %	1,0 mg/L	75,8 %	Réussi		
Radium 226/228 ²	25 pCi/L ± 10 %	5 pCi/L	80 %	Réussi		
Sélénium ²	0,10 mg/L ±10 %	0,05 mg/L	98,0 %	Réussi		
Turbidité ²	11 ±1 UTN	0,5 UTN	99,0 %	Réussi		
MDT ^{1,2}	750 mg/L ±40	187 mg/L	90,6 %	Réussi		
Acide perfluorooctanoïque (PFOA) et perfluorooctane sulfonate (PFOS) ¹	1,5 µg/L ±20 %	0,02 µg/L	99,87 %	Réussi		
Ammonium ³	1,2 mg/L ±10 %	–	90 %	Réussi		
Bicarbonate ³	300 mg/L ±10 %	–	96 %	Réussi		
Bromure ³	1,5 mg/L ±10 %	–	89 %	Réussi		
Chlorure ³	800 mg/L ±10 %	–	92 %	Réussi		
Magnésium ³	30 mg/L ±10 %	–	97 %	Réussi		
Sodium ³	350 mg/L ±10 %	–	98 %	Réussi		
Sulfate ³	800 mg/L ±10 %	–	98 %	Réussi		
Tanin ³	3,0 mg/L ±10 %	–	97 %	Réussi		
Zinc ³	15 mg/L ±10 %	–	98 %	Réussi		
Norme NSF/ANSI 401 ¹	Concentration d'essai de l'affluent	Concentration maximale admissible	Taux de réduction global	Résultat		
Aténolol	200 ng/L ±20 %	30 ng/L	99,5 %	Réussi		
Bisphénol A	2 000 ng/L ±20 %	300 ng/L	98,2 %	Réussi		
Carbamazépine	1 400 ng/L ±20 %	200 ng/L	97,1 %	Réussi		
DEET	1 400 ng/L ±20 %	200 ng/L	99,2 %	Réussi		
Estrone	140 ng/L ±20 %	20 ng/L	98,9 %	Réussi		
Ibuprofène	400 ng/L ±20 %	60 ng/L	94,5 %	Réussi		
Linuron	140 ng/L ±20 %	20 ng/L	96,6 %	Réussi		
Méprobamate	400 ng/L ±20 %	60 ng/L	99,0 %	Réussi		
Métolachlore	1 400 ng/L ±20 %	200 ng/L	97,5 %	Réussi		
Naproxène	140 ng/L ±20 %	20 ng/L	98,7 %	Réussi		
Nonylphénol	1 400 ng/L ±20 %	200 ng/L	98,4 %	Réussi		
Phénytoïne	200 ng/L ±20 %	30 ng/L	99,5 %	Réussi		
TCEP	5 000 ng/L ±20 %	700 ng/L	97,0 %	Réussi		
TCCP	5 000 ng/L ±20 %	700 ng/L	96,5 %	Réussi		
Triméthoprim	140 ng/L ±20 %	20 ng/L	98,9 %	Réussi		

¹ Certifié par IAPMO R&T.

² Certifié par NSF International.

³ Testé par Spectrum Labs (un laboratoire autorisé indépendant) pour la conformité au protocole industriel reconnu.

DONNÉES RELATIVES AU RENDEMENT

COV (par épreuve indirecte utilisant du chloroforme) ¹	Concentration d'essai de l'affluent	Concentration maximale admissible
Alachlore	50 µg/L	1,0 µg/L
Atrazine	100 µg/L	3,0 µg/L
Benzène	81 µg/L	1,0 µg/L
Carbofuran	190 µg/L	1,0 µg/L
Tétrachlorure de carbone	78 µg/L	1,8 µg/L
Chlorobenzène	77 µg/L	1,0 µg/L
Chloropicrine	15 µg/L	0,2 µg/L
2,4-D	110 µg/L	1,7 µg/L
Dibromochloropropane (DBCP)	52 µg/L	0,02 µg/L
o-dichlorobenzène	80 µg/L	1,0 µg/L
p-dichlorobenzène	40 µg/L	1,0 µg/L
1,2-dichloroéthane	88 µg/L	4,8 µg/L
1,1-dichloroéthylène	83 µg/L	1,0 µg/L
cis-1,2-dichloroéthylène	170 µg/L	0,5 µg/L
trans-1,2-dichloroéthylène	86 µg/L	1,0 µg/L
1,2-dichloropropane	80 µg/L	1,0 µg/L
cis-1,3-dichloropropylène	79 µg/L	1,0 µg/L
Dinosèbe	170 µg/L	0,2 µg/L
Endrine	53 µg/L	0,59 µg/L
Éthylbenzène	88 µg/L	1,0 µg/L
Dibromure d'éthylène (DBE)	44 µg/L	0,02 µg/L
Haloacétonitriles (HAN)		
Bromochloroacétonitrile	22 µg/L	0,5 µg/L
Dibromoacétonitrile	24 µg/L	0,6 µg/L
Dichloroacétonitrile	9,6 µg/L	0,2 µg/L
Trichloroacétonitrile	15 µg/L	0,3 µg/L
Halocétones (HC)		
1,1-dichloro-2-propanone	7,2 µg/L	0,1 µg/L
1,1,1-trichloro-2-propanone	8,2 µg/L	0,3 µg/L
Heptachlore	25 µg/L	0,01 µg/L
Heptachlore époxyde	10,7 µg/L	0,2 µg/L
Hexachlorobutadiène	44 µg/L	1,0 µg/L
Hexachlorocyclopentadiène	60 µg/L	0,002 µg/L
Lindane	55 µg/L	0,01 µg/L
Méthoxychlore	50 µg/L	0,1 µg/L
Pentachlorophénol	96 µg/L	1,0 µg/L
Simazine	120 µg/L	4,0 µg/L
Styrène	150 µg/L	0,5 µg/L
1,1,2,2-tétrachloroéthane	81 µg/L	1,0 µg/L
Tétrachloroéthylène	81 µg/L	1,0 µg/L
Toluène	78 µg/L	1,0 µg/L
2,4,5-TP (silvex)	270 µg/L	1,6 µg/L
Acide tribromoacétique	42 µg/L	1,0 µg/L
1,2,4-trichlorobenzène	160 µg/L	0,5 µg/L
1,1,1-trichloroéthane	84 µg/L	4,6 µg/L
1,1,2-trichloroéthane	150 µg/L	0,5 µg/L
Trichloroéthylène	180 µg/L	1,0 µg/L
Chloroforme (THM)		
Bromoforme (THM)		
Bromodichlorométhane (THM)		
Chlorodibromométhane (THM)		
Xylènes (total)	70 µg/L	1,0 µg/L

Substance	Réduction log	Réduction en %
Sporocystes ¹	3.5	99.95%
Virus ¹	4	99.99%
Bactéries ¹	6	99.9999%

DONNÉES DE RENDEMENT DU FILTRE POUR LA SÉRIE 385	
Débit	0,9 gallon par minute (3,4 litres par minute)
Capacité	310 gallons (1 173 litres)

¹ Certifié par IAPMO R&T.

DONNÉES RELATIVES AU RENDEMENT

Le système a été soumis à des essais conformément à la norme NSF/ANSI pour sa capacité de réduction des substances répertoriées ci-dessus. La concentration des substances indiquées qui sont présentes dans l'eau entrant dans le système a été réduite à un niveau inférieur ou égal à la limite admissible dans l'eau sortant du système, établie par les normes NSF/ANSI 42, 53, 58, 401 et P231.

Les essais ont été réalisés dans des conditions normales de laboratoire; le rendement réel peut varier.

L'efficacité nominale représente le pourcentage de l'eau affluente au système qui est consommable par l'utilisateur sous forme d'eau assainie par osmose inverse dans des conditions d'utilisation similaires à une consommation quotidienne.

La récupération nominale représente le pourcentage de l'eau affluente à la membrane qui est consommable par l'utilisateur sous forme d'eau assainie par osmose inverse lorsque le système est utilisé sans un réservoir de stockage ou lorsque ce dernier a été contourné.

Ne filtrez pas des eaux insalubres sur le plan microbiologique ou de l'eau de qualité microbiologique inconnue sans une désinfection adéquate avant ou après le système. Ce système est homologué pour la réduction de sporocystes; il peut être utilisé avec de l'eau désinfectée contenant des sporocystes filtrables.

Ce système a également fait l'objet d'essais pour le traitement de l'eau contenant de l'arsenic pentavalent (aussi désigné As (V), As (+5) ou arséniate) à des concentrations maximales de 0,30 mg/L. Il sert à réduire l'arsenic pentavalent, mais il ne réduit pas nécessairement d'autres formes d'arsenic. Ce système doit être utilisé pour les alimentations en eau qui contiennent un résidu de chlore libre détectable à l'entrée de l'appareil ou pour les alimentations en eau dont la seule présence d'arsenic pentavalent est attestée. Le traitement à la chloramine (chlore combiné) n'est pas suffisant pour assurer la transformation complète d'arsenic trivalent en arsenic pentavalent. Pour plus de détails à ce sujet, veuillez vous rapporter à la section ci-dessous Fiche de renseignements relatifs à l'arsenic.

Les composés certifiés selon la norme NSF/ANSI 401 sont reconnus comme des « contaminant imprévus/composés émergents ». Les contaminants imprévus sont les composés à l'état de traces détectés dans les alimentations en eau potable. Même présents uniquement à l'état de traces, ces composés peuvent influencer l'acceptation/la perception publiques de la qualité de l'eau potable.

Ce système a été soumis à des essais suivant la norme NSF/ANSI 58 (capacité de réduction des substances indiquées ci-dessus). La concentration des substances indiquées présentes dans l'eau affluente a été réduite à un niveau inférieur ou égal à la limite admissible pour l'eau effluente, tel que défini par la norme NSF 53.

Ce système convient au traitement des eaux affluentes dont les concentrations combinées en nitrate et nitrite, mesurées comme N, ne dépassent pas respectivement 27 mg/L et 3 mg/L. De plus, il est homologué pour la réduction de nitrate et de nitrite uniquement dans les alimentations en eau dont la pression minimale est de 280 kPa (40 psig). Une trousse d'analyse nitrate/nitrite accompagne ce système. L'eau assainie doit être vérifiée périodiquement selon les directives fournies avec cette trousse.

Ce système est conforme au protocole NSF P231 pour les purificateurs d'eau microbiologiques. Ce système n'est pas destiné à convertir les eaux usées ou les eaux usées brutes en eau potable.

Les supports d'adsorption usagés ne seront pas régénérés et utilisés.

Le système ne doit être alimenté qu'en eau froide.

Le système et l'installation doivent être conformes aux réglementations nationales et locales applicables.

DONNÉES RELATIVES AU RENDEMENT

RENSEIGNEMENTS SUR L'ARSENIC

Contexte

L'arsenic (symbole As) est parfois présent à l'état naturel dans l'eau de puits. Il y a deux formes d'arsenic : l'arsenic pentavalent [aussi dénommé As(V), As(+5) et arséniate], et l'arsenic trivalent [aussi dénommé As(III), As(+3) et arsénite]. Ces deux formes sont susceptibles d'être nocives pour la santé humaine, mais l'on considère l'arsenic trivalent comme plus nocif que l'arsenic pentavalent. Dans une eau de puits, l'arsenic peut être pentavalent, trivalent, ou une combinaison des deux. Le site Web de l'U.S. Environmental Protection Agency (USEPA), www.epa.gov/safewater/arsenic.html, donne de plus amples renseignements sur l'arsenic dans l'eau.

Analyse de votre eau

L'arsenic dans l'eau est inodore, incolore et insipide. Il doit faire l'objet d'un contrôle par un laboratoire. Les services publics d'approvisionnement en eau doivent faire vérifier la teneur en arsenic de leur eau. Vous pouvez en obtenir les résultats auprès de votre service de distribution d'eau. Si vous possédez votre propre puits, vous pouvez demander une analyse de l'eau. Le ministère de la santé local ou l'organisme provincial de protection de l'environnement vous fourniront une liste de laboratoires agréés. L'analyse coûte normalement de 15 à 30 \$.

Piégeage de l'arsenic pentavalent comparé à celui de l'arsenic trivalent

Les systèmes OI sont très efficaces pour réduire l'arsenic pentavalent de l'eau potable. Les essais en laboratoire ont démontré que ces modèles réduisent 300 parties par milliard (ppb) d'arsenic pentavalent à moins de 10 ppb, soit la norme USEPA d'une eau potable.

Néanmoins, les systèmes OI ne sont pas aussi efficaces pour réduire l'arsenic trivalent de l'eau. Ces modèles ne métaboliseront pas l'arsenic trivalent en arsenic pentavalent. Si vous avez du chlore résiduel libre en contact avec votre alimentation en eau pendant au moins une minute, l'arsenic trivalent sera métabolisé en arsenic pentavalent et réduit par cet appareil. D'autres substances chimiques de traitement de l'eau, comme l'ozone et le permanganate de potassium, auront le même effet. Les composés ammoniacaux du chlore (qu'on appelle également chloramines) risquent de ne pas métaboliser la totalité de l'arsenic trivalent. Si votre eau provient d'un service public de distribution d'eau, informez-vous auprès de celui-ci pour savoir si le réseau utilise du chlore libre ou du chlore combiné.

Entretien

Nous vous conseillons vivement de suivre les instructions d'entretien et de faire analyser votre eau périodiquement pour garantir un bon fonctionnement de l'appareil. Consultez les renseignements ci-dessus sur le remplacement du composant; ils vous donnent des conseils d'entretien de votre système de filtration d'eau OI.

RENSEIGNEMENTS SUR LA GARANTIE

GARANTIE LIMITÉE

1, 3, 5, 7 et 10 ANS

**EcoWater Systems système de filtration d'eau par osmose inverse
Modèles ERO-385, ERO-385E et HERO-385Plus (non compris les cartouches filtrantes)**

Garant : EcoWater Systems LLC, P.O. Box 64420, St. Paul, MN 55164-0420

www.ecowater.com

Le garant garantit à l'acheteur d'origine, lorsque le produit est acheté auprès d'un revendeur agréé et lorsqu'il est installé et entretenu conformément aux instructions, que :

- Le réservoir de stockage d'osmose inverse sera exempt de vices de matériau et de main-d'œuvre et fonctionnera conformément à sa fiche technique écrite pendant une période de dix (10) ans à compter de la date de livraison du produit.
- Les composants électroniques du modèle HERO-385Plus, y compris le module Hydrolink Plus®, seront exempts de vices de matériau et de main-d'œuvre et fonctionnera conformément à sa fiche technique écrite pendant une période de sept (7) ans à compter de la date de livraison du produit.
- Les composants électroniques du modèle ERO-385E seront exempts de vices de matériau et de main-d'œuvre et fonctionnera conformément à sa fiche technique écrite pendant une période de cinq (5) ans à compter de la date de livraison du produit.
- Le robinet sera exempt de vices de matériau et de main-d'œuvre et fonctionnera conformément à sa fiche technique écrite pendant une période de trois (3) ans à compter de la date de livraison du produit.
- La membrane d'osmose inverse sera exempt de vices de matériau et de main-d'œuvre et fonctionnera conformément à sa fiche technique écrite pendant une période d'un (1) an à compter de la date de livraison du produit.
- Toutes les autres pièces du système de filtration d'eau par osmose inverse seront exempts de vices de matériau et de main-d'œuvre et fonctionnera conformément à sa fiche technique écrite pendant une période de cinq (5) ans à compter de la date de livraison du produit.

Si, durant la période en question, une pièce révèle, après inspection, s'avère défectueuse, le garant choisira, à son entière discrétion, de remplacer ou de réparer la pièce gratuitement, sauf les frais réguliers d'expédition, d'installation ou de service. Si la pièce de rechange est non disponible, le garant pourra alors vous rembourser le prix d'achat original. La main-d'œuvre nécessaire à l'entretien de cet appareil n'est plus couverte au titre de la garantie du produit. Les cartouches de préfiltre et de post-filtre, qui sont consommables, qui sont non récupérables, ne sont pas couverts par la garantie.

Dispositions générales

Les garanties ci-dessus sont valides dans la mesure où le système de filtration d'eau par osmose inverse est utilisé à des pressions d'eau n'excédant pas 100 psi (7.0 kg/cm²), et à une température d'eau n'excédant pas 100 °F (38 °C); dans la mesure où le système de filtration d'eau par osmose inverse n'est pas soumis à un usage abusif ou inapproprié, à des modifications, à de la négligence, au gel ou à un accident; et qu'il n'a pas été endommagé par les éléments naturels, comme une inondation, un ouragan, une tornade ou un séisme.

La garantie limitée ne couvre pas les dommages causés par : (a) le transport (b) l'entreposage, (c) une mauvaise utilisation, (d) le non-respect des instructions du produit ou un manque d'entretien préventif, (e) des modifications, (f) une réparation non autorisée, (g) l'usure normale, ou (h) des causes étrangères comme des accidents, un usage abusif ou d'autres actions ou événements hors du contrôle raisonnable du garant. L'utilisation de pièces du marché secondaire, usagées ou non fournies par le fabricant, annulera toutes les garanties. La garantie ne couvre pas les pannes causées par une mauvaise installation du produit. Le garant est dispensé de remplir ses obligations de garantie dans le cas de grèves, de réglementation gouvernementale, d'une pénurie de matériaux ou d'autres circonstances indépendantes de sa volonté.

AUCUNE AUTRE GARANTIE ALLANT AU-DELÀ DES TERMES SUSMENTIONNÉS N'EST OFFERTE POUR LE SYSTÈME DE FILTRATION D'EAU PAR OSMOSE INVERSE. TOUTES LES GARANTIES TACITES, Y COMPRIS LES GARANTIES DE QUALITÉ MARCHANDE OU D'APTITUDE À UN EMPLOI PARTICULIER, SONT EXCLUES DANS LA MESURE OÙ ELLES PEUVENT ALLER AU-DELÀ DES PÉRIODES ÉNONCÉES PRÉCÉDEMMENT. L'OBLIGATION DU GARANT EN VERTU DE CES GARANTIES SE LIMITE AU REMPLACEMENT OU À LA RÉPARATION DU COMPOSANT OU DE LA PIÈCE DONT LE DÉFAUT A ÉTÉ ÉTABLI PENDANT LA PÉRIODE STIPULÉE; LE GARANT N'ASSUME AUCUNE RESPONSABILITÉ POUR LES DOMMAGES INDIRECTS OU CONSÉCUTIFS. AUCUN DÉPOSITAIRE, AGENT, REPRÉSENTANT OU AUTRE PARTICULIER N'EST AUTORISÉ À ÉTENDRE LA PORTÉE OU LA DURÉE DES GARANTIES EXPRESSÉMENT DÉFINIES PLUS HAUT.

Certaines États ou provinces n'autorisant pas l'exclusion ou la limitation des dommages accessoires ou indirects, ces limitations ou exclusions pourraient ne pas vous concerner. Cette garantie vous confère des droits juridiques précis, auxquels peuvent s'ajouter d'autres droits variant selon l'État ou la province. La présente garantie ne s'applique qu'aux installations possédées par le propriétaire.