

# GUIDE D'UTILISATION

Guide d'installation, d'utilisation et d'entretien de votre  
déferriseur à aspiration d'air  
EcoWater Systems

**ECOWATER®**  
S Y S T E M S



Votre eau. À la perfection.

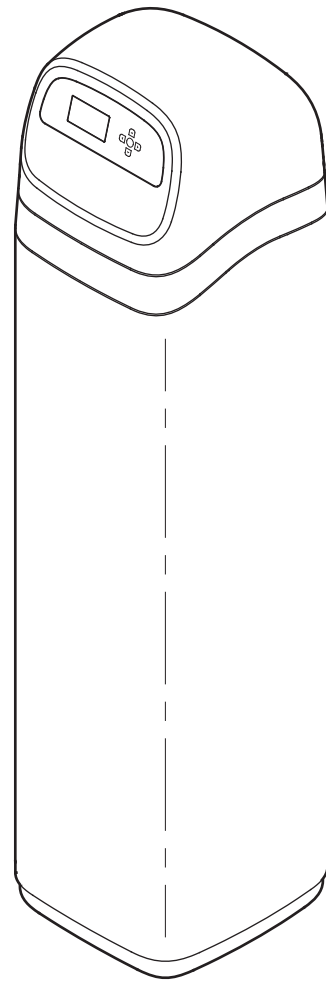
Modèles

**ETF2300AIV10**

**ETF2300AIV12**

**ETF2300EIV10**

**ETF2300EIV12**



ETF2300AIV10 et ETF2300AIV12 ont été contrôlés et certifiés conformes par la Water Quality Association à la norme NSF/ANSI/CAN 372 (faible teneur en plomb).

ETF2300EIV10 et ETF2300EIV12 ont été contrôlés et certifiés conformes par la Water Quality Association aux normes CSA B483.1, NSF/ANSI/CAN 61 et NSF/ANS/CAN 372 (faible teneur en plomb).



Conçu, fabriqué et  
assemblé aux États-Unis

EcoWater Systems LLC  
P.O. Box 64420, St. Paul, MN 55164-0420  
[www.ecowater.com](http://www.ecowater.com)

7400829 (Rév. E 1/7/26)

## TABLE DES MATIÈRES

	<u>Page</u>
Fiche technique et dimensions .....	3
Préliminaires de l'installation .....	4
Chargement de la matière filtrante (modèles EIV) ..	5
Illustrations d'installations types .....	6
Installation .....	7-8
Principe de fonctionnement .....	9
Directives de désinfection .....	9
Processus de programmation .....	10-12
Fonctionnement du déferriseur .....	12-23
Renseignements sur l'entretien .....	24-29
Guide de dépannage .....	26
Schéma de câblage .....	29
Garantie .....	30
Pièces de rechange .....	31-33

## CONSIGNES DE SÉCURITÉ

Suivez attentivement les directives d'installation; une mauvaise installation du système de filtration d'eau **annule la garantie.**

Avant de commencer l'installation, veuillez lire ce guide en entier. Procurez-vous ensuite le matériel et les outils nécessaires à l'installation.

**Veillez à respecter les codes locaux de l'électricité et de la plomberie.** L'installation doit en effet observer ces codes.

**Utilisez seulement de la brasure et du flux sans plomb** pour tous les raccords par brasage tendre, conformément aux codes d'État, provinciaux et fédéraux.

Manipulez avec soin l'appareil : ne le mettez pas à l'envers, et évitez de le faire tomber ou de le poser sur des arêtes vives.

Ne placez pas le système de filtration d'eau à un endroit où il sera exposé au gel. N'essayez pas de traiter une eau dont la température dépasse 49 °C.

**Les dommages dus au gel ou à une eau brûlante annulent la garantie.**

La pression minimale de l'arrivée d'eau au système de filtration doit être de 207 kPa (30 psi). **Pression maximale admissible de l'arrivée d'eau : 862 kPa (125 psi).** Si la pression de jour excède 551,5 kPa (80 psi), la pression de nuit peut dépasser le maximum. Utilisez au besoin un robinet réducteur de pression (l'ajout d'un réducteur peut diminuer le débit).

Le déferriseur requiert une alimentation de **24 V c.c.** (transformateur à branchement direct inclus). Veillez à utiliser le transformateur fourni : branchez-le sur une prise de courant avec mise à la terre conforme, fournissant un courant nominal de **120 V, 60 Hz**, placée **uniquement à un endroit sec** et protégée adéquatement contre les surintensités (disjoncteur, fusible).

Cet appareil n'est pas conçu pour le traitement d'une eau insalubre sur le plan microbiologique, ou d'une qualité inconnue, sans une désinfection en amont ou en aval de l'appareil.

## AVIS DE LA FCC

**REMARQUE :** Cet équipement a été contrôlé et déclaré conforme aux exigences relatives aux dispositifs de catégorie B conformément à la partie 15 des directives **FCC**. Ces exigences visent à garantir une protection suffisante contre le brouillage préjudiciable lorsque le matériel est utilisé dans une installation résidentielle. Ce dispositif produit, utilise et peut émettre de l'énergie radioélectrique et, s'il n'est pas installé et utilisé conformément aux présentes instructions, peut causer des interférences nuisibles aux communications radio. Il n'existe toutefois aucune garantie que de telles interférences ne se produiront pas dans une installation particulière. Si cet équipement cause des interférences nuisibles à la réception des signaux de radio ou de télévision, ce qui peut être établi en l'éteignant puis en le rallumant, l'utilisateur est invité à essayer de corriger le problème en prenant une ou plusieurs des mesures suivantes :

- Réorienter ou déplacer l'antenne réceptrice.
- Augmenter la distance séparant le dispositif du récepteur.
- Brancher le dispositif sur un circuit différent de celui du récepteur.
- Consulter le concessionnaire ou un technicien radio/TV expérimenté.

Les modifications apportées à cet appareil non expressément approuvées par EcoWater Systems peuvent entraîner la révocation de l'autorisation d'utilisation de l'appareil.

Cet appareil est conforme avec la norme **RSS-210 d'Industrie Canada**. Son fonctionnement est soumis aux conditions suivantes : (1) cet appareil ne doit pas provoquer de brouillage préjudiciable; (2) il doit accepter tout brouillage reçu, y compris le brouillage qui pourrait nuire à son fonctionnement.



La directive européenne 2002/96/EC requiert une mise au rebut de tous les équipements électriques et électroniques conforme aux exigences relatives aux déchets d'équipements électriques et électroniques. Cette directive ou des lois similaires sont en vigueur à l'échelle nationale et peuvent varier d'une région à l'autre. Se conformer aux lois locales ou régionales pour la mise au rebut de cet équipement.

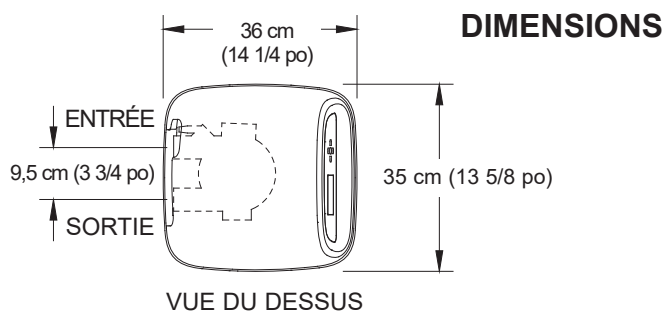
<b>FICHE TECHNIQUE</b>				
<b>Modèle</b>	<b>ETF2300AIV10</b>	<b>ETF2300AIV12</b>	<b>ETF2300EIV10</b>	<b>ETF2300EIV12</b>
Code du modèle	HAIV0	HAIV2	HEIV0	HEIV2
Volume de matière filtrante (zéolites)	0,03 m <sup>3</sup> (1,0 pi <sup>3</sup> )	0,06 m <sup>3</sup> (2,0 pi <sup>3</sup> )	–	–
Poids des graviers de quartz	8 kg (17 lb)	13 kg (29 lb)	8 kg (17 lb)	13 kg (29 lb)
Débit	26,5 - 37,9 L/min. (7 - 10 gpm)	34,0 - 56,8 L/min. (9 - 15 gpm)	26,5 - 37,9 L/min. (7 - 10 gpm)	34,0 - 56,8 L/min. (9 - 15 gpm)
Débit minimum de contre-lavagete	26,5 L/min. (7 gpm)*	37,9 L/min. (10 gpm)*	26,5 L/min. (7 gpm)**	37,9 L/min. (10 gpm)**
Pression maximale de l'alimentation en eau	551,5 kPa (80 psi)			
Limites de température d'eau (minimum/maximum)	4 - 49 °C (40 - 120 °F)			
Limitations d'élimination des impuretés	Jusqu'à 10 ppm de fer (sauf fer bactérien et lié organiquement**)		Consulter la fiche technique de la matière filtrante quant aux limitations pour les impuretés	

\*Une pompe de puits doit assurer le débit minimum pendant au moins 30 minutes.

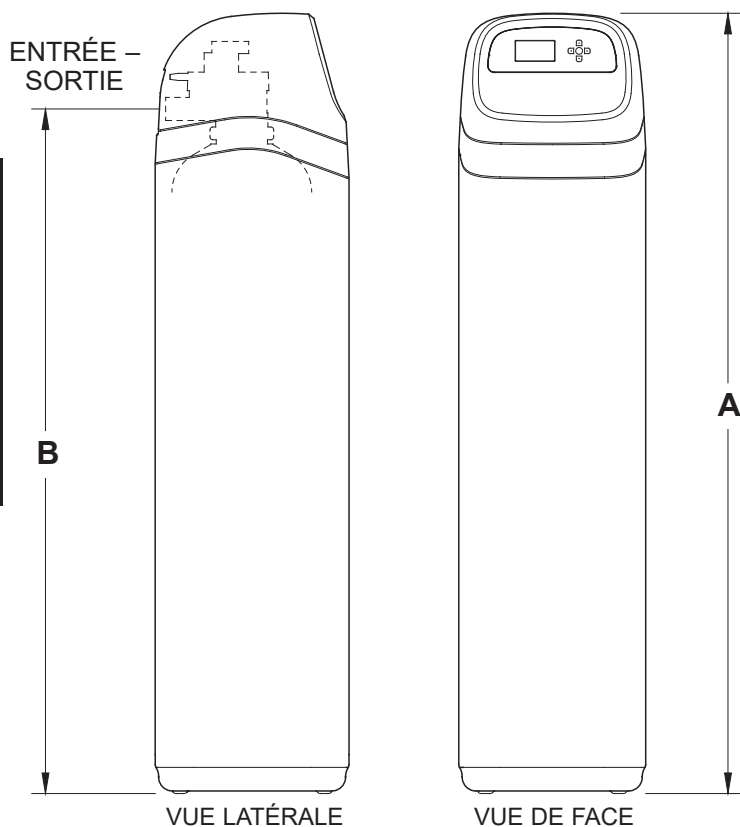
\*\*S'informer auprès du fabricant sur les utilisations avec du fer bactérien et lié organiquement.

\*\*\*Installer un régulateur de débit du contre-lavage, dont le diamètre correspond à la matière filtrante utilisée.

\*\*\*\*La réduction des contaminants ferreux n'a pas été évaluée par la WQA.



<b>Modèle</b>	<b>Dimensions nominales du réservoir de minéraux</b>	<b>Dimension A</b>	<b>Dimension B</b>
<b>ETF2300AIV10</b> <b>ETF2300EIV10</b>	25 cm diam. x 119 cm (10 po x 47 po)	145 cm (57 po)	127 cm (50 po)
<b>ETF2300AIV12</b> <b>ETF2300EIV12</b>	30 cm diam. x 137 cm (12 po x 54 po)	158 cm (62 1/4 po)	140 cm (55 1/4 po)


**FIG. 1**

## DÉBALLAGE

Les déferriseurs EcoWater Systems sont expédiés de l'usine dans un seul carton; vous y trouverez également un sac de petites pièces nécessaires au montage et à l'installation, plus ce guide.

**REMARQUE : Matière minérale filtrante non comprise avec les modèles ETF2300EIV10 et EIV2300EIV12.**

Examinez attentivement le déferriseur; vérifiez qu'aucune pièce n'est endommagée ou manquante. Vérifiez également la boîte d'expédition et prenez note de tout dommage. Avisez la société de transport de tout dommage. EcoWater Systems n'est pas responsable des dommages de transport.

Enlevez et mettez au rebut (RECYCLEZ) les matières d'emballage. Nous vous conseillons de laisser les petites pièces dans leur(s) sac(s) jusqu'au moment de leur utilisation.

## ENDROIT D'INSTALLATION DU DÉFERRISEUR

- Placez le déferriseur le plus près possible du réservoir sous pression (eau de puits) ou du compteur d'eau (eau municipale).
- Placez le déferriseur le plus près possible d'un avaloir de sol ou d'un autre point de vidange acceptable (cuve à lessive, puisard, conduite verticale, etc.). **MISE EN GARDE :** L'eau de vidange jaillit du tuyau à la pression du système : faites en sorte de fixer le tuyau pour l'empêcher de fouetter et pour éviter que l'eau gicle alentour et cause des dégâts.
- Raccordez le déferriseur à la conduite d'eau principale, EN AMONT DU chauffe-eau. NE PAS FAIRE CIRCULER L'EAU CHAUDE DANS LE DÉFERRISEUR. La température de l'eau circulant dans le déferriseur doit être inférieure à 49 °C (120 °F).
- Les robinets extérieurs doivent continuer d'être alimentés en eau brute pour préserver la capacité de filtration.
- N'installez pas le déferriseur à un endroit exposé au gel. Les dommages causés par le gel ne sont pas couverts par la garantie.
- Placez le déferriseur à l'endroit le moins susceptible de subir des dégâts d'eau en cas de fuites. Le fabricant n'effectuera pas les réparations et ne versera aucune indemnité en cas de dégâts d'eau.
- Une prise de 120 V, 60 Hz est nécessaire à proximité du déferriseur pour brancher le transformateur fourni. Assurez-vous que la prise et le transformateur sont situés à l'intérieur et protégés des intempéries.
- Une installation à l'extérieur exigera de prendre les dispositions nécessaires pour que le déferriseur, la

tuyauterie, le câblage, etc. soient protégés des éléments, des polluants, du vandalisme, etc. comme si l'ensemble était à l'intérieur.

- La vidange des eaux usées est nécessaire, de préférence par un avaloir de sol à proximité du filtre. Une cuve de lessivage, une conduite verticale, etc. sont d'autres possibilités. Prévoir une coupure anti-retour d'au moins 3,8 cm (1-1/2" po) pour empêcher le refoulement des eaux d'égout.

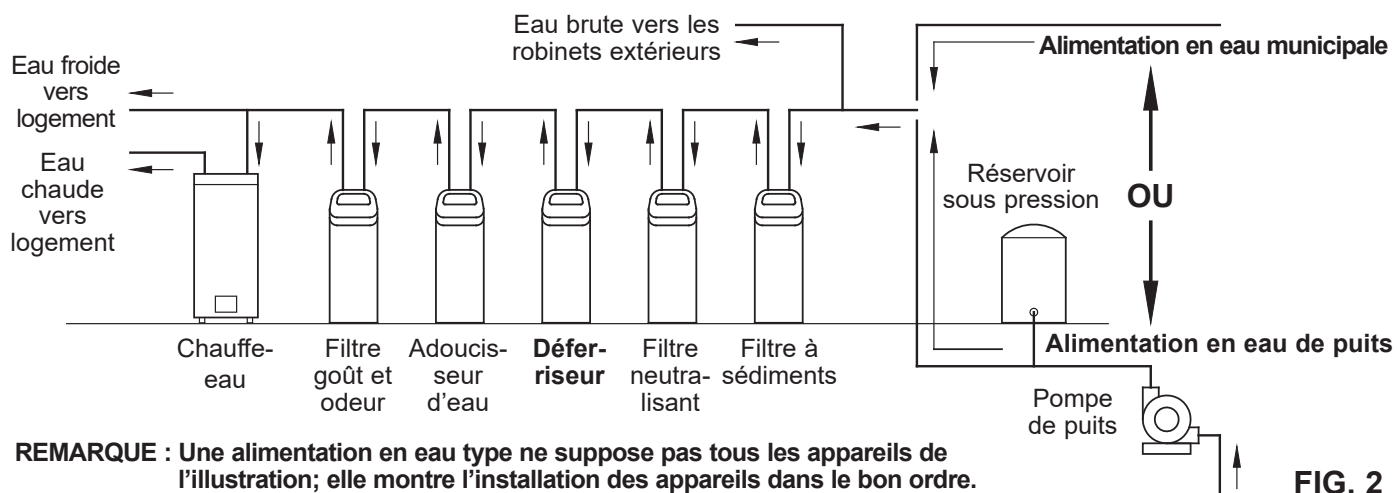
## OUTILS, TUYAUX ET RACCORDS, ET AUTRE MATÉRIEL NÉCESSAIRES

- Les raccords en plastique d'entrée et de sortie, compris avec le déferriseur, assurent une circulation d'eau équivalente à celle d'un tuyau dont le diamètre nominal est de 25 mm (1 po). Pour maintenir un débit maximum du bloc-vanne, des tuyaux de 25 mm (1 po) aux raccords du déferriseur sont recommandés. Ne pas réduire les tuyaux à un diamètre inférieur à 19 mm (3/4 po).
- Utilisez des raccords et des tuyaux en cuivre, en laiton ou en plastique PEX.
- Installez TOUJOURS la vanne de dérivation fournie, ou 3 robinets d'arrêt. Les dispositifs de dérivation vous permettent de couper l'eau vers le déferriseur en cas de réparations, tout en continuant d'avoir de l'eau dans votre habitation.
- Le bloc-vanne requiert un tuyau de vidange (diam. intérieur 16 mm (5/8 po) minimum) doté d'un raccord de tuyau d'arrosage à une extrémité. Cf. l'étape 5 à la page 8.
- Si les codes de plomberie prescrivent un tuyau de vidange rigide, vous trouverez chez votre marchand local les pièces nécessaires au raccordement d'un tuyau de cuivre 5/8 po (16 mm) minimum de section. Cf. page 6.

## PRÉPARATION DE L'INSTALLATION DU DÉFERRISEUR

Vous devez en premier lieu déterminer la disposition des tuyaux que vous raccorderez au déferriseur. Regardez la conduite d'eau principale, là où vous raccorderez le déferriseur : est-elle en cuivre soudé, en plastique collé, ou en laiton/galvanisée et filetée? Quel est le diamètre de la conduite?

Regardez maintenant les illustrations d'installations types à la page 6. Référez-vous à celles-ci pendant la préparation de votre propre installation. L'eau brute entrante doit être dirigée vers le raccord d'entrée du bloc-vanne sur le réservoir. Les orifices du bloc-vanne sont marqués IN (entrée) et OUT (sortie).



**FIG. 2**

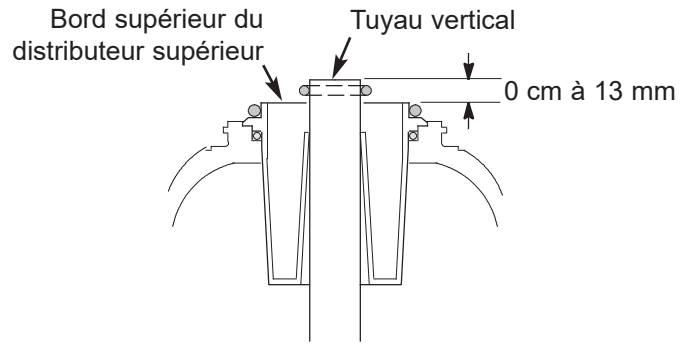
## CHARGEMENT DE LA MATIÈRE FILTRANTE

Les modèles **ETF2300EIV10** et **ETF2300EIV12** sont livrés sans matière filtrante, si ce n'est une couche de graviers de quartz au fond du réservoir (le tableau de la page 3 en donne le poids). Chargez la matière filtrante avant le raccordement des tuyaux :

1. Amenez le déferriseur à l'endroit d'installation, puis posez-le sur une surface plate de niveau. (Si vous installez deux appareils, prévoyez une certaine distance entre les réservoirs pour faciliter l'entretien.)
2. Retirez le couvercle supérieur de l'unité, puis débranchez les fils de connexion du bloc-vanne au circuit de commande.
3. Enlevez les attaches de retenue et les sections formant le collier du réservoir, puis retirez délicatement le bloc-vanne.
4. Vérifiez la hauteur du tuyau vertical, tel qu'illustré par la Figure 3. Si le tuyau vertical dépasse le distributeur supérieur de plus de 13 mm (1/2 po), enfoncez le distributeur inférieur dans le gravier au fond du réservoir (couchez au besoin le déferriseur sur le flanc pour déplacer le gravier, puis centrez le distributeur inférieur au fond du réservoir et redressez le déferriseur). Égalisez le gravier après vérification de la hauteur.
5. Quand la hauteur du tuyau vertical est conforme, retirez le distributeur supérieur, en laissant en place le tuyau vertical et le distributeur inférieur centré dans le réservoir.
6. Couvrez l'ouverture du tuyau vertical avec un chiffon propre pour interdire le passage de la matière filtrante (cf. Fig. 4).
7. Versez la quantité requise de matière filtrante à l'aide d'un entonnoir à large ouverture.
8. Nettoyez à l'eau le sommet du réservoir pour chasser les particules de matière autour de l'ouverture; enlevez le chiffon.
9. Remplissez d'eau le réservoir, à ras bord.

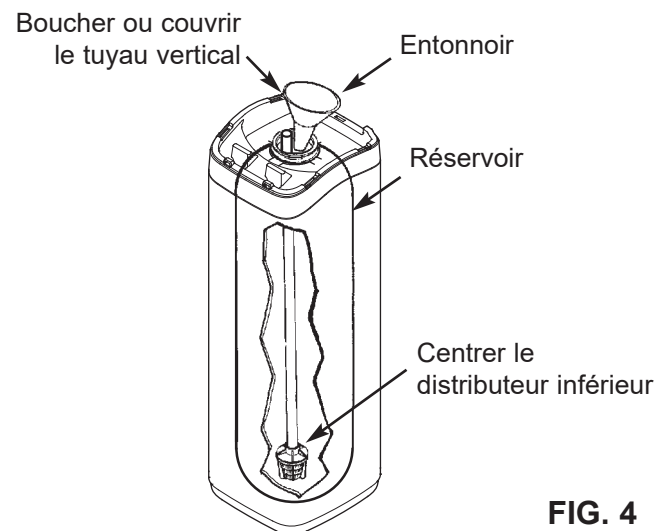
**IMPORTANT :** Le réservoir doit être plein d'eau, afin d'éliminer tout vide d'air, de mouiller la matière filtrante et d'éviter une pression d'air excessive en haut du réservoir lors de la pressurisation du déferriseur.

10. Remplacez les joints toriques et le distributeur supérieur exactement comme le montre la Figure 5. Placez le petit joint torique sur le tuyau vertical (emplacement désigné par la flèche dans la Figure 3). Au besoin, lubrifiez les joints toriques avec de la graisse au silicone de première qualité.
11. Remplacez le bloc-vanne sur le réservoir, le tuyau vertical au centre; appuyez le bloc-vanne sur le joint torique, puis reformez le collier et fixez-le avec les attaches de retenue.
12. Rebranchez les fils de connexion du bloc-vanne au circuit de commande.
13. Vérifiez que la capacité de la duse de vidange (cf. repère 59, page 33) convient à la matière filtrante utilisée. Posez au besoin une duse différente.

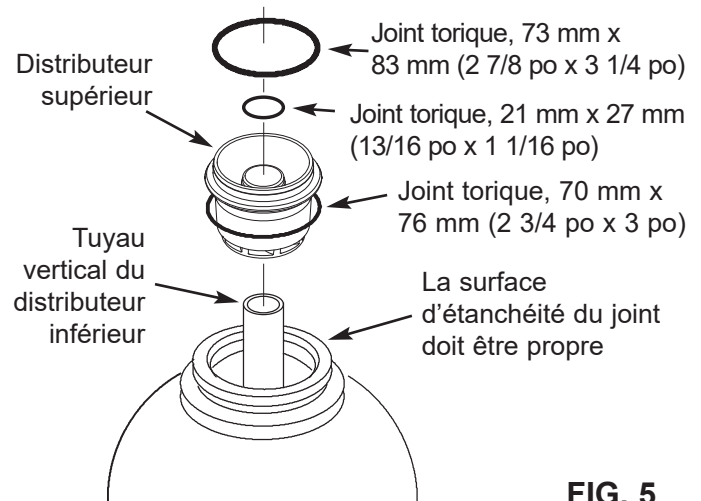


**Remarque :** La taille réelle du réservoir à résine peut varier légèrement (tolérance de fabrication); vérifiez la longueur du tuyau vertical, tel qu'illustré ci-dessus, afin d'assurer un dégagement adéquat pour les orifices internes du bloc-vanne. Au besoin, coupez le tuyau vertical à la bonne longueur. Veillez à ébarber les bavures et les aspérités.

**FIG. 3**

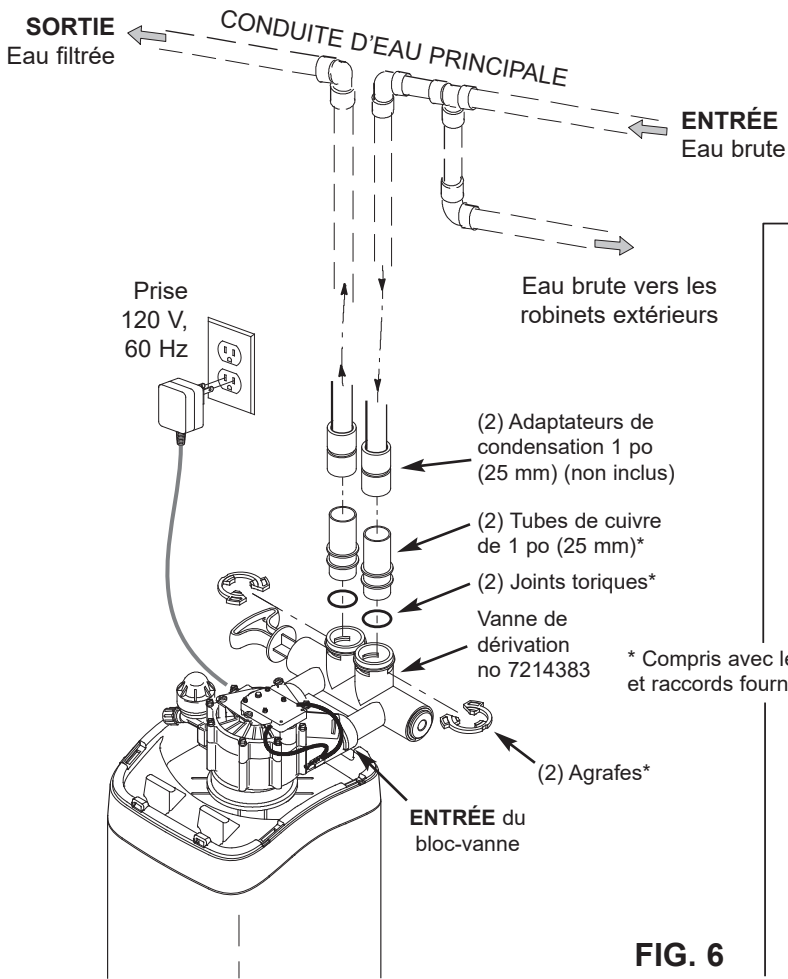


**FIG. 4**

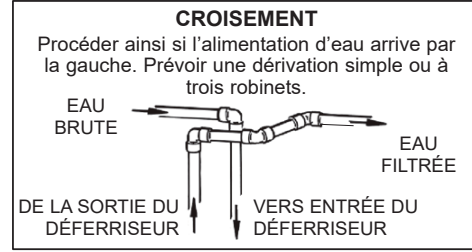


**FIG. 5**

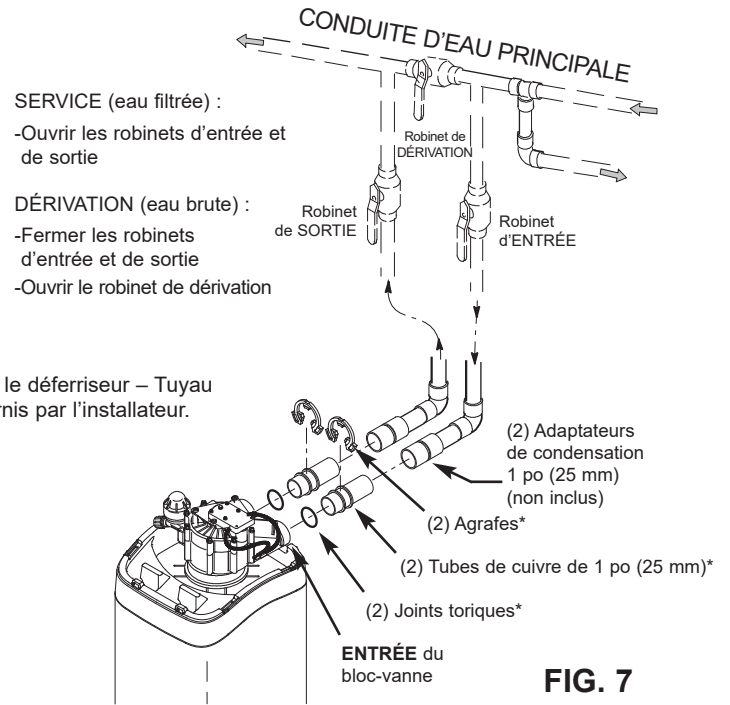
**INSTALLATION AVEC VANNE DE DÉRIVATION ECOWATER**



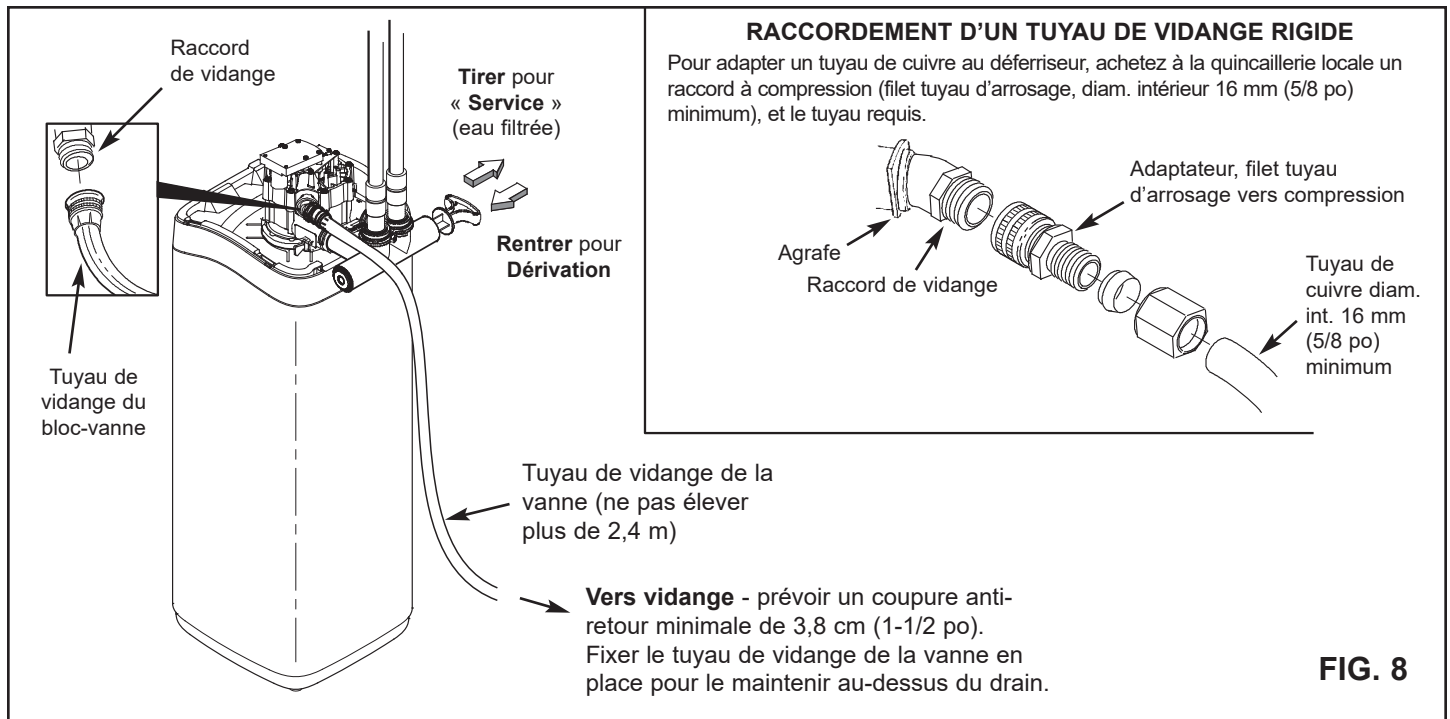
**FIG. 6**



**INSTALLATION AVEC DÉRIVATION À 3 ROBINETS**



**FIG. 7**



**FIG. 8**

## 1. FERMETURE DE L'ARRIVÉE D'EAU

- Coupez l'alimentation principale en eau (robinet situé près de la pompe de puits ou du compteur d'eau).
- Coupez l'électricité ou le gaz alimentant le chauffe-eau.
- Ouvrez les robinets du haut et du bas pour purger les conduites d'eau de la maison.

## 2. POSE DE LA VANNE DE DÉRIVATION OU DES ADAPTATEURS EN PLASTIQUE/TUBES DE CUIVRE

- Dérivation à une vanne : Placez les joints toriques lubrifiés, puis insérez la vanne de dérivation dans les orifices d'entrée et de sortie du bloc-vanne (cf. Figures 6 et 9).

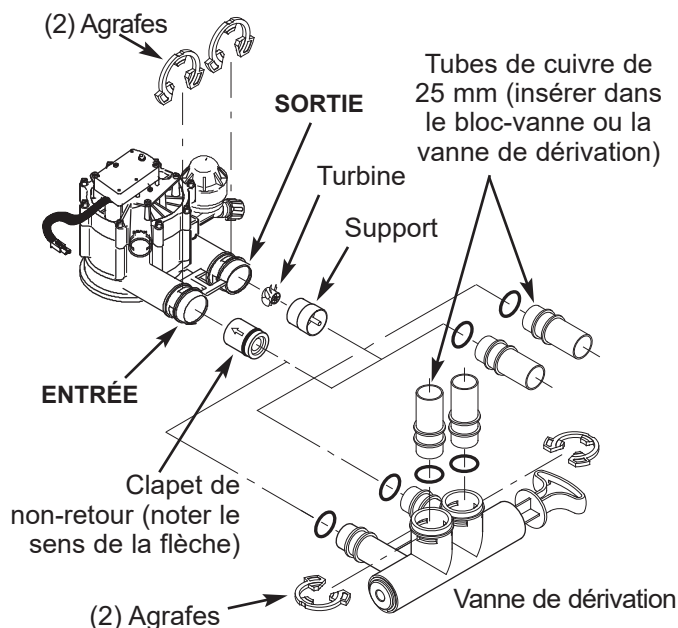
- OU -

- Dérivation à trois robinets : Placez les joints toriques lubrifiés, puis insérez les tubes cuivre/adaptateurs plastique dans les orifices d'entrée et de sortie correspondants du bloc-vanne (cf. Figures 7 et 9).
- Assurez-vous que le clapet de non-retour est en place dans l'entrée du bloc-vanne, la flèche indiquant le sens de l'écoulement pointée vers le bloc-vanne, tel qu'illustré par la Figure 9.
- Assurez-vous que la turbine et le support sont en place dans la sortie du bloc-vanne, tel qu'illustré par la Figure 10.
- Enclenchez les deux grandes agrafes en plastique sur les orifices d'entrée et de sortie, de haut en bas (cf. Figure 11). Vérifiez qu'elles s'enclenchent. Tirez la vanne de dérivation, les tubes cuivre/adaptateurs plastique pour vérifier qu'ils sont bien fixés.

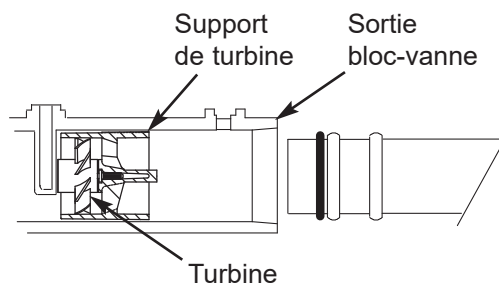
## 3. POSE FINALE DE LA TUYAUTERIE D'ENTRÉE ET DE SORTIE DU DÉFERRISEUR

À l'aide de la section « Illustrations d'installations types » page 6, prenez toutes les précautions suivantes lorsque vous raccordez la tuyauterie d'entrée et de sortie :

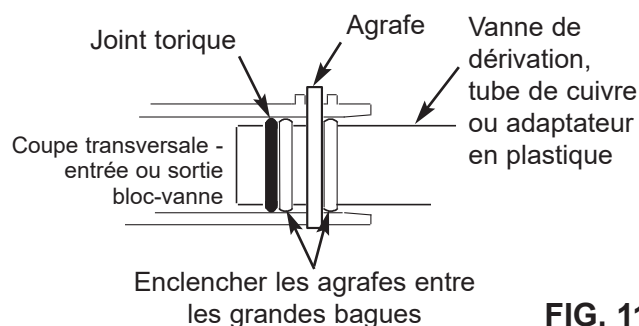
- Assurez-vous que l'eau brute circule vers l'orifice d'ENTRÉE du bloc-vanne.
- Veillez à installer le ou les dispositifs de dérivation.
- Si votre installation implique la soudure de tuyaux en cuivre, effectuez le brasage tendre avant de raccorder les tuyaux aux raccords du déferriseur. La chaleur du chalumeau risque en effet d'endommager les pièces en plastique.
- Appliquez de la pâte à joints sur les filets extérieurs de tuyaux.
- Attention de ne pas fausser le filetage lorsque vous vissez des tuyaux filetés à des raccords en plastique.
- Supportez la tuyauterie d'entrée et de sortie de quelque façon (par ex., avec des colliers de suspension) pour soulager les raccords du bloc-vanne.



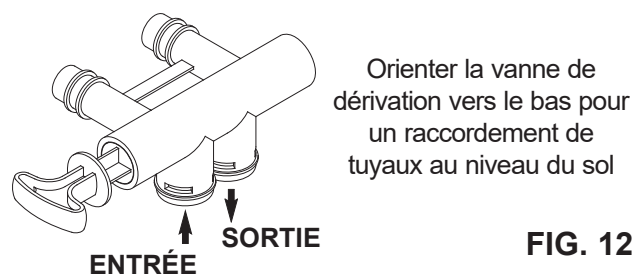
**FIG. 9**



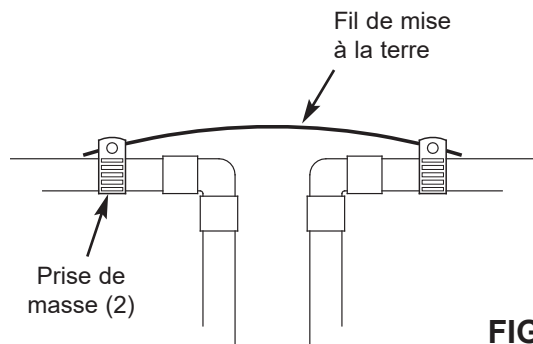
**FIG. 10**



**FIG. 11**



**FIG. 12**



**FIG. 13**

#### 4. MISE À LA TERRE PAR LA CONDUITE D'EAU FROIDE

Une conduite d'eau froide en métal sert souvent à la mise à la terre du système électrique de l'habitation. L'installation de la dérivation à trois robinets, illustrée à la Figure 7, maintiendra la continuité de mise à la terre. Mais la continuité sera rompue si vous installez une dérivation en plastique. Pour rétablir la continuité, procédez comme suit :

- Reliez les sections enlevées de la conduite d'eau principale avec un fil de cuivre de calibre 4, fixé solidement à chaque extrémité (cf. Figure 13). Pièces non comprises.

#### 5. POSE DU TUYAU DE VIDANGE DU BLOC-VANNE

- Prenez une longueur de tuyau d'arrosage, diamètre intérieur de 5/8 po (16 mm), puis fixez-le au raccord de vidange du bloc-vanne (cf. Figure 8 à la page 6).
- Faites déboucher le tuyau sur un point de vidange approprié (avaloir de sol, puisard, cuve à lessive, etc.). Consultez et observez les codes locaux. Reportez-vous à la Figure 8 si les codes prescrivent une longueur de tuyau rigide.

**IMPORTANT :** Utilisez un tuyau de première qualité, aux parois épaisses, difficile à tordre ou à écraser. Le contre-lavage sera compromis si l'eau ne peut pas sortir de ce tuyau pendant les régénérations.

- Attachez solidement le tuyau au point de vidange : la pression de l'eau provoquera un mouvement de « fouet » lors de la phase de contre-lavage du cycle de régénération. Prévoir également une coupure anti-retour d'au moins 3,8 cm (1 1/2 po) entre l'extrémité du tuyau et le point de vidange. La coupure anti-retour préviendra l'aspiration des eaux d'égout dans le déferriseur en cas de refoulement.
- Si vous devez suspendre le tuyau de vidange pour qu'il atteigne le point de vidange, ne l'élevez pas à plus de 2,4 m (8 pi) du plancher : l'élévation du tuyau de vidange risque d'entraîner une contre-pression susceptible de diminuer l'écoulement du contre-lavage et le bon nettoyage du lit de minéraux.

#### 6. PURGE DES TUYAUX ET ESSAI D'ÉTANCHÉITÉ

**MISE EN GARDE :** Veillez à suivre dans l'ordre les directives suivantes, pour éviter que les pièces internes du déferriseur ne subissent des dommages causés par l'eau ou par la pression d'air :

- Ouvrez complètement un robinet d'eau froide filtrée et un robinet d'eau chaude filtrée, proches du déferriseur.
- Mettez le ou les dispositifs de dérivation à la position de dérivation. Vanne simple de dérivation : Rentrez la tige de la vanne (DÉRIVATION), cf. Fig. 8, page 6). Système à 3 robinets : Fermez les robinets d'entrée et de sortie, puis ouvrez le robinet de dérivation (cf. Fig. 7, page 6).
- Ouvrez complètement le robinet d'arrêt de la conduite d'eau principale de l'habitation. Constatez un écoulement d'eau régulier aux robinets d'eau froide et d'eau chaude.
- Refermez ces deux robinets.
- Vérifiez l'étanchéité de votre réseau de tuyauterie; colmatez les fuites aussitôt. Veillez à observer les avertissements précédents.
- Ouvrez l'alimentation en gaz ou électrique du chauffe-eau. Rallumez s'il y a lieu la flamme pilote.

#### 7. CONNEXION DE L'ALIMENTATION ÉLECTRIQUE

Le contrôleur du déferriseur requiert une alimentation de 24 V c.c.; le transformateur fourni réduit le courant du secteur de 120 V c.a. à 24 V c.c. Branchez le transformateur sur une prise électrique de 120 V, 60 Hz. La prise doit être « sous tension » en permanence pour éviter une coupure d'alimentation inopinée.

#### 8. PROGRAMMATION DU CONTRÔLEUR

Cf. les instructions de programmation du contrôleur électronique, pages 10-12.

#### 9. PROCÉDURE DE MISE EN ROUTE

- Confirmez la position du bloc-vanne du déferriseur sur « service » (position de la came : S).
- Mettez le ou les dispositifs de dérivation à la position de service, EXACTEMENT comme suit :
  - **Dérivation à une vanne :** Tirez LENTEMENT la poignée de la vanne (« service »), en vous arrêtant plusieurs fois pour permettre la mise en pression lente du déferriseur.
  - **Dérivation à trois robinets :** Fermez complètement le robinet de dérivation, puis ouvrez le robinet de sortie. Ouvrez LENTEMENT le robinet d'entrée, en vous arrêtant plusieurs fois pour permettre la mise en pression lente du déferriseur.
- Vérifiez l'étanchéité des raccords.
- Lancez une régénération :** À partir d'un écran d'état dynamique, appuyez sur le sélecteur (O) pour afficher le **Menu principal**. Vérifiez que **Régénération** est mis en encadré, puis appuyez sur le sélecteur (O). Appuyez sur BAS (▼) pour passer à **Régénérer maintenant**, puis deux fois sur (O) : vous devriez entendre le démarrage du moteur du bloc-vanne (début de la régénération). Vérifiez que le bloc-vanne passe au contre-lavage (position BW).
- Attendez la fin du contre-lavage (BW), soit l'évacuation de l'air et de l'eau par le tuyau de vidange; assurez-vous que ce dernier est bien fixé et qu'il résistera à la force d'évacuation du mélange air-eau.
- Le contre-lavage prendra environ 15 minutes, puis l'unité passera au cycle d'aération (position A). Attendez la fin de ce cycle de 75 minutes, qui effectue l'aération du réservoir à minéraux. Le déferriseur reviendra alors de lui-même à la position de service. La mise en route est terminée.

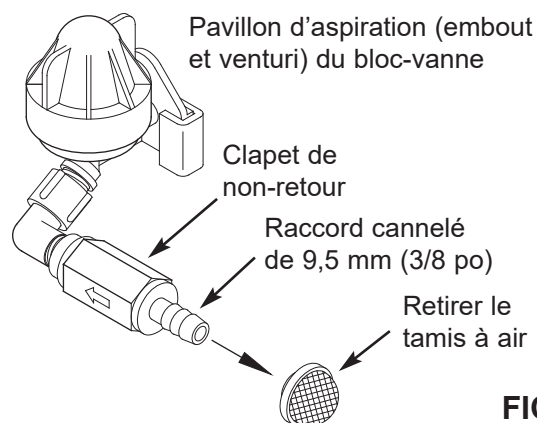
L'eau à traiter (service) entre dans le déferriseur et traverse l'air capté en haut du réservoir à minéraux. Le fer dissous est oxydé, puis filtré par le lit de minéraux. Lors d'une régénération, le système lave d'abord à contre-courant les impuretés et les draine. Ensuite, il vide

le réservoir d'eau, qu'il remplace par de l'air au moyen du pavillon d'aspiration. Lorsque le système revient à la position de service, la pression de l'eau comprime l'air dans le réservoir à minéraux, laissant une charge d'air de 20 à 35 cm (8-14 po) en haut du réservoir.

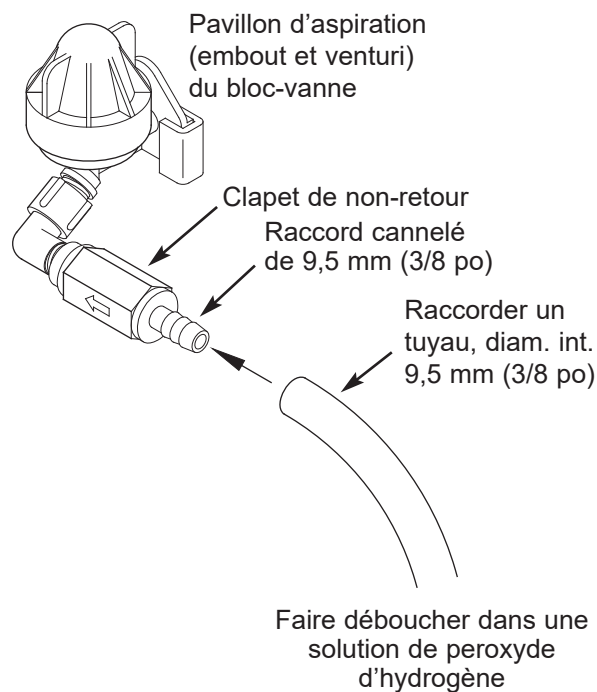
Toutes les précautions sont prises à l'usine pour que votre déferriseur reste propre et sanitaire. Les matériaux de fabrication n'infecteront pas et ne contamineront pas votre alimentation en eau, et ils ne favoriseront la prolifération de bactéries. Néanmoins, en cours d'expédition, d'entreposage, d'installation ou d'utilisation, des bactéries pourraient s'introduire dans le déferriseur ou dans la matière filtrante. La désinfection suivante est donc recommandée\* lors de l'installation.

1. Procurez-vous une solution de peroxyde d'hydrogène 12 %, de qualité pharmaceutique; le filtre de 25 cm (10 po) requiert 0,95 L (1 pinte), celui de 30 cm (12 po) 1,9 L (2 pintes).
2. Retirez le tamis de la prise d'air du clapet de non-retour (embout et venturi du bloc-vanne, cf. Figure 14).
3. Branchez une longueur de tuyau, diam. int. 9,5 mm (3/8 po), sur le raccord cannelé du clapet de non-retour (cf. Figure 15).
4. Faites déboucher le tuyau dans un récipient de peroxyde d'hydrogène.
5. **Lancez une régénération** : À partir d'un écran d'état dynamique, appuyez sur le sélecteur (O) pour afficher le **Menu principal**. Vérifiez que **Régénération** est mis en encadré, puis appuyez sur le sélecteur (O). Appuyez sur **BAS** (▼) pour passer à **Régénérer maintenant**, puis deux fois sur (O) : vous devriez entendre le démarrage du moteur du bloc-vanne (début de la régénération et du contre-lavage, qui dure 15 à 17 minutes). L'unité passe ensuite au cycle d'aération : elle aspire le peroxyde d'hydrogène et le refoule dans le déferriseur où il traverse les zéolites filtrants, les nettoie et les désinfecte.
6. Laissez le déferriseur aspirer de l'air après le pompage de tout le peroxyde et attendez que le cycle d'aération se termine
7. Le déferriseur reviendra alors de lui-même à la position de service.
8. Retirez le tuyau, puis remettez le tamis sur le raccord cannelé du clapet de non-retour.
9. Le processus de nettoyage/désinfection est terminé.

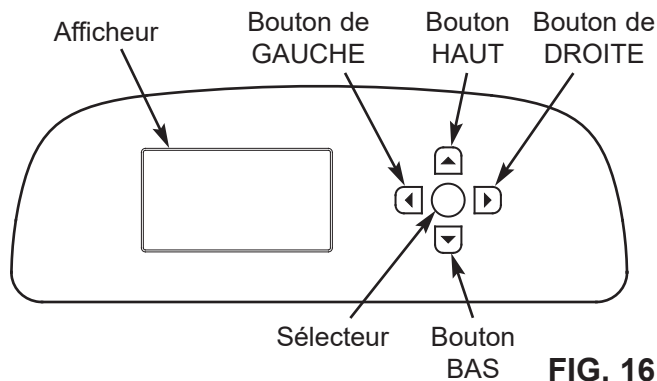
\***REMARQUE** : L'antiseptique est recommandé par la Water Quality Association comme désinfectant; elle conseille la désinfection périodique de certaines alimentations en eau.



**FIG. 14**



**FIG. 15**



**FIG. 16**

**REMARQUE:** Vous pouvez aussi configurer le Wi-Fi en dernier, après avoir suivi les autres directives de programmation (étapes 8-16). Dans le **Menu principal**, allez au menu **Fonctions avancées**, puis sélectionnez **Configuration sans fil**.

4. Après la connexion à votre compte Hydrolink Home™, appuyez brièvement sur « Connect » (**Connecter**) pour ajouter un appareil, puis sur « Setup device » (**Configurer l'appareil**).

## PROGRAMMATION

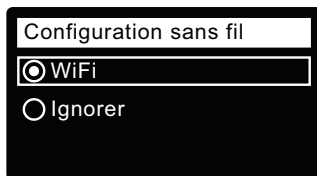
Lors du branchement initial du déferriseur EcoWater Systems, l'appareil émet un bip et l'afficheur présente brièvement un logo, suivi des informations sur le modèle. Une série d'assistants vous invitent ensuite à entrer les données de base d'utilisation :



**FIG. 17**

1. **LANGUE** Si le cercle à gauche de la langue souhaitée a déjà un point (cf. Figure 17), passez à l'étape 2. Sinon, appuyez sur le bouton BAS (▼) ou HAUT (▲) du déferriseur pour passer à la langue souhaitée, puis sur le sélecteur (O) pour confirmer votre choix.

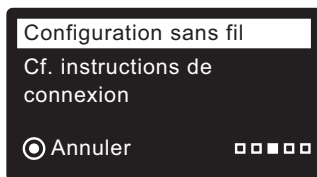
2. Appuyez de nouveau sur (O) pour passer à l'assistant suivant.



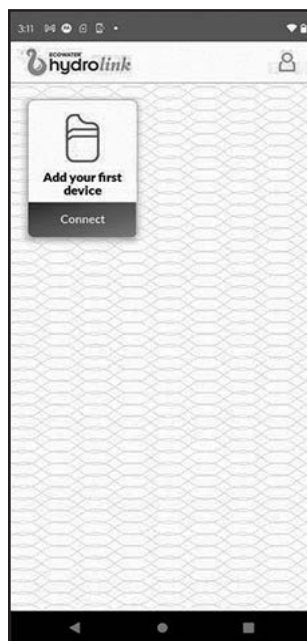
**FIG. 18**

**REMARQUE :** Avant de commencer la configuration sans fil, téléchargez l'application **EcoWater Hydrolink Home™** de la boutique en ligne App Store (iOS) ou Google Play (Android), créez un compte, puis connectez-vous.

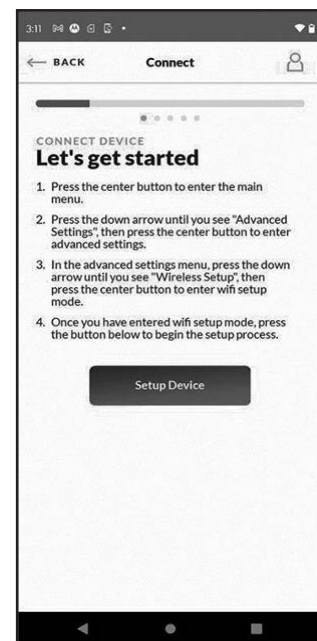
3. **CONFIGURATION SANS FIL** Appuyez sur le sélecteur (O) pour sélectionner **WiFi**. L'afficheur de l'adoucisseur indiquera alors « Cf. instructions de connexion ».



**FIG. 19**



**FIG. 20**

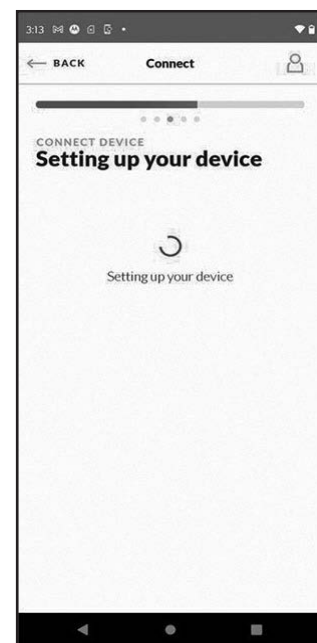


**FIG. 21**

5. Une fois l'appareil trouvé, appuyez brièvement sur « Yes » (**Oui**) pour configurer l'appareil et commencer à vous connecter au WiFi.



**FIG. 22**



**FIG. 23**

6. Sélectionnez le réseau sans fil de votre domicile et saisissez le mot de passe WiFi, puis appuyez sur « Connect device to network » (**Connecter l'appareil au réseau**).



FIG. 24

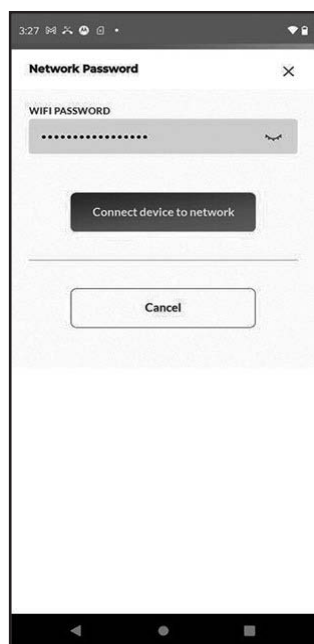


FIG. 25

7. Lorsque l'appareil se connecte avec succès au réseau, un bip retentira et le message suivant apparaîtra dans l'application. Appuyez brièvement sur le bouton pour continuer.



FIG. 26

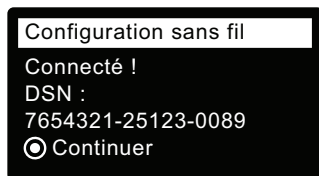


FIG. 27

À partir de là, vous pouvez continuer à personnaliser vos paramètres ou choisir de passer cette étape et réaliser la configuration plus tard.

**NOUVEAU ROUTEUR SANS FIL?**

Si vous remplacez votre routeur WiFi local, un système précédemment connecté ne se connectera pas automatiquement au nouveau routeur. Dans le **Menu principal**, faites défiler jusqu'au menu des **Fonctions avancées**, sélectionnez **Configuration sans fil**, puis répétez la procédure de configuration sans fil ci-dessus pour connecter votre système au nouveau routeur.

8. Appuyez sur le sélecteur (O) pour passer à l'assistant suivant.

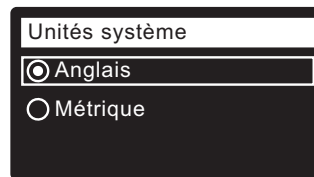


FIG. 28

9. **UNITÉS SYSTÈME** Passez à l'étape 10 si le cercle du système souhaité a déjà un point (cf. Figure 28). Sinon, appuyez sur le bouton BAS (▼) ou HAUT (▲) pour passer au système souhaité, puis sur le sélecteur (O) pour confirmer votre choix.

10. Appuyez sur le sélecteur (O).

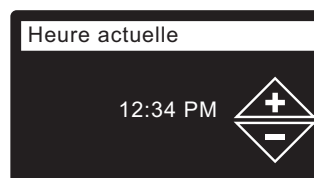


FIG. 29

11. **HEURE ACTUELLE** Appuyez sur le bouton BAS (▼) ou HAUT (▲) pour régler l'heure (cf. Figure 29). Maintenez le bouton enfoncé pour faire défiler rapidement. Vérifiez que la période indiquée est correcte (AM ou PM). L'horloge sera en format 24 heures si vous avez choisi les unités métriques à l'étape 9.

12. Appuyez sur le sélecteur (O).

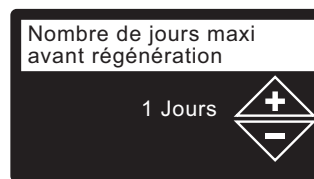


FIG. 30

13. **NOMBRE DE JOURS MAXI AVANT RÉGÉNÉRATION** Appuyez sur le bouton HAUT (▲) ou BAS (▼) pour définir le nombre de jours avant une régénération automatique (cf. Figure 30). La plage de réglage de cette fonction est 1 - 99 jours.

Modèle	Nombre d'occupants	Fer (parties par million)			
		1 - 2	3 - 5	6 - 10	11 - 20
Modèle ETF2300-AIV10	1 - 2	3 jours	2 jours	1 jour	utiliser AIV12
	3 - 4	2 jours	2 jours	1 jour	utiliser AIV12
	5 - 7	1 jour	1 jour	utiliser AIV12	utiliser AIV12
Modèle ETF2300-AIV12	1 - 2	4 jours	3 jours	2 jours	1 jour
	3 - 4	3 jours	2 jours	1 jour	1 jour
	5 - 7	2 jours	1 jour	1 jour	1 jour

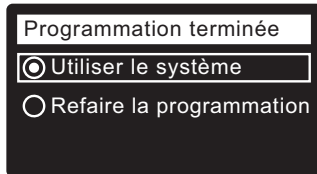
Consultez le tableau ci-dessus pour établir le nombre de jours avant chaque régénération, selon le nombre d'occupants et les parties par million de fer (ppm) dans l'alimentation en eau.

suite à la page suivante

suite de la page précédente

**REMARQUE :** Si l'alimentation en eau a un niveau élevé de turbidité (sable, limon, sédiments, etc.), augmentez la périodicité des régénérations indiquée par le tableau.

14. Appuyez sur le sélecteur (O). L'afficheur indiquera « Programmation terminée » (Cf. Figure 31).



**FIG. 31**

15. À ce stade, si vous souhaitez modifier des réglages, appuyez sur le bouton BAS (▼) pour passer à **Refaire la programmation**, puis deux fois sur le sélecteur (O) pour revenir aux assistants.

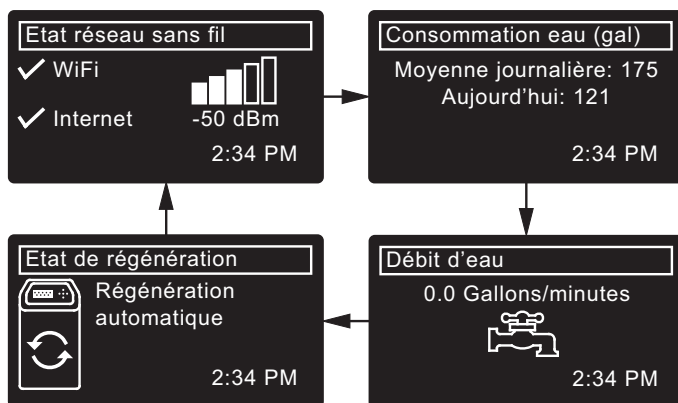
16. Si vous ne souhaitez faire aucune modification, regardez s'il y a un point dans le cercle **Utiliser le système** (cf. Figure 31), puis appuyez sur le sélecteur (O). Le fonctionnement normal de l'appareil commence, tel qu'expliqué à la page 14.

## FONCTIONNEMENT NORMAL DU DÉFERRISEUR / ÉCRANS D'ÉTAT

En fonctionnement normal, l'afficheur du déferriseur EcoWater Systems présente jusqu'à quatre écrans d'état. La page 17 montre comment activer et désactiver chaque écran. Chaque écran apparaît pendant six secondes en une séquence dynamique (cf. Figure 32).

Les lignes cochées de l'écran « État réseau sans fil », indiquent ce qui suit :

- ✓ **WiFi** - Le déferriseur est connecté à un routeur Wi-Fi.
- ✓ **Internet** - Le déferriseur est connecté à un routeur Wi-Fi connecté à Internet.



**FIG. 32**

Le bouton de DROITE (▶) du déferriseur sert à passer manuellement à l'écran suivant dans la séquence. Le bouton de GAUCHE (◀) sert à revenir manuellement à l'écran d'état précédent. La séquence dynamique

automatique recommence si aucun bouton n'est enfoncé pendant 30 secondes.

Si vous sélectionnez **Arrêt - Régénération**, tel qu'expliqué à la page 15, la séquence dynamique s'arrêtera à l'écran « ».

## AUTRES MESSAGES, ALERTES ET RAPPELS

Les écrans d'état du déferriseur traités dans la section précédente ne se dérouleront pas lors de l'affichage de l'un des éléments suivants :

- (Affiché pendant les régénérations, indique la position du bloc-vanne et le temps restant)
- **État de régénération : Arrêt - aucune régénération automatique** au lieu des écrans dynamiques indique la désactivation des régénérations automatiques (cf. page 15).
- L'écran de réglage **Heure actuelle** au lieu des écrans d'état signale la perte de l'heure, peut-être à la suite d'une longue interruption de courant. Réglez l'heure (cf. page suivante).
- **Rappel d'entretien** (cf. page 21).
- **Erreur détectée** (joignez le service technique de votre concessionnaire).

## AFFICHAGE CLIGNOTANT

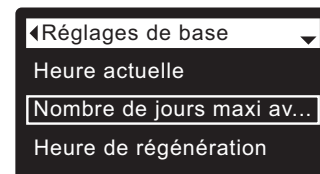
L'afficheur du déferriseur clignote lorsqu'une ou plusieurs conditions suivantes surviennent :

- Réglage nécessaire de l'horloge (l'heure a été perdue)
- Délai d'entretien échu (rappel d'entretien)
- Condition d'erreur

Le clignotement cesse lorsqu'on appuie sur un bouton. Cependant, il reprendra à minuit si la situation en question (par ex., horloge non réglée) n'a pas été corrigée.

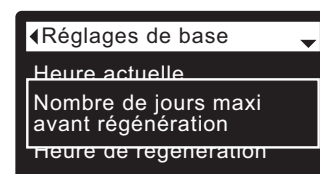
## PRÉSENTATION DE LONGS MESSAGES

La majorité des messages dans les écrans du déferriseur sont suffisamment brefs pour n'occuper qu'une seule ligne. Le texte des messages plus longs est partiel (cf. l'exemple de la Figure 33) jusqu'à ce que vous le mettiez en encadré.



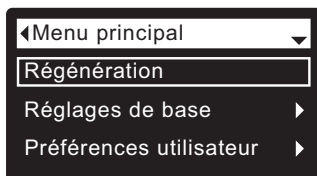
**FIG. 33**

Une seconde après sa mise en encadré, la boîte d'affichage révèle tout le texte (cf. Figure 34). Trois secondes plus tard, le texte redevient partiel (Figure 33).



**FIG. 34**

## MENU PRINCIPAL



**FIG. 35**

En fonctionnement normal (défilement des écrans d'état), appuyez sur le sélecteur (O) du déferriseur pour ouvrir le Menu principal (cf. Figure 35). Ce menu et ses écrans sous-jacents servent à commander ces activités :

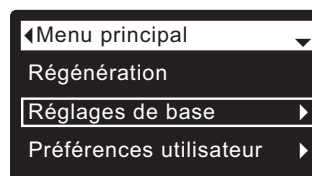
- **Régénération** (cf. page 15)
- **Réglages de base**
- **Heure actuelle** (cf. colonne voisine)
  - **Nombre de jours maxi avant régénération** (cf. page 16)
  - **Heure de régénération** (cf. page 17)
  - **Écrans déroulants** (cf. page 17)
- **Préférences utilisateur**
  - **Langue** (cf. page 18)
  - **Format de l'heure** (cf. page 18)
  - **Unités de volume** (cf. page 18)
- **Infos système**
  - **Informations modèle** (cf. page 19)
  - **Informations réseau sans fil** (cf. page 19)
  - **Consommation d'eau moyenne journalière** (cf. page 19)
  - **Eau consommée ce jour** (cf. page 19)
  - **Total consommation d'eau** (cf. page 19)
  - **Débit d'eau** (cf. page 19)
  - **Jours depuis la mise en service** (cf. page 19)
  - **Dernière régénération** (cf. page 19)
  - **Total régénérations** (cf. page 19)
- **Fonctions avancées**
  - **Durée des cycles**
    - **Temps du contre-lavage** (cf. page 20)
    - **Temps du rinçage rapide** (cf. page 20)
  - **Fonctions spéciales**
    - **Commande auxiliaire** (cf. page 22)
    - **Dosage produit chimique (volume)\*\*** (cf. page 22)
    - **Minuterie dosage produit chimique\*\*** (cf. page 22)
    - **Rappel d'entretien** (cf. page 21)
  - **Dépannage**
    - **Diagnostic** (cf. page 23)
    - **Modifications programmation** (cf. page 23)
  - **Configuration sans fil** (cf. pages 10-11)

\*\*L'affichage de cet écran requiert le réglage de la commande auxiliaire sur Dosage produit chimique.

## RÉGLAGE DE L'HEURE ACTUELLE

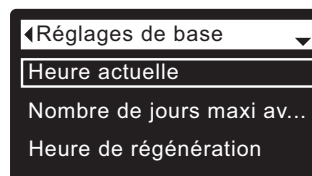
Lorsque vous allumez pour la première fois le contrôleur électronique du déferriseur, un assistant vous invite à régler l'heure (cf. pages 10-12). Réglage subséquent de l'heure, par ex., après une longue interruption de courant :

1. À partir d'un écran d'état dynamique, appuyez sur le sélecteur (O) pour afficher le **Menu principal**.
2. Appuyez sur le bouton BAS (▼) pour faire défiler les options du menu et mettre en encadré **Réglages de base** (cf. Figure 36).



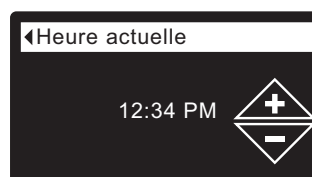
**FIG. 36**

3. Appuyez sur le sélecteur (O) pour afficher le menu des réglages de base (cf. Figure 37).



**FIG. 37**

4. Vérifiez que **Heure actuelle** est mis en encadré.
5. Appuyez sur le sélecteur (O) pour afficher l'écran de l'heure actuelle (cf. Figure 38).



**FIG. 38**

6. Appuyez sur le bouton HAUT (▲) ou BAS (▼) pour régler l'heure. Maintenez le bouton enfoncé pour faire défiler rapidement. Vérifiez que la période indiquée est correcte (AM ou PM), à moins d'un réglage en format 24 heures du déferriseur.
7. Appuyez sur le sélecteur (O); l'afficheur revient au menu des réglages de base (cf. Figure 37).
8. Appuyez deux fois sur le bouton de GAUCHE (◀) pour retourner aux écrans d'état dynamiques.

**REMARQUE :** Le réglage de l'heure est automatique et continu (par Wi-Fi) sur les systèmes Wi-Fi connectés.

## FONCTION DE VERROUILLAGE

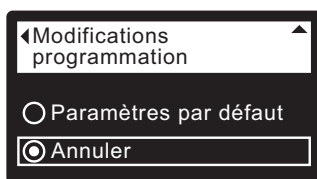
### « CADENAS »

La fonction « cadenas » vise à empêcher la modification par l'utilisateur de certains paramètres de fonctionnement du déferriseur. L'usine expédie l'unité avec le cadenas ouvert. Au terme de la programmation, vous pouvez fermer le cadenas et interdire la modification des données suivantes :

- **Nombre de jours maxi avant régénération**
- **Temps du contre-lavage**
- **Temps du rinçage rapide**
- **Commande auxiliaire**
- **Dosage produit chimique (volume)**
- **Minuterie dosage produit chimique**
- **Rappel d'entretien**
- **Modifications programmation**

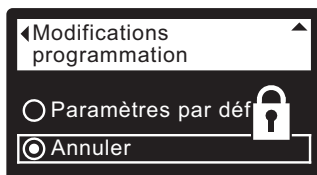
#### Fermeture du cadenas (verrouillage) :

1. À partir d'un écran d'état dynamique, appuyez sur le sélecteur (O) pour afficher le **Menu principal**.
2. Appuyez sur le bouton BAS (▼) pour faire défiler les options du menu et mettre en encadré **Fonctions avancées**.
3. Appuyez sur le sélecteur (O) pour afficher le menu des fonctions avancées.
4. Appuyez sur le bouton BAS (▼) pour faire défiler les options du menu et mettre en encadré **Dépannage**.
5. Appuyez sur le sélecteur (O) pour afficher le menu de dépannage.
6. Appuyez sur le bouton BAS (▼) pour faire défiler les options du menu et mettre en encadré **Modifications programmation**.
7. Appuyez sur le sélecteur (O) pour afficher le menu de modifications de la programmation (cf. Figure 39).



**FIG. 39**

8. Appuyez sur le bouton de DROITE (▶) : un cadenas clignotant apparaît (cf. Figure 40).



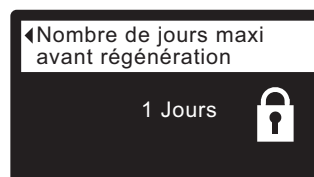
**FIG. 40**

9. Appuyez sur le sélecteur (O).
10. Appuyez trois fois sur le bouton de GAUCHE (◀) pour revenir aux écrans d'état dynamiques.

Lorsque la fonction de verrouillage est active, le cadenas clignotant apparaît dans un écran utilisé normalement pour modifier un paramètre (liste à gauche). Ainsi, l'écran **Nombre de jours maxi avant régénération** sera celui de la Figure 42, au lieu de la Figure 41.

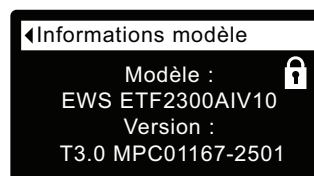


**FIG. 41**



**FIG. 42**

Une autre indication du verrouillage est présentée à l'écran **Informations modèle**, qui apparaît à la mise sous tension; vous pouvez également afficher cet écran à partir du menu Infos système (cf. page 19) : un cadenas fixe dans le coin supérieur droit indiquera l'interdiction (cf. Figure 43).



**FIG. 43**

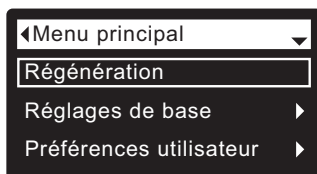
#### Ouverture du cadenas (déverrouillage) :

- 1-7. Allez à l'écran **Modifications programmation** (Figure 40) à l'aide des étapes 1-7 à gauche.
8. Appuyez sur le bouton de DROITE (▶) : le cadenas clignotant disparaît (cf. Figure 39).
9. Appuyez sur le sélecteur (O).
10. Appuyez trois fois sur le bouton de GAUCHE (◀) pour revenir aux écrans d'état dynamiques.

## RÉGÉNÉRATION DU DÉFERRISEUR

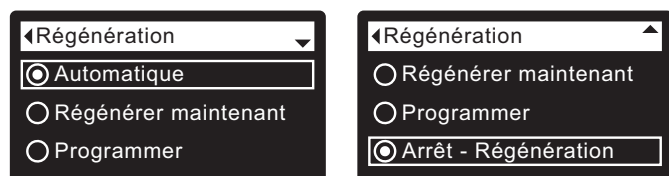
Cette fonction est utile pour assurer une alimentation adéquate en eau traitée lorsque la consommation d'eau est anormalement élevée. Par exemple, la présence d'invités risque d'épuiser la source d'eau traitée avant la prochaine régénération automatique. Une régénération manuelle rétablira la source à sa pleine capacité.

1. À partir d'un écran d'état dynamique, appuyez sur le sélecteur (O) pour afficher le **Menu principal**.



**FIG. 44**

2. Vérifiez que **Régénération** est mis en encadré (cf. Figure 44).
3. Appuyez sur le sélecteur (O) pour afficher le menu de régénération (cf. Figure 45).

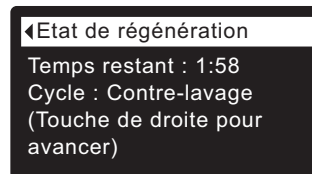


**FIG. 45**

4. Si le cercle à gauche de l'option souhaitée a déjà un point (cf. Figure 45), passez à l'étape 5. Sinon, appuyez sur le bouton BAS (▼) ou HAUT (▲) pour passer à l'option souhaitée, puis sur le sélecteur (O) pour confirmer votre choix.

- **Automatique** annule une régénération manuelle programmée (si elle n'est pas déjà commencée) et laisse le contrôleur électronique établir la prochaine régénération.
- **Régénérer maintenant** démarre sans délai une régénération si vous appuyez sur le sélecteur (O) à l'étape 5.
- **Programmer** établit le démarrage d'une régénération à l'heure pré réglée (suivant les directives à la page 17).
- **Arrêt - Régénération** met le système en « mode vacances » (aucune régénération automatique). Ce mode est utile si vous ne voulez pas que le système utilise l'eau pendant une absence prolongée. L'écran État de régénération affichera « Aucune régénération automatique ». À votre retour, veillez à annuler **Arrêt - Régénération** en réglant la régénération sur **Automatique** ou sur **Programmer**. La commande **Régénérer maintenant** n'annule pas la **Arrêt - Régénération**.

5. Appuyez sur le sélecteur (O) : Si vous sélectionnez **Régénérer maintenant**, l'afficheur passe immédiatement à l'écran État de régénération (cf. Figure 46).



**FIG. 46**

6. Appuyez sur le bouton de GAUCHE (◀) (deux fois à partir de l'écran État de régénération) pour revenir aux écrans d'état dynamiques; si vous avez sélectionné **Arrêt - Régénération**, la séquence normale des écrans dynamiques s'arrêtera à l'écran montré dans la Figure 47.

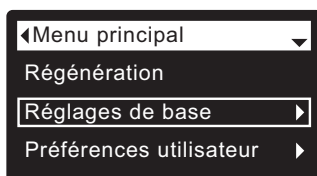


**FIG. 47**

## RÉGLAGE DU NOMBRE DE JOURS MAXI AVANT RÉGÉNÉRATION

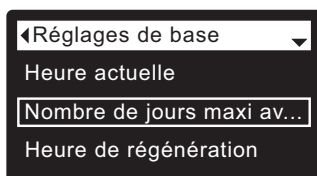
Lorsque vous allumez pour la première fois le contrôleur électronique du déferriseur, un assistant vous invite à régler le nombre de jours entre les régénérations automatiques (cf. pages 10-12). Modification de ce réglage :

1. À partir d'un écran d'état dynamique, appuyez sur le sélecteur (O) pour afficher le **Menu principal**.
2. Appuyez sur le bouton BAS (▼) pour faire défiler les options du menu et mettre en encadré **Réglages de base** (cf. Figure 48).



**FIG. 48**

3. Appuyez sur le sélecteur (O) pour afficher le menu des réglages de base (cf. Figure 49).



**FIG. 49**

4. Appuyez sur le bouton BAS (▼) pour faire défiler les options du menu et mettre en encadré **Nombre de jours maxi av...**
5. Appuyez sur le sélecteur (O) pour afficher l'écran Nombre de jours maxi av.. (cf. Figure 50).



**FIG. 50**

6. Appuyez sur le bouton HAUT (▲) ou BAS (▼) pour changer le nombre de jours avant chaque régénération. La plage de réglage de cette fonction est 1 - 99 jours.

	Nombre d'occupants	Fer (parties par million)			
		1 - 2	3 - 5	6 - 10	11 - 20
Modèle ETF2300-AIV10	1 - 2	3 jours	2 jours	1 jour	utiliser AIV12
	3 - 4	2 jours	2 jours	1 jour	utiliser AIV12
	5 - 7	1 jour	1 jour	utiliser AIV12	utiliser AIV12
Modèle ETF2300-AIV12	1 - 2	4 jours	3 jours	2 jours	1 jour
	3 - 4	3 jours	2 jours	1 jours	1 jour
	5 - 7	2 jours	1 jour	1 jour	1 jour

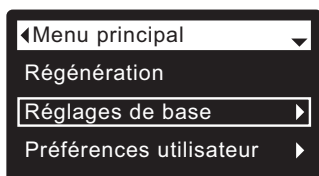
Consultez le tableau ci-dessus pour établir le nombre de jours avant chaque régénération, selon le nombre d'occupants et les parties par million de fer (ppm) dans l'alimentation en eau.

- REMARQUE :** Si l'alimentation en eau a un niveau élevé de turbidité (sable, limon, sédiments, etc.), augmentez la périodicité des régénérations indiquée par le tableau.
7. Appuyez sur le sélecteur (O) : l'afficheur revient au menu des réglages de base (cf. Figure 49).
  8. Appuyez deux fois sur le bouton de GAUCHE (◀) pour retourner aux écrans d'état dynamiques.

## RÉGLAGE DE L'HEURE DE RÉGÉNÉRATION

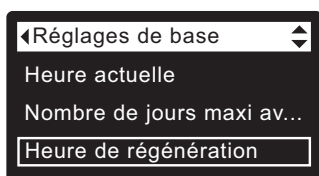
Lorsque vous allumez pour la première fois le contrôleur électronique du déferriseur, l'heure par défaut d'une régénération automatique est 2 h du matin, un moment opportun car l'eau n'est alors pas utilisée dans la plupart des foyers. Changement de cette heure :

1. À partir d'un écran d'état dynamique, appuyez sur le sélecteur (O) pour afficher le **Menu principal**.
2. Appuyez sur le bouton BAS (▼) pour faire défiler les options du menu et mettre en encadré **Réglages de base** (cf. Figure 51).



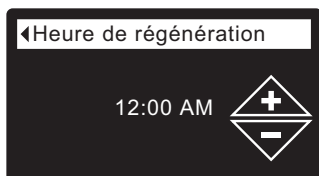
**FIG. 51**

3. Appuyez sur le sélecteur (O) pour afficher le menu des réglages de base (cf. Figure 52).



**FIG. 52**

4. Appuyez sur le bouton BAS (▼) pour faire défiler les options du menu et mettre en encadré **Heure de régénération**.
5. Appuyez sur le sélecteur (O) pour afficher l'écran de l'heure de régénération (cf. Figure 53).



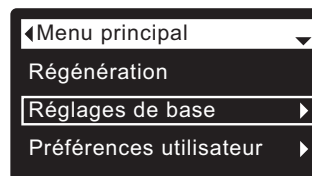
**FIG. 53**

6. Appuyez sur le bouton BAS (▼) ou HAUT (▲) pour modifier l'heure de régénération (sauts de 1 heure). Maintenez le bouton enfoncé pour faire défiler rapidement. Vérifiez que la période indiquée est correcte (AM ou PM), à moins d'un réglage en format 24 heures du déferriseur.
7. Appuyez sur le sélecteur (O) : l'afficheur revient au menu des réglages de base (cf. Figure 52).
8. Appuyez deux fois sur le bouton de GAUCHE (◀) pour retourner aux écrans d'état dynamiques.

## MODIFICATION DES ÉCRANS DÉROULANTS

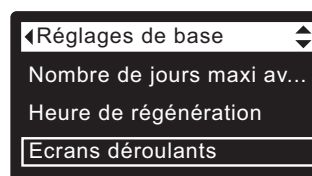
Le déferriseur présente, en fonctionnement normal, jusqu'à quatre écrans d'état (cf. « États d'écran du déferriseur » à la page 12). Lorsque vous allumez pour la première fois le contrôleur électronique du déferriseur, ces quatre écrans se succéderont par défaut. Vous pouvez activer ou désactiver chaque écran\* :

1. À partir d'un écran d'état dynamique, appuyez sur le sélecteur (O) pour afficher le **Menu principal**.
2. Appuyez sur le bouton BAS (▼) pour faire défiler les options du menu et mettre en encadré **Réglages de base** (cf. Figure 54).



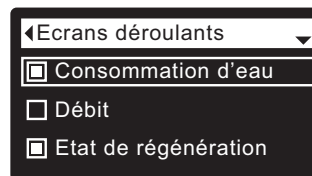
**FIG. 54**

3. Appuyez sur le sélecteur (O) pour afficher le menu des réglages de base (cf. Figure 55).



**FIG. 55**

4. Appuyez sur le bouton BAS (▼) pour faire défiler les options du menu et mettre en encadré **Écrans déroulants**.
5. Appuyez sur le sélecteur (O) pour afficher le menu de déroulement des écrans (cf. Figure 56).



**FIG. 56**

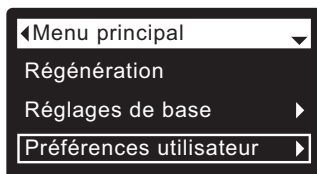
6. Appuyez sur le bouton BAS (▼) ou HAUT (▲) pour faire défiler la liste. Les écrans d'état dont le carré est noir seront normalement affichés.
7. Pour désactiver un écran, mettez d'abord l'état en encadré; appuyez ensuite sur le sélecteur (O). Le carré noir deviendra un carré blanc. Enfoncer à nouveau le sélecteur (O) rétablit le carré noir et sélectionne à nouveau l'état mis en encadré. Au moins un écran d'état doit être sélectionné/mis en encadré.
8. Au terme de vos sélections, quittez ce menu en appuyant sur le bouton de GAUCHE (◀); l'afficheur revient au menu des réglages de base (Figure 55).
9. Appuyez deux fois sur le bouton de GAUCHE (◀) pour retourner aux écrans d'état dynamiques.

\*Sauf les écrans d'état suivants : rappel d'entretien, erreur, alerte, et régénération.

## RÉGLAGE DE LA LANGUE

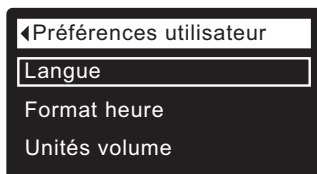
Lorsque vous allumez pour la première fois le contrôleur électronique du déferriseur, un assistant vous invite à choisir la langue (cf. pages 10-12). Changement de langue :

1. À partir d'un écran d'état dynamique, appuyez sur le sélecteur (O) pour afficher le **Menu principal**.
2. Appuyez sur le bouton BAS (▼) pour faire défiler les options du menu et mettre en encadré **Préférences utilisateur** (cf. Figure 57).



**FIG. 57**

3. Appuyez sur le sélecteur (O) pour afficher le menu des préférences utilisateur (cf. Figure 58).



**FIG. 58**

4. Vérifiez que **Langue** est mis en encadré.
5. Appuyez sur le sélecteur (O) pour afficher le menu Langue (cf. Figure 59).



**FIG. 59**

6. Si le cercle à gauche de la langue souhaitée a déjà un point (cf. Figure 59), passez à l'étape 7. Sinon, appuyez sur le bouton BAS (▼) ou HAUT (▲) pour passer à la langue souhaitée, puis sur le sélecteur (O) pour confirmer votre choix. Choix de langues : anglais, espagnol, français, italien, allemand, néerlandais, polonais, russe, hongrois, turc, lituanien, grec, roumain, tchèque, slovaque, bulgare, serbe, croate.
7. Appuyez sur le sélecteur (O) : l'afficheur revient au menu des préférences utilisateur (cf. Figure 58).
8. Appuyez deux fois sur le bouton de GAUCHE (◀) pour retourner aux écrans d'état dynamiques.

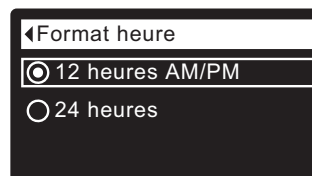
### RÉTABLISSEMENT DE LA LANGUE MATERNELLE (SI AFFICHAGE DANS UNE AUTRE LANGUE) :

À partir des écrans d'état dynamiques, appuyez sur le sélecteur (O). Appuyez trois fois sur BAS (▼), puis deux fois sur le sélecteur (O); appuyez sur le bouton HAUT (▲) pour choisir **Français** dans la liste, puis deux fois sur le sélecteur (O). Appuyez deux fois sur GAUCHE (◀) pour quitter tous les menus.

## RÉGLAGE DU FORMAT DE L'HEURE

Cette fonction vous permet de choisir entre le format 12 heures (AM/PM) et le format 24 heures.

1. À partir d'un écran d'état dynamique, appuyez sur le sélecteur (O) pour afficher le **Menu principal**.
2. Appuyez sur le bouton BAS (▼) pour faire défiler les options du menu et mettre en encadré **Préférences utilisateur**.
3. Appuyez sur le sélecteur (O) pour afficher le menu des préférences utilisateur.
4. Appuyez sur le bouton BAS (▼) pour faire défiler les options du menu et mettre en encadré **Format heure**.
5. Appuyez sur le sélecteur (O) pour afficher le menu du format heure (cf. Figure 60).



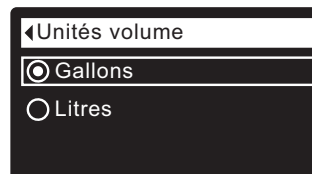
**FIG. 60**

6. Si le cercle à côté du format souhaité a déjà un point (cf. Figure 60), passez à l'étape 7. Sinon, appuyez sur le bouton BAS (▼) ou HAUT (▲) pour passer à l'autre format, puis sur le sélecteur (O) pour confirmer votre choix.
7. Appuyez sur le sélecteur (O) : l'afficheur revient au menu des préférences utilisateur.
8. Appuyez deux fois sur le bouton de GAUCHE (◀) pour retourner aux écrans d'état dynamiques.

## RÉGLAGE DES UNITÉS DE VOLUME

Cette fonction vous permet de choisir les unités de volume : gallons ou litres.

- 1-3. Allez au menu **Préférences utilisateur** à l'aide des étapes 1-3 ci-dessus (« Réglage du format de l'heure »).
4. Appuyez sur le bouton BAS (▼) pour faire défiler les options du menu et mettre en encadré **Unités volume**.
5. Appuyez sur le sélecteur (O) pour afficher le menu des unités de volume (cf. Figure 61).



**FIG. 61**

6. Si le cercle à gauche de l'unité souhaitée a déjà un point (cf. Figure 61), passez à l'étape 7. Sinon, appuyez sur le bouton BAS (▼) ou HAUT (▲) pour passer à l'autre unité, puis sur le sélecteur (O) pour confirmer votre choix.
7. Appuyez sur le sélecteur (O) : l'afficheur revient au menu des préférences utilisateur.
8. Appuyez deux fois sur le bouton de GAUCHE (◀) pour retourner aux écrans d'état dynamiques.

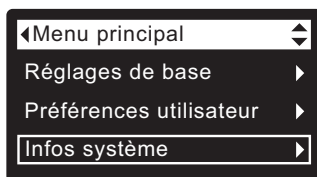
## INFOS SYSTÈME

Ce menu vous donne accès aux renseignements suivants sur le déferriseur et sur son fonctionnement :

- **Informations modèle** (numéro du modèle et version logicielle)
- **Informations réseau sans fil**
- **Consommation d'eau moyenne journalière**
- **Eau consommée ce jour**
- **Total consommation d'eau** (explication à l'étape 6 ci-dessous)
- **Débit d'eau**
- **Jours depuis la mise en service**
- **Dernière régénération**
- **Total régénérations**

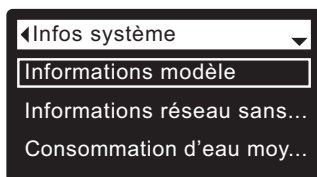
Affichage de l'un de ces écrans :

1. À partir d'un écran d'état dynamique, appuyez sur le sélecteur (O) pour afficher le **Menu principal**.
2. Appuyez sur le bouton BAS (▼) pour faire défiler les options du menu et mettre en encadré **Infos système** (cf. Figure 62).



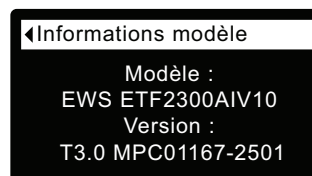
**FIG. 62**

3. Appuyez sur le sélecteur (O) pour afficher le menu des infos système (cf. Figure 63).

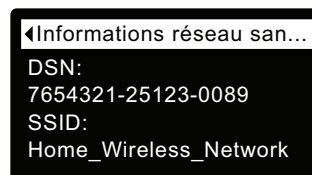


**FIG. 63**

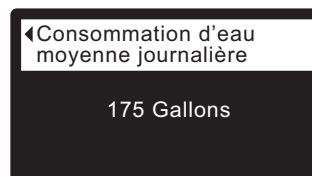
4. Appuyez sur le bouton BAS (▼) pour faire défiler les options du menu et mettre en encadré l'option souhaitée (voir la liste en haut de cette colonne).
5. Appuyez sur le sélecteur (O) pour afficher l'écran d'informations souhaité (cf. Figures 64-72).
6. L'écran **Total consommation d'eau** (cf. Figure 68) présente le volume d'eau consommée depuis sa dernière mise à zéro (fonction similaire à celle de l'odomètre journalier d'un véhicule); appuyez sur le bouton de DROITE (▶) lors de l'affichage de l'écran pour le remettre à zéro.
7. Après avoir pris connaissance des renseignements sur un écran, appuyez sur le sélecteur (O) : l'afficheur reviendra au menu des infos système (cf. Figure 63) (le retour sera automatique si vous n'enfonchez aucun bouton pendant quatre minutes).
8. Appuyez deux fois sur le bouton de GAUCHE (◀) pour retourner aux écrans d'état dynamiques.



**FIG. 64**



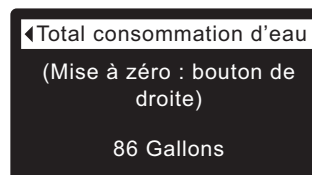
**FIG. 65**



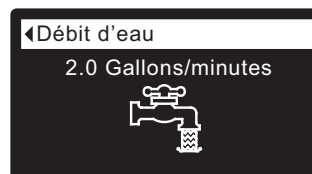
**FIG. 66**



**FIG. 67**



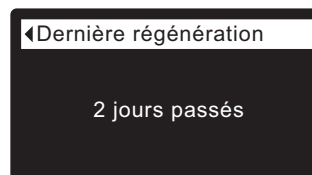
**FIG. 68**



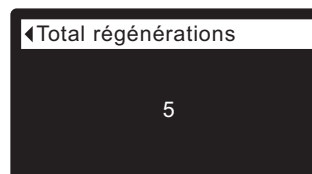
**FIG. 69**



**FIG. 70**



**FIG. 71**



**FIG. 72**

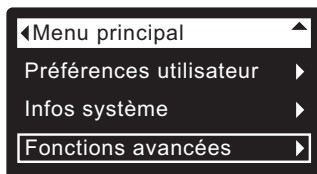
## DURÉE DES CYCLES

Ce menu vous permet de modifier les fonctions suivantes :

- **Temps du contre-lavage**
- **Temps du rinçage rapide** (durée d'aération)

Affichage de ces écrans :

1. À partir d'un écran d'état dynamique, appuyez sur le sélecteur (O) pour afficher le **Menu principal**.
2. Appuyez sur le bouton BAS (▼) pour faire défiler les options du menu et mettre en encadré **Fonctions avancées** (cf. Figure 73).



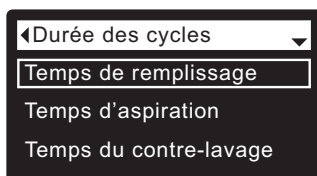
**FIG. 73**

3. Appuyez sur le sélecteur (O) pour afficher le menu des fonctions avancées (cf. Figure 74).



**FIG. 74**

4. Vérifiez que **Durée des cycles** est mis en encadré.
5. Appuyez sur le sélecteur (O) pour afficher le menu de la durée des cycles (cf. Figure 75).



**FIG. 75**

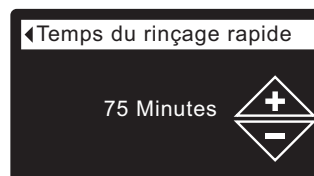
6. Appuyez sur le bouton BAS (▼) pour faire défiler les options du menu et mettre en encadré l'option souhaitée (voir la liste en haut de cette colonne).
7. Appuyez sur le sélecteur (O) pour afficher l'écran de durée des cycles souhaité (cf. Figures 76 et 77).
8. **Référez-vous aux directives propres à chaque écran de durée des cycles dans la colonne droite de cette page.**
9. Appuyez sur le sélecteur (O) : l'afficheur revient au menu de la durée des cycles (cf. Figure 75).
10. Appuyez trois fois sur le bouton de GAUCHE (◀) pour revenir aux écrans d'état dynamiques.

- 8a. **Temps du contre-lavage** : Appuyez sur le bouton HAUT (▲) ou BAS (▼) pour modifier la durée du lavage à contre-courant. Maintenez le bouton enfoncé pour faire défiler rapidement. La plage de réglage du contre-lavage est 1 - 99 minutes\* (cf. Figure 76).



**FIG. 76**

- 8b. **Temps du rinçage rapide** : Appuyez sur le bouton HAUT (▲) ou BAS (▼) pour modifier le temps du rinçage rapide (durée de l'aération). Maintenez le bouton enfoncé pour faire défiler rapidement. La plage de réglage du rinçage rapide est 1 - 99 minutes\* (cf. Figure 77).



**FIG. 77**

\*Une durée de contre-lavage et de rinçage inférieure au réglage par défaut du déferriseur est déconseillée.

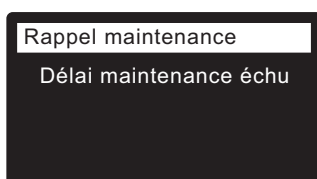
## FONCTIONS SPÉCIALES

Ce menu vous permet de modifier les fonctions suivantes :

- **Commande auxiliaire** (explication à la page 22)
- **Dosage produit chimique (volume)\*\*** (explication à la page 22)
- **Minuterie dosage produit chimique\*\*** (explication à la page 22)
- **Rappel d'entretien** (explication ci-dessous)

### RAPPEL D'ENTRETIEN (activation/désactivation)

Cette fonction vous permet de programmer le nombre de mois (jusqu'à 24) avant que le message « Délai d'entretien échu » apparaisse au lieu des écrans d'état dynamiques (cf. Figure 78).

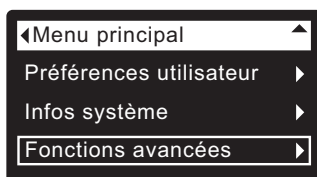


**FIG. 78**

Cette fonction vous rappelle de joindre le service technique de votre concessionnaire. (Cf. Figure 82). Une fois qu'elle est programmée, elle affiche le nombre de mois et de jours avant ce rappel.

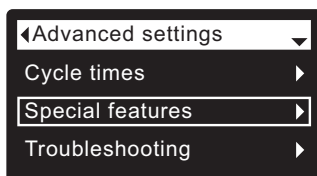
L'affichage du message « Délai d'entretien échu » sera effacé par le concessionnaire qui effectuera l'entretien et fixera le nombre de jours avant le prochain rappel. Activation et désactivation du rappel d'entretien :

1. À partir d'un écran d'état dynamique, appuyez sur le sélecteur (O) pour afficher le **Menu principal**.
2. Appuyez sur le bouton BAS (▼) pour faire défiler les options du menu et mettre en encadré **Fonctions avancées**.



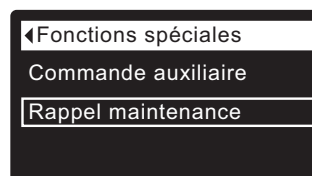
**FIG. 79**

3. Appuyez sur le sélecteur (O) pour afficher le menu des fonctions avancées (cf. Figure 80).



**FIG. 80**

4. Appuyez sur le bouton BAS (▼) pour faire défiler les options du menu et mettre en encadré **Fonctions spéciales**.
5. Appuyez sur le sélecteur (O) pour afficher le menu des fonctions spéciales (cf. Figure 81).



**FIG. 81**

6. Appuyez sur le bouton BAS (▼) pour faire défiler les options du menu et mettre en encadré **Rappel d'entretien**.
7. Appuyez sur le sélecteur (O) pour ouvrir l'écran du rappel d'entretien (cf. Figure 82).



**FIG. 82**

8. Appuyez sur le bouton HAUT (▲) ou BAS (▼) pour définir le nombre de mois avant l'affichage du rappel. Enfoncer à plusieurs reprises le bouton BAS (▼) jusqu'à ce que l'écran affiche Désactivé met hors service cette fonction et le compteur à zéro.
9. Appuyez sur le sélecteur (O) : l'afficheur revient au menu des fonctions spéciales (cf. Figure 81).
10. Appuyez trois fois sur le bouton de GAUCHE (◀) pour revenir aux écrans d'état dynamiques.

\*\*L'affichage de cet écran requiert le réglage de la commande auxiliaire sur Dosage produit chimique.

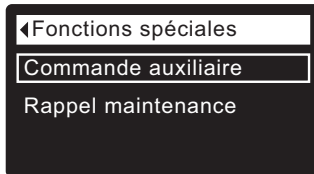
## COMMANDE AUXILIAIRE

Le contrôleur électronique comporte une sortie auxiliaire de commande des appareils externes dans un système de traitement d'eau. Le signal est de 24 V c.c., appel de courant de 500 mA maximum. Les bornes de la commande auxiliaire sont sur le circuit de commande (cf. schéma de câblage, page 29).

Consultez le Guide de solutions « Problem Water Guide » d'EcoWater Systems pour de plus amples détails sur l'utilisation d'un équipement branché sur une commande auxiliaire dans les systèmes de traitement d'eau.

Sélection du mode de commande auxiliaire :

1. À partir d'un écran d'état dynamique, appuyez sur le sélecteur (O) pour afficher le **Menu principal**.
2. Appuyez sur le bouton BAS (▼) pour faire défiler les options du menu et mettre en encadré **Fonctions avancées**.
3. Appuyez sur le sélecteur (O) pour afficher le menu des fonctions avancées.
4. Appuyez sur le bouton BAS (▼) pour faire défiler les options du menu et mettre en encadré **Fonctions spéciales**.
5. Appuyez sur le sélecteur (O) pour afficher le menu des fonctions spéciales (cf. Figure 83).

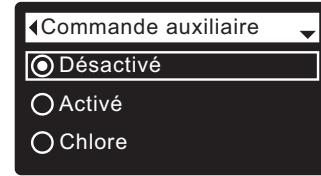


**FIG. 83**

6. Vérifiez que **Commande auxiliaire** est mis en encadré.
7. Appuyez sur le sélecteur (O) pour afficher le menu de la commande auxiliaire (cf. Figure 84).
8. Si le cercle à gauche de l'option souhaitée a déjà un point (cf. Figure 84), passez à l'étape 9. Sinon, appuyez sur le bouton BAS (▼) ou HAUT (▲) pour passer à l'option souhaitée, puis sur le sélecteur (O) pour confirmer votre choix.

- Le réglage par défaut est **Désactivée**. La sortie 24 V c.c. est alors toujours hors tension.
- **Activée** : La sortie 24 V c.c. est alors toujours sous tension.
- **Chlore** sert à faire fonctionner un générateur de chlore : la chloration de l'eau désinfectera la matière filtrante pendant les régénérations.
- **Dérivation** : Mise sous tension de la sortie 24 V c.c. pendant tout le cycle de régénération (lorsque le bloc-vanne est en dérivation et de l'eau brute circule dans la maison).
- **Dosage du produit chimique\*** : Cette option sert au fonctionnement d'une pompe doseuse de produits chimiques; elle requiert les réglages Volume et Minuterie du dosage produit chimique (voir les détails à droite).
- **Consommation d'eau\*** : Mise sous tension de la sortie 24 V c.c. lorsque la turbine du déferriseur indique un écoulement d'eau; utile pour faire tourner une pompe à air en vue de l'oxydation du fer ou du soufre.
- **Rinçage rapide** : Mise sous tension de la sortie 24 V c.c. pendant la phase de rinçage rapide du cycle de régénération.

9. Appuyez sur le sélecteur (O) : l'afficheur revient au menu des fonctions spéciales (cf. Figure 83).
10. Appuyez trois fois sur le bouton de GAUCHE (◀) pour revenir aux écrans d'état dynamiques.



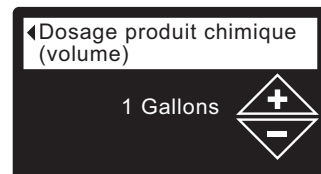
**FIG. 84**

## DOSAGE DU PRODUIT CHIMIQUE\*

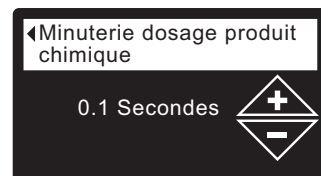
Le réglage de la commande auxiliaire sur **Dosage produit chimique**, tel qu'expliqué dans la section précédente, entraîne l'affichage de deux autres lignes (**Dosage produit chimique (volume)** et **Minuterie dosage produit chimique**) dans le menu des fonctions spéciales.

Modification des valeurs de ces lignes :

1. À partir d'un écran d'état dynamique, appuyez sur le sélecteur (O) pour afficher le **Menu principal**.
2. Appuyez sur le bouton BAS (▼) pour faire défiler les options du menu et mettre en encadré **Fonctions avancées**.
3. Appuyez sur le sélecteur (O) pour afficher le menu des fonctions avancées.
4. Appuyez sur le bouton BAS (▼) pour faire défiler les options du menu et mettre en encadré **Fonctions spéciales**.
5. Appuyez sur le sélecteur (O) pour afficher le menu des fonctions spéciales (cf. Figure 83).
6. Appuyez sur le bouton BAS (▼) pour faire défiler les options du menu et mettre en encadré **Dosage produit chimique (volume)** ou **Minuterie dosage produit chimique**.
7. Appuyez sur le sélecteur (O) pour afficher le menu de l'une de ces options (cf. Figure 85 et 86).



**FIG. 85**



**FIG. 86**

8. Appuyez sur le bouton HAUT (▲) ou BAS (▼) pour modifier la valeur. Maintenez le bouton enfoncé pour faire défiler rapidement.
  - **Dosage produit chimique (volume)** représente la quantité d'eau qui circule dans le déferriseur entre chaque activation de l'équipement de dosage de produit chimique.
  - **Minuterie dosage produit chimique** représente la durée de la mise sous tension de l'équipement de dosage de produit chimique à chaque activation de celui-ci.
9. Appuyez sur le sélecteur (O) : l'afficheur revient au menu des fonctions spéciales (cf. Figure 83).
10. Appuyez trois fois sur le bouton de GAUCHE (◀) pour revenir aux écrans d'état dynamiques.

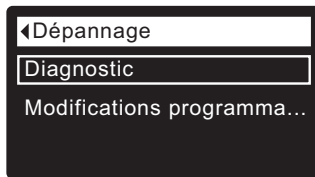
\* La sélection « Dosage produit chimique (volume) » et « Minuterie dosage produit chimique » de la commande auxiliaire exige l'ajout d'une turbine et d'un câble de turbine.

## DIAGNOSTIC

Cette fonction permet à un technicien d'entretien de vérifier l'état de marche de divers composants du déferriseur (comme la position du bloc-vanne) en vue d'un diagnostic des anomalies. **Joignez le service technique de votre concessionnaire si un code d'erreur remplace l'affichage des écrans d'état dynamiques.**

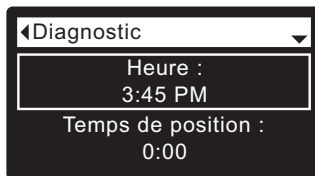
Affichage de l'écran de diagnostic :

1. Si un code d'erreur est affiché, sautez les étapes 2-7 et passez à l'étape 8.
2. Pour ouvrir l'écran de diagnostic à partir d'un écran d'état dynamique (lorsqu'un code d'erreur n'est pas affiché), appuyez sur le sélecteur (O) pour afficher le **Menu principal**.
3. Appuyez sur le bouton BAS (▼) pour faire défiler les options du menu et mettre en encadré **Fonctions avancées**.
4. Appuyez sur le sélecteur (O) pour afficher le menu des fonctions avancées.
5. Appuyez sur le bouton BAS (▼) pour faire défiler les options du menu et mettre en encadré **Dépannage**.
6. Appuyez sur le sélecteur (O) pour afficher le menu Dépannage (cf. Figure 87).



**FIG. 87**

7. Vérifiez que **Diagnostic** est mis en encadré.
8. Appuyez sur le sélecteur (O) pour ouvrir l'écran de diagnostic (cf. Figure 88).



**FIG. 88**

9. Appuyez sur le bouton BAS (▼) ou HAUT (▲) pour faire défiler la liste. Les éléments suivants seront présentés :
  - **Heure** (actuelle)
  - **Temps de position** (compte à rebours de la position actuelle du bloc-vanne)
  - **Position actuelle** (du bloc-vanne : service, remplissage, saumurage, contre-lavage, rinçage rapide, ou en déplacement)
  - **Position demandée** (du bloc-vanne)
  - **État du moteur** (marche ou arrêt)
  - **Contacteur de position de la vanne** (ouvert ou fermé)
  - **Décompte de la turbine** (l'état changeant indique un écoulement d'eau)
  - **Contacteur d'éclairage réservoir** (ouvert ou fermé)
  - **Module RF** (détecté ou non)
  - **Code d'erreur** (joindre le service technique du concessionnaire si un chiffre est affiché)

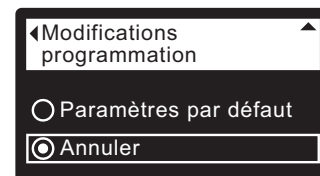
suite

10. Après avoir pris connaissance des données à l'écran Diagnostic, appuyez sur le sélecteur (O) : l'afficheur revient au menu de dépannage.
11. Appuyez trois fois sur le bouton de GAUCHE (◀) pour revenir aux écrans d'état dynamiques (ou à l'écran du code d'erreur s'il y a une condition d'erreur).

## MODIFICATIONS PROGRAMMATION

Cette fonction permet à un technicien d'entretien de recommencer la configuration (cf. pages 10-12) ou de restaurer les valeurs par défaut de fonctionnement du déferriseur.

1. À partir d'un écran d'état dynamique, appuyez sur le sélecteur (O) pour afficher le **Menu principal**.
2. Appuyez sur le bouton BAS (▼) pour faire défiler les options du menu et mettre en encadré **Fonctions avancées**.
3. Appuyez sur le sélecteur (O) pour afficher le menu des fonctions avancées.
4. Appuyez sur le bouton BAS (▼) pour faire défiler les options du menu et mettre en encadré **Dépannage**.
5. Appuyez sur le sélecteur (O) pour afficher le menu Dépannage (cf. Figure 87).
6. Appuyez sur le bouton BAS (▼) pour faire défiler les options du menu et mettre en encadré **Modifications programmation**.
7. Appuyez sur le sélecteur (O) pour afficher le menu de modifications de la programmation (cf. Figure 89).



**FIG. 89**

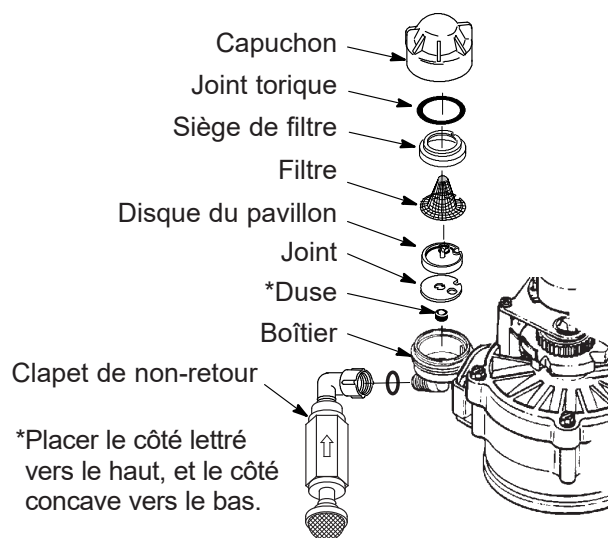
8. Si le cercle à gauche de l'option souhaitée a déjà un point (cf. Figure 89), passez à l'étape 9. Sinon, appuyez sur le bouton BAS (▼) ou HAUT (▲) pour passer à l'option souhaitée, puis sur le sélecteur (O) pour confirmer votre choix.
  - **Refaire la programmation** vous permet de sélectionner un code de modèle différent (utilisation prévue : perfectionnements ou modifications techniques des déferriseurs actuels). Les codes de modèles sont répertoriés à la page 3.
  - **Rétablir les réglages par défaut** restaure les paramètres définis par l'utilisateur à leur valeur par défaut; un assistant vous accompagnera dans le processus de configuration (cf. pages 10-12).
  - **Annuler** vous fait revenir au menu de dépannage (Figure 87).
9. Appuyez sur le sélecteur (O).

## NETTOYAGE DU PAVILLON D'ASPIRATION (EMBOUT ET VENTURI)

Le bon fonctionnement du déferriseur dépend de la propreté de l'embout et du venturi (cf. Figure 90). Ce petit organe crée l'aspiration d'air, en vue de l'aération du réservoir à minéraux lors des régénérations. S'il est bouché (sable, limon, saleté, etc.), le déferriseur ne pourra pas oxyder et éliminer le fer dans l'eau.

Enlevez le couvercle supérieur du déferriseur pour atteindre le pavillon (embout et venturi). Mettez le ou les dispositifs de dérivation en position de dérivation. Assurez-vous d'abord que le bloc-vanne du déferriseur est en position de service (pression d'eau nulle au pavillon). Ensuite, tenez d'une main le boîtier du pavillon et dévissez de l'autre son capuchon. Attention de ne pas égarer le joint torique. Sortez le siège du filtre, puis le filtre. Enlevez le disque, le joint et la duse dans le pavillon. Lavez les pièces à l'eau tiède et savonneuse, puis rincez à l'eau fraîche. Veillez à nettoyer les deux côtés du disque du pavillon; grattez au besoin avec une petite brosse pour déloger le fer ou la saleté. Prenez garde de ne pas rayer, déformer, etc. les surfaces de l'embout et du venturi.

Remontez délicatement toutes les pièces dans l'ordre. Graissez le joint torique avec de la graisse au silicone, puis replacez-le. Revissez le capuchon (à la main seulement), tout en tenant le boîtier. Ne serrez pas trop, au risque de briser le capuchon ou le boîtier. Placez le ou les dispositifs de dérivation à la position de service.



**IMPORTANT :** Le petit trou du joint d'étanchéité doit être aligné sur le petit trou du boîtier du pavillon. Assurez-vous que les nombres sont sur le dessus.

**FIG. 90**

Exécutez une avance manuelle du bloc-vanne vers la position de contre-lavage, puis d'aération (A); retirez le tamis du raccord cannelé (à l'entrée du clapet de non-retour), puis vérifiez s'il y a une aspiration. Remettez le tamis à la fin de la vérification.

## DÉPRESSURISATION AVEC LE OU LES DISPOSITIFS DE DÉRIVATION

**MISE EN GARDE :** Toujours dépressuriser le déferriseur EcoWater Systems, tel qu'expliqué ci-dessous, avant le démontage des pièces du bloc-vanne ou du réservoir de matière filtrante.

### DÉPRESSURISATION

1. Placez le ou les dispositifs de dérivation à la position **Dérivation**.
2. Placez le bloc-vanne du déferriseur à la position **Remplissage** à l'aide des instructions de régénération par avance manuelle, étapes 1 et 5, page 28.

### PRESSURISATION

1. Placez le ou les dispositifs de dérivation à la position **Service**.
2. Remettez le bloc-vanne du déferriseur à la position **Service** à l'aide des instructions de régénération par avance manuelle, étapes 8 et 9, page 28.

## AUTRES MÉTHODES :

### DÉRIVATION À TROIS ROBINETS (cf. Figure 91)

#### DÉPRESSURISATION

1. Fermez le robinet d'ENTRÉE.
2. Ouvrez les robinets d'eau traitée CHAUD et FROID dans la maison.
3. Fermez le robinet de SORTIE, puis ouvrez le robinet de DÉRIVATION.
4. Fermez tous les robinets de la maison.

#### PRESSURISATION

1. Ouvrez les robinets d'eau CHAUD et FROID dans la maison.
2. Fermez le robinet de DÉRIVATION, puis ouvrez le robinet de SORTIE.
3. **Lentement**, ouvrez le robinet d'ENTRÉE.
4. Fermez tous les robinets de la maison.

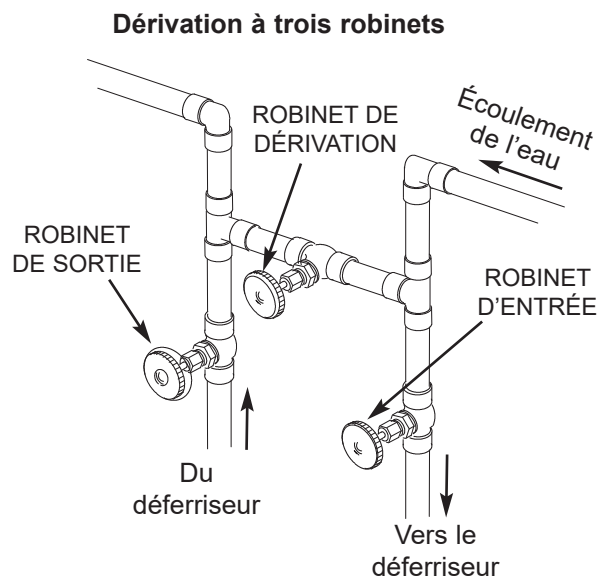
### VANNE DE DÉRIVATION ECOWATER SYSTEMS (Cf. Figure 92).

#### DÉPRESSURISATION

1. Coupez l'alimentation principale en eau.
2. Ouvrez les robinets d'eau traitée CHAUD et FROID dans la maison.
3. Rentez la tige de la vanne de dérivation (position **Dérivation**).
4. Facultatif : Pour détourner l'eau brute vers les robinets de la maison, rouvrez l'alimentation principale en eau.

#### PRESSURISATION

1. Ouvrez l'alimentation principale en eau si le robinet est fermé.
2. Ouvrez les robinets d'eau CHAUD et FROID dans la maison.
3. Tirez la poignée de la vanne de dérivation (position **Service**).
4. Fermez tous les robinets de la maison.



**Pour Service**  
Fermer le robinet de dérivation. Ouvrir les robinets d'entrée et de sortie.

**Pour Dérivation**  
Ouvrir le robinet de dérivation. Fermer les robinets d'entrée et de sortie.

FIG. 91

### Vanne de dérivation EcoWater Systems

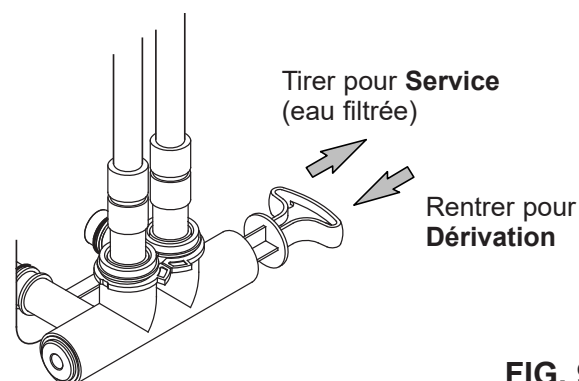



FIG. 92

GUIDE DE DÉPANNAGE		
ANOMALIE	CAUSE	CORRECTIF
<b>Modification impossible de certains paramètres du déferriseur ; l'afficheur montre un cadenas :</b> 	Fonction de verrouillage activée.	Désactivez la fonction de verrouillage (cf. page 14).
<b>L'écran d'état affiche « Aucune recharge automatique »</b>	Réglage de la régénération sur « désactivée » (mode vacances).	Si vous souhaitez des régénérations automatiques, réglez la régénération sur « Programmer » ou sur « Automatique » (cf. page 15).
<b>« Fuite » de fer</b>	Joint torique du tuyau vertical.	Remplacez ou remplacez le joint torique du tuyau vertical.
	Lit du déferriseur submergé.	Augmentez la fréquence des régénérations et le temps du contre-lavage.
	Horloge mal réglée.	Vérifiez et changez l'heure.
	Augmentation de fer.	Augmentez la fréquence des régénérations et le temps du contre-lavage.
	Tuyau de vidange ou régulateur de débit obstrué.	Désengorgez le tuyau de vidange ou le régulateur de débit.
	Embout et venturi bouchés – aspiration nulle pendant le cycle d'aération.	Nettoyez l'embout et le venturi (pavillon d'aspiration), cf. page 24.
<b>Air dans les conduites de l'habitation</b>	Joint torique du tuyau vertical.	Remplacez ou remplacez le joint torique du tuyau vertical.
<b>Eau vers vidange</b>	Disque et joints du rotor défectueux.	Remplacez le disque et les joints du rotor.
<b>Moteur calé ou qui produit des claquements</b>	Défectuosité du moteur ou de la vanne interne, ce qui augmente le couple du moteur.	Joignez le service technique de votre concessionnaire.
<b>Affichage du code d'erreur E1, E3 ou E4</b>	Défectuosité : faisceau de fils, connexions au contacteur de position, contacteur, bloc-vanne ou moteur.	Joignez le service technique de votre concessionnaire.
<b>Affichage du code d'erreur E5</b>	Défaillance du contrôleur électronique.	Joignez le service technique de votre concessionnaire.

## DÉPANNAGE- VÉRIFICATIONS INITIALES

**Commencez toujours par ces vérifications :**

1. L'afficheur est-il éteint? Vérifiez la source d'alimentation.
2. Un code d'erreur est-il affiché? Si c'est le cas, passez à « Diagnostics électroniques automatiques » à la page suivante.
3. La bonne heure est-elle affichée? Sinon, les régénérations auront lieu à la mauvaise heure. Réglez l'horloge (cf. page 13).
4. Le ou les dispositifs de dérivation sont-ils à la position de service (cf. Figure 91 et 92, page 25)?
5. Les tuyaux d'arrivée et de sortie sont-ils raccordés aux orifices d'entrée et de sortie correspondants du déferriseur EcoWater?
6. Le tuyau de vidange du bloc-vanne est-il exempt de plis, de coudes à angles vifs, et son élévation au-dessus du sol est-elle inférieure à 2,4 m (8 pi)?

Si les vérifications initiales ne révèlent aucune anomalie, passez à « Dépannage - Diagnostics manuels » et à « Vérification de la régénération par avance manuelle » dans les deux pages suivantes.

## DIAGNOSTICS ÉLECTRONIQUES AUTOMATIQUES

Ce déferriseur intègre une fonction d'autodiagnostic du système électrique (à l'exception du courant d'alimentation et du compteur d'eau). Le contrôleur surveille le bon fonctionnement des circuits et des composants électroniques. En cas de dysfonctionnement, l'afficheur présentera un **code erreur** (cf. Figure 93).



**FIG. 93**

Le tableau de dépannage de la page précédente indique les codes d'erreur pouvant apparaître et les défauts possibles que représente chaque code.

Lorsqu'un code d'erreur apparaît sur l'afficheur, appuyer sur le sélecteur (O) affichera l'écran **Diagnostic** (cf. page 23), permettant à un technicien d'entretien de cerner le problème.

## SUPPRESSION D'UN CODE D'ERREUR

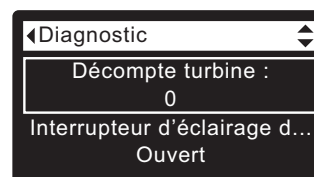
1. Débranchez le transformateur de la prise de courant.
2. Corrigez l'anomalie.
3. Rebranchez le transformateur.
4. Attendez la fin d'un cycle complet (huit minutes) du bloc-vanne actionné par le contrôleur. Le code d'erreur réapparaîtra si l'anomalie persiste.

## DÉPANNAGE - DIAGNOSTICS MANUELS

1. Ouvrez l'écran **Diagnostic**, à l'aide des instructions de la page 23.
2. Appuyez sur le bouton BAS (▼) ou HAUT (▲) pour faire défiler la liste. Les éléments suivants seront présentés :
  - **Heure** (actuelle)
  - **Temps de position** (compte à rebours de la position actuelle du bloc-vanne)
  - **Position actuelle** (du bloc-vanne : service, remplissage, saumurage, contre-lavage, rinçage rapide, ou en déplacement). Cf. « Vérification de la régénération par avance manuelle » à la page suivante quant à la vérification de position.
  - **Position demandée** (du bloc-vanne)
  - **État du moteur** (marche ou arrêt)
  - **Fin de course vanne** (ouvert ou fermé)
  - **Décompte turbine** (indique un écoulement d'eau)  
Voir la section suivante quant au diagnostic de la turbine.
  - **Interrupteur d'éclairage du bac** (ouvert ou fermé)
  - **Module RF** (détecté ou non)
  - **Code d'erreur**

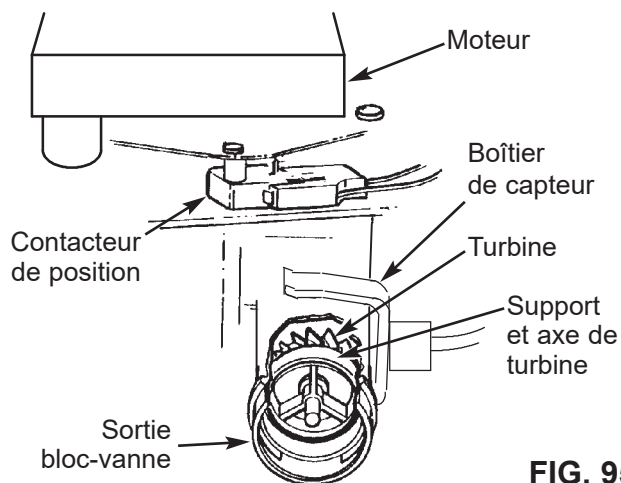
## CONTRÔLE DE LA TURBINE

1. Ouvrez l'écran **Diagnostic**, à l'aide des instructions de la page 23.
2. Appuyez sur le bouton BAS (▼) pour faire défiler les options du menu et mettre en encadré **Décompte turbine** (cf. Figure 94).



**FIG. 94**

3. Un affichage fixe de « 0 » (zéro) indique un écoulement d'eau nul dans le compteur (c.-à-d., aucune eau traitée n'est utilisée).
4. Ouvrez un robinet d'eau traitée proche.
5. Le compteur se met à « tourner » à partir de 0; il revient à 0 lorsqu'il atteint 140 entre chaque gallon d'eau (3,8 L).
6. Si l'affichage reste fixe malgré l'ouverture du robinet, tirez le faisceau de câbles de l'orifice de sortie du bloc-vanne (cf. Figure 95).



**FIG. 95**

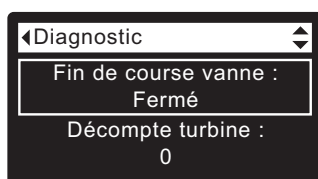
7. Passez un petit aimant dans un mouvement d'aller-retour devant le capteur.
- 8a. Si le chiffre sous **Décompte de turbine** augmente à chaque passage de l'aimant, débranchez le tuyau de sortie et regardez si la turbine est grippée.
- 8b. Si le chiffre sous **Décompte de turbine** n'augmente pas à chaque passage de l'aimant, le capteur est sans doute défectueux.

## DÉPANNAGE - VÉRIFICATION DE LA RÉGÉNÉRATION PAR AVANCE MANUELLE

Suivez les directives suivantes d'avance manuelle des cycles de régénération pour contrôler le déferriseur. Avant tout, faites toujours les vérifications initiales (cf. page 26) et les Diagnostics manuels (cf. page 27).

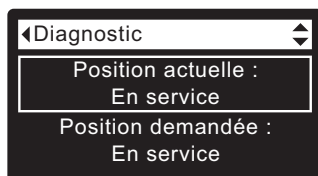
Dégagez les pattes du couvercle supérieur, puis retirez-le; observez le fonctionnement de la came et du contacteur durant la rotation du bloc-vanne.

1. Ouvrez l'écran **Diagnostic**, à l'aide des instructions de la page 23.
2. Appuyez sur le bouton **BAS** (▼) pour faire défiler les options du menu et mettre en encadré l'écran **Fin de course vanne** (cf. Figure 96).



**FIG. 96**

3. Vérifiez que cet écran indique **Ouvert** lorsque la tige poussoir du contacteur est abaissée dans l'un des crans de blocage de la came du moteur du bloc-vanne. La tige poussoir remonte pour faire tourner la came (par exemple, à l'étape 5 ci-dessous) : l'écran doit alors indiquer **Fermé**.
4. Appuyez sur le bouton **HAUT** (▲) pour faire défiler les options du menu et mettre en encadré **Position actuelle** (cf. Figure 97).



**FIG. 97**

5. À l'écran Diagnostic, appuyez une fois sur le bouton de **DROITE** (►) pour faire avancer le bloc-vanne de **Service** à **Contre-lavage**.
6. Vérifiez que l'indicateur de position du bloc-vanne sur la came du moteur correspond à la position affichée à l'écran.
7. L'eau doit couler rapidement du tuyau de vidange; si l'écoulement est faible, vérifiez le distributeur supérieur, la duse de contre-lavage et le tuyau de vidange (engorgement).
8. À l'écran Diagnostic, appuyez de nouveau une fois sur le bouton de **DROITE** (►) pour faire avancer le bloc-vanne à **Rinçage rapide** (aération).
9. À l'écran Diagnostic, appuyez de nouveau une fois sur le bouton de **DROITE** (►) pour faire revenir le bloc-vanne à **Service**.

**IMPORTANT** : Toujours remettre le bloc-vanne à la position **Service** avant de quitter ce processus.

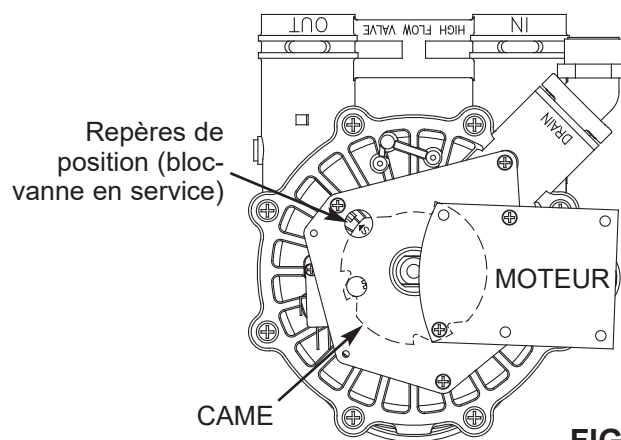
## AUTRE ENTRETIEN

**Dérivation d'eau dure** (« Fuite » d'eau brute dans l'alimentation en eau filtrée) :

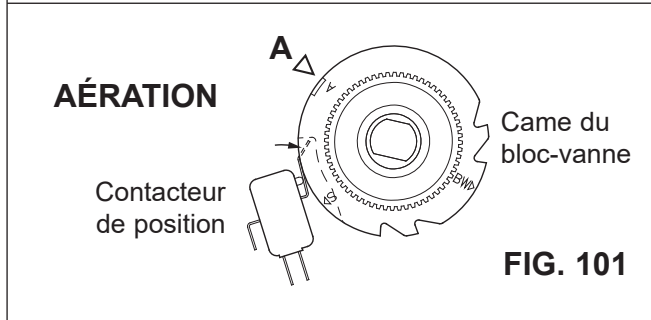
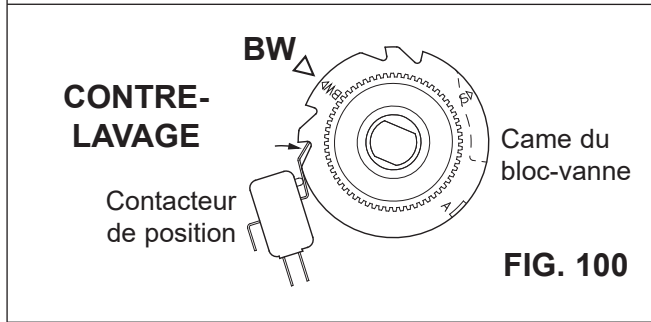
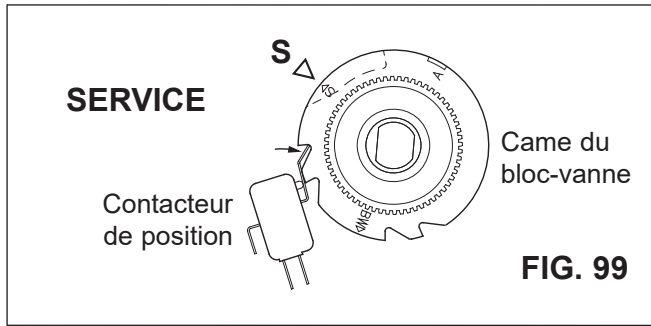
1. Disque du rotor, joint ou rondelle ondulée défectueux (cf. pages 32 et 33).
2. Absence ou défectuosité de joint(s) torique(s) au raccordement du bloc-vanne au tuyau vertical.

**Fuites d'eau du tuyau de vidange** pendant le service :

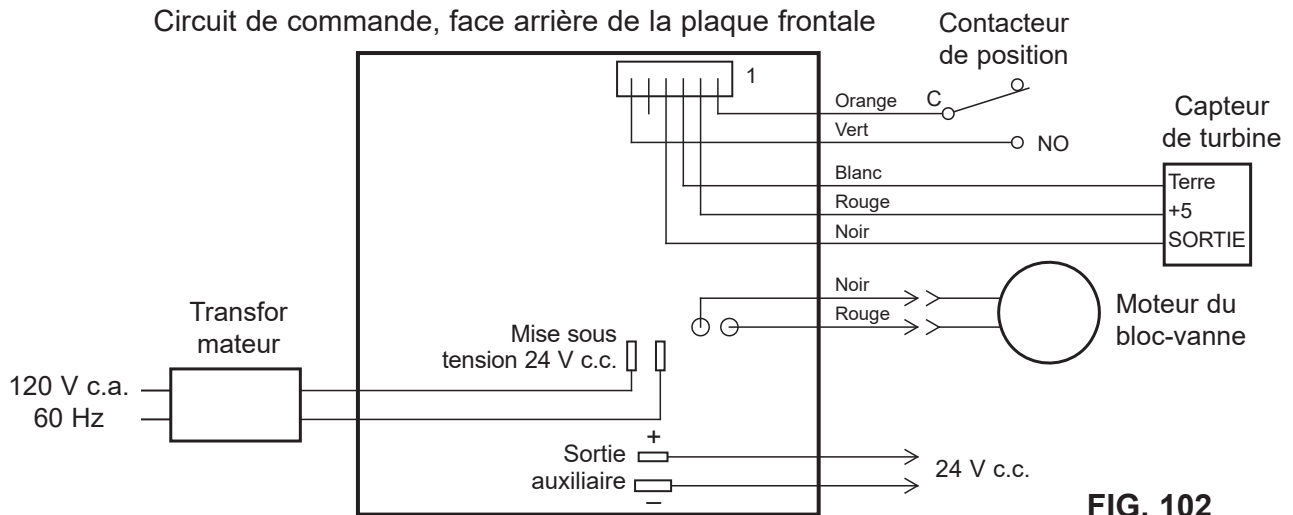
1. Disque du rotor, joint ou rondelle ondulée défectueux.
2. Joint torique défectueux sur l'axe du disque d'entrée.



**FIG. 98**



**SCHÉMA DE CÂBLAGE**



## GARANTIE LIMITÉE

## « Advantage Warranty » (Garantie Advantage) EcoWater Systems LLC

## Système de filtration d'eau, série ETF2300AIV/EIV

Félicitations! Vous venez d'acquérir un produit de traitement d'eau dont la qualité est sans égale sur le marché.

**À qui s'applique cette garantie?**

EcoWater Systems LLC garantit ses produits pièces et main-d'œuvre à l'acheteur original, lorsqu'ils ont été achetés chez un concessionnaire agréé, et à compter de la date de livraison.

**Comment la garantie est-elle mise en œuvre?**

Si, pendant la période de garantie, une pièce révèle, après inspection par EcoWater, une défektivité, EcoWater choisira, à son entière discrétion, de remplacer ou de réparer la pièce gratuitement, sauf les frais réguliers d'expédition, d'installation ou de service.

**Quels éléments sont couverts par cette garantie?**

Les éléments suivants sont garantis par EcoWater Systems LLC :

Le RÉSERVOIR DE MINÉRAUX, pendant TOUTE LA DURÉE DE VIE de l'acheteur original, lorsque le produit a été acheté chez un concessionnaire agréé, seront exempts de rouille, de corrosion, de fuites, d'éclatement ou d'autres défektivités empêchant un fonctionnement conforme à leur fiche technique écrite;

la PLAQUE FRONTALE ÉLECTRONIQUE, pendant une période de SEPT (7) ANS à compter de la date de livraison du produit, sera exempt de vices de matériau et de main-d'œuvre et fonctionnera conformément à sa fiche technique écrite;

le CORPS DE VANNE, pendant une période de CINQ (5) ANS à compter de la date de livraison du produit, sera exempt de vices de matériau et de main-d'œuvre et fonctionnera conformément à sa fiche technique écrite;

et OUTES LES AUTRES PIÈCES, pendant une période de UN (1) AN à compter de la date de livraison du produit, seront exemptes de vices de matériau et de main-d'œuvre et fonctionneront conformément à sa fiche technique écrite;

**Comment obtenir un service au titre de la garantie?**

Si vous avez besoin d'un service après-vente, il vous suffit

de joindre votre concessionnaire local indépendant EcoWater. TÉLÉPHONE: \_\_\_\_\_

Pour obtenir un service au titre de la garantie, vous devez aviser votre concessionnaire local EcoWater dans les trente (30) jours de la constatation du défaut.

**Les pièces de rechange éventuelles sont-elles garanties après l'expiration de la garantie usine?**

Oui. EcoWater Systems LLC garantit les RÉPARATIONS D'USINE et TOUTES LES PIÈCES DE RECHANGE pendant une période de 90 JOURS. La présente garantie exclut les frais habituels d'expédition, d'installation ou d'entretien.

**Des garanties supplémentaires sont-elles offertes?**

Nous sommes heureux de vous dire OUI! EcoWater Systems LLC vend une GARANTIE PROLONGÉE, PIÈCES SEULEMENT, pour la partie ÉLECTRONIQUE de votre produit. Cette garantie s'appelle « Perfect 10 » : elle prolonge la garantie des pièces électroniques (PLAQUE FRONTALE, FAISCEAU DE CÂBLES, MOTEUR D'ENTRAÎNEMENT, TRANSFORMATEUR, CORDON ÉLECTRIQUE, BOÎTIER DE CAPTEUR et MICROCONTACTS) à DIX (10) ANS au total à compter de la date de livraison du produit. Votre concessionnaire local vous renseignera sur cette garantie ou vous donnera les coordonnées de l'usine pour un complément d'information. Si votre concessionnaire local n'offre pas cette garantie, veuillez communiquer avec l'usine pour de plus amples renseignements. Cette garantie peut être soumise aux frais habituels d'expédition, d'installation ou de service.

**Dispositions générales**

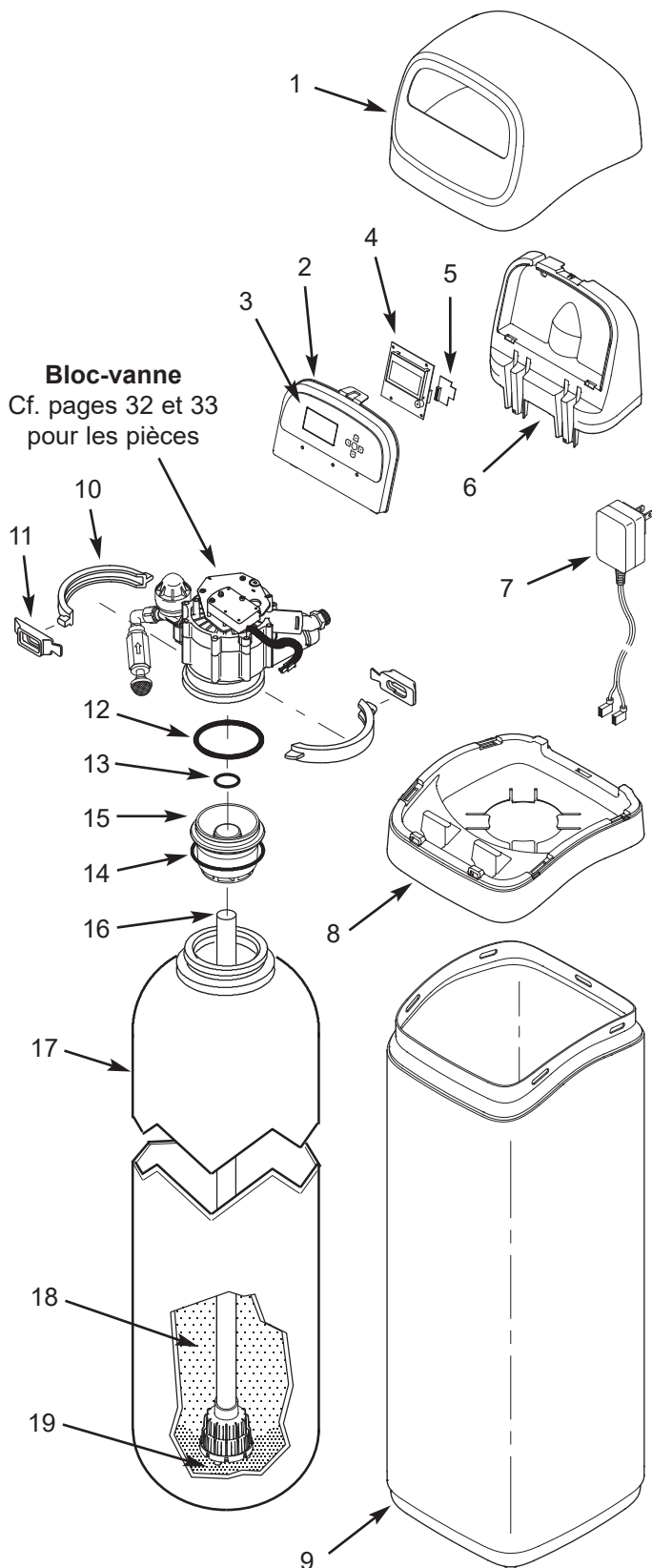
Les garanties ci-dessus sont valides dans la mesure où le système de filtration d'eau est utilisé à des pressions d'eau n'excédant pas 125 psi (8.8 kg/cm<sup>2</sup>), et à une température d'eau n'excédant pas 120 °F (49 °C); dans la mesure où le système de filtration d'eau n'est pas soumis à un usage abusif ou inapproprié, à des modifications, à de la négligence, au gel ou à un accident; et qu'il n'a pas été endommagé par les éléments naturels, comme une inondation, un ouragan, une tornade ou un séisme.

La garantie limitée ne couvre pas les dommages causés par : (a) le transport (b) l'entreposage, (c) une mauvaise utilisation, (d) le non-respect des instructions du produit ou un manque d'entretien préventif, (e) des modifications, (f) une réparation non autorisée, (g) l'usure normale, ou (h) des causes étrangères comme des accidents, un usage abusif ou d'autres actions ou événements hors du contrôle raisonnable du garant. L'utilisation de pièces du marché secondaire, usagées ou non fournies par le fabricant, annulera toutes les garanties. La garantie ne couvre pas les pannes causées par une mauvaise installation du produit. Le garant est dispensé de remplir ses obligations de garantie dans le cas de grèves, de réglementation gouvernementale, d'une pénurie de matériaux ou d'autres circonstances indépendantes de sa volonté.

AUCUNE AUTRE GARANTIE ALLANT AU-DELÀ DES TERMES SUSMENTIONNÉS N'EST OFFERTE POUR LE SYSTÈME DE FILTRATION D'EAU. TOUTES LES GARANTIES TACITES, Y COMPRIS LES GARANTIES DE QUALITÉ MARCHANDE OU D'APTITUDE À UN EMPLOI PARTICULIER, SONT EXCLUES DANS LA MESURE OÙ ELLES PEUVENT ALLER AU-DELÀ DES PÉRIODES ÉNONCÉES PRÉCÉDEMMENT. L'OBLIGATION DU GARANT EN VERTU DE CES GARANTIES SE LIMITE AU REMPLACEMENT OU À LA RÉPARATION DU COMPOSANT OU DE LA PIÈCE DONT LE DÉFAUT A ÉTÉ ÉTABLI PENDANT LA PÉRIODE STIPULÉE; LE GARANT N'ASSUME AUCUNE RESPONSABILITÉ POUR LES DOMMAGES INDIRECTS OU CONSÉCUTIFS. AUCUN DÉPOSITAIRE, AGENT, REPRÉSENTANT OU AUTRE PARTICULIER N'EST AUTORISÉ À ÉTENDRE LA PORTÉE OU LA DURÉE DES GARANTIES EXPRESSÉMENT DÉFINIES PLUS HAUT.

Certaines États ou provinces n'autorisent pas l'exclusion ou la limitation des dommages accessoires ou indirects, ces limitations ou exclusions pourraient ne pas vous concerner. Cette garantie vous confère des droits juridiques précis, auxquels peuvent s'ajouter d'autres droits variant selon l'État ou la province. La présente garantie ne s'applique qu'aux installations possédées par le propriétaire.

**VUE ÉCLATÉE DU DÉFERRISEUR**



**LISTE DES PIÈCES DU DÉFERRISEUR**

N° de repère	N° de pièce	Définition
1	7353365	Couvercle supérieur
-	7399785	Lot de rechange - plaque frontale (repères 2 à 5 inclus)
2	↑	Plaque frontale
3	↑	Clavier/étiquette
4	↑	Contrôle électronique (circuit de commande)
5	↑	Module Wi-Fi
6	7353381	Support, plaque frontale
7	7351054	Transformateur, 24 V c.c.
8	7353357	Couronne
9	7353234	Habillage, ETF2300AIV10 et ETF2300EIV10
	7353242	Habillage, ETF2300AIV12 et ETF2300EIV12
-	7331177	Nécessaire de collier de réservoir (repères 10 et 11, 2 chacun)
10	↑	Section de collier (2 req.)
11	↑	Attache de retenue (2 req.)
-	7112963	Nécessaire de joints toriques du distributeur (repères 12-14 inclus)
12	↑	Joint torique, 73 mm x 83 mm (2 7/8 po x 3 1/4 po)
13	↑	Joint torique, 21 mm x 27 mm (13/16 po x 1 1/16 po)
14	↑	Joint torique, 70 mm x 76 mm (2 3/4 po x 3 po)
15	7335757	Distributeur supérieur
16	7105047	Lot de rechange - Distributeur inférieur
17	7092202	Lot de rechange - Réservoir à minéraux, 25 cm x 119 cm (10 po x 47 po), ETF2300AIV10 et ETF2300EIV10
	7113074	Lot de rechange - Réservoir à minéraux, 30 cm x 137 cm (12 po x 54 po), ETF2300AIV12 et ETF2300EIV12
18	7351046	Matière filtrante (zéolites), 23 kg (50 lb) (matière non comprise avec ETF2300EIV10 et ETF2300EIV12)
19	7124415	Gravier, 8 kg (17 lb)

Commande de pièces : Appelez votre concessionnaire local EcoWater ou allez à [www.ecowater.com](http://www.ecowater.com) pour trouver un détaillant dans votre région.



**LISTE DES PIÈCES DU BLOC-VANNE**

N° de repère	N° de pièce	Définition
-	7384706	Ensemble de moteur, came et engrenage, AIV (compred les repères 100 et 102)
50	↑	Moteur
51	↑	Came et engrenage
52	7224087	Vis, no 8-32 x 1 po (2 req.)
53	7231393	Plaque de moteur
54	0900857	Vis, no 6-20 x 3/8 po (3 req.)
55	7171250	Roulement
56	7169180	Agrafe, tuyau de vidange
57	7172793	Adaptateur du tuyau de vidange
58	7170288	Joint torique, 24 mm x 30 mm (15/16 po x 1 3/16 po), à l'unité
	7336402	Joint torique, 24 mm x 30 mm (15/16 po x 1 3/16 po), paquet de 20
59	7178202	Duse, 26,5 L/min. (7 gpm), ETF2300AIV10 et ETF2300EIV10
	7178210	Duse, 37,8 L/min. (10 gpm), ETF2300AIV12 et ETF2300EIV12
-	7185487	Lot de joints (repères 60-65 inclus)
60	↑	Joint torique, 16 mm x 21 mm (5/8 po x 13/16 po)
61	↑	Joint torique, 28 mm x 38 mm (1 1/8 po x 1 1/2 po)
62	↑	Joint torique, 114 mm x 124 mm (4 1/2 po x 4 7/8 po)
63	↑	Joint du rotor
64	↑	Joint
65	↑	Joint, embout et venturi
66	7174313	Roulement, rondelle élastique ondulée
67	7387267	Rotor et disque
68	7171187	Bouchon, joint de vidange
69	7129889	Ressort
70	7089306	Agrafe 2,5 cm (1 po), à l'unité (2 req.)
	7336428	Agrafe 2,5 cm (1 po), paquet de 20
71	7077642	Tuyau de cuivre 2,5 cm (1 po), à l'unité (2 req.)
	7344138	Tuyau de cuivre 2,5 cm (1 po), paquet de 10 (repère 72 inclus, 10 chacun)
72	7311127	Joint torique, 27 mm x 33 mm (1 1/16 po x 1 5/16 po), à l'unité (2 req.)
	7336410	Joint torique, 27 mm x 33 mm (1 1/16 po x 1 5/16 po), paquet de 20

N° de repère	N° de pièce	Définition
73	7343873	Clapet de non-retour dans l'entrée, avec joint torique
-	7331703	Ensemble turbine et support; inclus : 2 joints toriques (cf.repère 72) et repères 74 et 75 (1 chacun)
74	↑	Support et axe de turbine
75	↑	Turbine
76	7171145	Corps du bloc-vanne
77	7081201	Dispositif de retenue, embout et venturi
78	7309811	Sonde, faisceau de fils
79	7170319	Joint torique 6 mm x 9,5 mm (1/4 po x 3/8 po) (2 req.)
70	7336208	Tamis à air d'aspiration
81	7336193	Clapet de non-retour d'aspiration
82	7120526	Coude, 90°
83	7292323	Joint torique, 5 mm x 11 mm (3/16 po x 7/16 po)
-	7085247	Pavillon d'aspiration (embout et venturi) (repères 84-90 inclus)
84	7081104	Boîtier, embout et venturi
85	1148800	Duse, 1,13 L/min. (0,3 gpm)
86	7114533	Nécessaire embout et venturi avec joint
	7204362	Joint seulement, à l'unité
	7336486	Joint seulement, paquet de 20
87	7146043	Filtre
88	7167659	Siège de filtre
89	7170262	Joint torique, 28,5 mm x 35 mm (1 1/8 po x 1 3/8 po), à l'unité
	7336436	Joint torique, 28,5 mm x 35 mm (1 1/8 po x 1 3/8 po), paquet de 20
90	7199729	Capuchon
91	7175199	Rondelle élastique ondulée
92	7171161	Couvercle du bloc-vanne
93	7172997	Vis, n° 10 x 67 mm (2 5/8 po) (8 req.)
94	7305150	Contacteur
95	7140738	Vis, n° 4-24 x 19 mm (3/4 po) (2 req.)
96	7214383	Vanne de dérivation, 2,5 cm (1 po) * (repères 70 à 72 inclus, deux chacun)

\* Non compris avec le déferriseur.

Commande de pièces : Appelez votre concessionnaire local EcoWater ou allez à [www.ecowater.com](http://www.ecowater.com) pour trouver un détaillant dans votre région.