

MANUAL DEL PROPIETARIO

Cómo operar su acondicionador/depurador de agua EcoWater Systems

ECOWATER[®]
S Y S T E M S



Tu agua. Perfeccionada.

SERIES 3700 y 3702

Hydrolink Home™

Acondicionadores (ECR)

Depuradores (ERR)

Acondicionador de cloramina y cloro (ERRC)

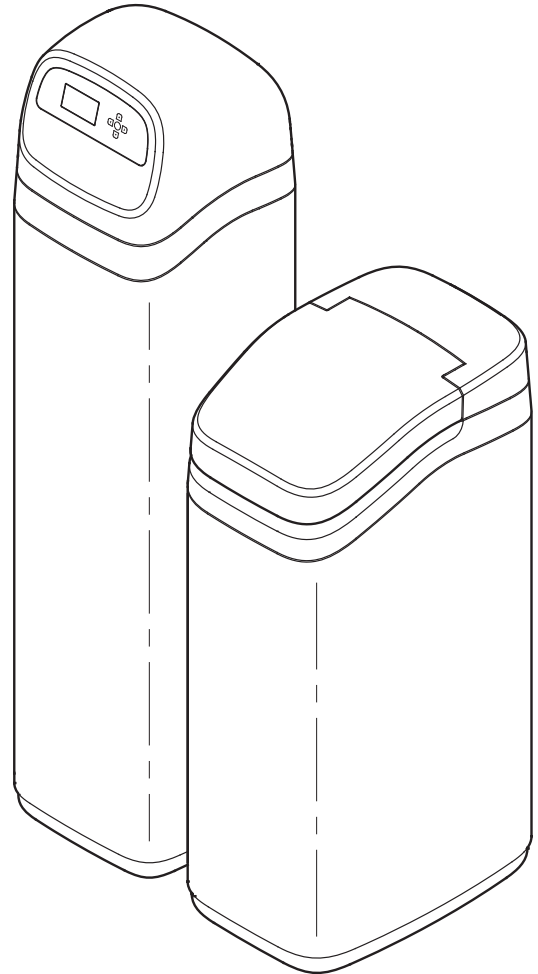
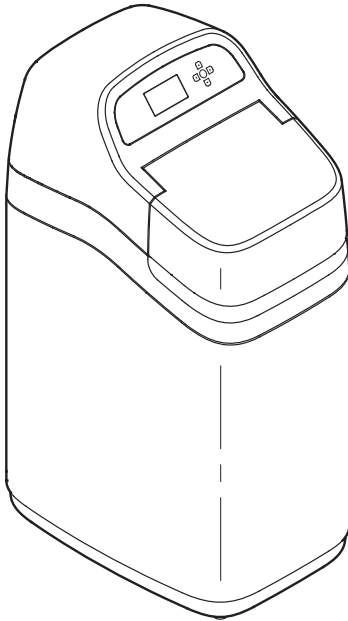

Sistemas probados y certificados por NSF International según la norma NSF/ANSI 44 en cuanto a la reducción de dureza y eficiencia, y la reducción de bario y radio 226/228, y certificados según la norma NSF/ANSI/CAN 372.

Los modelos ERR3700R20, ERR3702R30 y ERR3702R50 han sido probados y certificados por NSF International según la norma NSF/ANSI 42 en cuanto a sabor y olor a cloro.

El modelo ERRC3702R50 ha sido probado y certificado por NSF International según la norma NSF/ANSI/CAN 372, y NSF International no lo ha certificado para la seguridad del material, la reducción de contaminantes o la integridad estructural.

Los modelos ECR3700R20, ERR3700R20, ECR3700R30, ECR3702R30, ERR3702R30, ECR3702R40, ECR3702R50S, ERR3702R50 y ECR3702R70 han sido probados y certificados por la Water Quality Association (Asociación de Calidad del Agua) según la norma CSA B483.1.



C US



Diseñado, desarrollado
técnicamente y
ensamblado en EE. UU.

EcoWater Systems LLC
P.O. Box 64420, St. Paul, MN 55164-0420
www.ecowater.com

7400798 (Rev. K 1/7/26)

CONTENIDO

	<u>Página</u>
Garantía	3
Especificaciones y afirmaciones de rendimiento	4-5
Dimensiones	6-7
Planificación de la instalación	8
Desembalado	9
Instalación	9-12
Procedimiento de configuración	13-15
Funcionamiento del acondicionador/depurador	15-28
Información de servicio	29-34
Adición de sal	29
Guía de resolución de problemas	32
Diagrama	35
Piezas de repuesto	36-41
Garantía	42

PAUTAS DE SEGURIDAD

Siga con mucho cuidado las instrucciones de instalación. Si no instala adecuadamente el acondicionador/depurador de agua EcoWater Systems se **anula la garantía**.

Antes de comenzar la instalación, lea completamente este manual. Después consiga todos los materiales y las herramientas que necesitará para la instalación.

Consulte los códigos locales de fontanería y electricidad. La instalación debe cumplir esos códigos.

Use solamente soldadura y fundente sin plomo para todas las conexiones de soldadura con estaño, según lo exijan los códigos estatales y federales.

Manipule con cuidado el acondicionador/depurador EcoWater Systems. No lo ponga boca abajo, no lo deje caer ni lo apoye sobre protuberancias puntiagudas.

No coloque el acondicionador/depurador EcoWater Systems donde puedan producirse temperaturas de congelación. No intente tratar agua con una temperatura superior a los 49 °C (120 °F). **Los daños por congelación o agua caliente anulan la garantía.**

El acondicionador/depurador EcoWater Systems requiere un caudal de agua mínimo de 11 litros (3 galones) por minuto en la entrada. **La presión de entrada de agua máxima permitida es de 862 kPa (125 PSI).** Si la presión de agua durante el día supera los 552 kPa (80 PSI), la presión durante la noche podría exceder el máximo. Utilice una válvula de reducción de presión, si es necesario (si se añade una válvula de reducción de presión se puede reducir el caudal).

El acondicionador/depurador EcoWater Systems funciona con una fuente de alimentación de **24 Vcc**, proporcionada por un suministro directo enchufable (que se incluye). Asegúrese de usar la fuente de alimentación incluida y de enchufarla en un tomacorriente doméstico con régimen nominal de **120 V, 60 Hz**, puesto a tierra, que se encuentre en un **lugar seco solamente** y debidamente protegido por un dispositivo para sobrecorriente, como un disyuntor o un fusible.

Este sistema no se ha diseñado para tratar agua que sea microbiológicamente impura o cuya calidad se desconozca, sin una adecuada desinfección antes o después del sistema.

Si va a usar el sistema para reducir el bario y/o el radio 226 y 228, verifique el rendimiento del ablandador anualmente haciendo que se pruebe la dureza del agua en su suministro de agua tratada en un laboratorio local de pruebas de agua, o comunicándose con Legend Technical Services, un laboratorio independiente, al 1-800-949-8220.

AVISO DE LA FCC

NOTA: Este equipo ha sido probado y se encontró que cumple con los límites de un dispositivo digital de Clase B, conforme a la Parte 15 de las Reglas de la **FCC**. Estos límites están diseñados para ofrecer una protección razonable contra interferencia nociva en una instalación residencial. Este equipo genera, usa y puede radiar energía de radiofrecuencia y, si no se instala y usa de acuerdo con las instrucciones, puede provocar interferencia nociva a las comunicaciones por radio. Sin embargo, no hay garantía de que no ocurrirá interferencia en una instalación en particular. Si este equipo provoca interferencia nociva a la recepción de radio o televisión, que se puede determinar apagando y encendiendo el equipo, se exhorta al usuario a tratar de corregir la interferencia con una o más de las siguientes medidas:

- Reorientar o reubicar la antena receptora.
- Aumentar la separación entre el equipo y el receptor.
- Conectar el equipo en un tomacorriente de un circuito diferente al que esté conectado el receptor.
- Consultar con el concesionario o con un técnico experimentado en radio/TV para recibir ayuda.

Los cambios o las modificaciones no aprobados expresamente por EcoWater Systems podrían anular la autoridad del usuario para operar el equipo.

Este dispositivo cumple con la norma RSS-210 de **Industry Canada**. La operación está sujeta a las siguientes dos condiciones: (1) este dispositivo no puede provocar interferencia, y (2) este dispositivo debe aceptar cualquier interferencia, incluyendo la interferencia que pudiera ocasionar una operación indeseada del dispositivo.



La Directiva Europea 2002/96/EC requiere que todos los equipos eléctricos y electrónicos se desechen según los requisitos sobre "Residuos de aparatos eléctricos y electrónicos" (RAEE). Dicha directiva u otras leyes similares se han implementado a nivel nacional y pueden variar de una región a otra. Para desechar correctamente el equipo, consulte sus leyes estatales y locales.

La operación de este equipo está sujeta a las siguientes dos condiciones:

1. Es posible que este equipo o dispositivo no cause interferencia perjudicial.
2. Este equipo o dispositivo debe aceptar cualquier interferencia. Incluyendo la que pueda causar su operación no deseada.

GARANTÍA

Crest of Excellence

Para los sistemas acondicionadores de agua EcoWater serie 3700 y 3702

Los clientes satisfechos son nuestro activo más valioso, y EcoWater se ha dedicado a la fabricación de equipos para el acondicionamiento de agua de la más alta calidad y a la satisfacción de sus clientes por más de 85 años. ¡Cuando compra equipos EcoWater está comprando calidad, y eso es exactamente lo que esperamos que reciba!

La garantía de rendimiento Crest of Excellence le asegura que la satisfacción de los clientes es nuestra principal preocupación y le permite sentirse seguro y confiado con la calidad de su compra.

Si durante el primer año de instalación, la unidad no realiza las funciones para las cuales se diseñó, y el problema repetitivo sigue sin corregir, nosotros —mediante la garantía de rendimiento Crest of Excellence y sin costo alguno para usted— reemplazaremos la unidad por un equipo idéntico o de características y capacidades comparables.

La garantía de rendimiento Crest of Excellence se aplica a equipos nuevos cuya compra y mantenimiento se realice a través de distribuidores autorizados de EcoWater, y no se aplica a equipos que resulten dañados o destruidos por las fuerzas de la naturaleza, maltrato, uso incorrecto, negligencia o abandono.

¡Es así de fácil! ¡Calidad y satisfacción es lo que está comprando y la garantía de rendimiento Crest of Excellence es nuestro compromiso de que usted obtendrá lo que pagó!

Escriba la siguiente información para su referencia en el futuro:

No. de modelo _____ Fecha de instalación _____

No. de serie. (incluye el código de fecha) _____

Dureza del agua _____ GPG Contenido de hierro _____ PPM

Los números de modelo y de serie se encuentran tanto en la caja de envío como en la calcomanía de clasificación del acondicionador/depurador.

ESPECIFICACIONES					
	ECR3700R20	ERR3700R20	ECR3700R30	ECR3702R30	ERR3702R30
Código del modelo	HR20	HR20+	HR30	2H30	2H30+
Capacidad de ablandado nominal (granos a la dosis de sal por libra)	8 600 à 0.9 kg (1.9 lb) 13 700 à 2.0 kg (4.3 lb) 18 400 à 3.4 kg (7.5 lb)	9 300 à 1.0 kg (2.2 lb) 14 900 à 2.3 kg (5.1 lb) 20 000 à 4.0 kg (8.9 lb)	12 600 à 1.3 kg (2.8 lb) 20 100 à 2.9 kg (6.3 lb) 27 100 à 5.0 kg (11.0 lb)	12 600 à 1.3 kg (2.8 lb) 20 100 à 2.9 kg (6.3 lb) 27 100 à 5.0 kg (11.0 lb)	12 600 à 1.3 kg (2.8 lb) 20 100 à 2.9 kg (6.3 lb) 27 100 à 5.0 kg (11.0 lb)
Eficiencia nominal (gr/lb de sal a la dosis mín. de sal)	4 530	4 160	4 530	4 530	4 530
Agua usada durante la regeneración	17.4 L / 1 000 granos	18.9 L / 1 000 granos	17 L / 1 000 granos	17 L / 1 000 granos	18.9 L / 1 000 granos
Caudal de servicio (lpm)	34.1	30.3	41.6	41.6	30.3
Caída de presión al caudal de servicio (Pa)	68 900	48 300	55 200	55 200	55 200
Caudal intermitente (lpm) a 100 kPa ▲	45.4	56.0	62.5	62.5	53.8
Caudal intermitente (lpm) a 200 kPa ▲	73.4	89.3	97.7	97.7	81.0
Cantidad de resina de alta capacidad (m³)	0.017	0.020	0.025	0.025	0.025
Dureza máx. del suministro de agua (gpg)	40	50	60	60	60
Hierro en agua transparente máx. en el suministro de agua (ppm) ■	10	10	12	12	12
Presión de entrada de agua mín./máx. (kPa) ◆	138 - 862				
Temperatura de funcionamiento mín./máx. (°C)	4 - 49				
Caudal mín. del suministro de agua (lpm)	11.3				
Caudal máx. al desagüe durante la regeneración (lpm)	9.1	11.3	11.3	11.3	11.3

ESPECIFICACIONES					
	ECR3702R40	ECR3702R50S	ERR3702R50	ECR3702R70	ERRC3702R50
Código del modelo	2H40	2H50	2R50	2H70	2H50+
Capacidad de ablandado nominal (granos a la dosis de sal por libra)	16 900 à 1.7 kg (3.7 lb) 27 000 à 3.9 kg (8.5 lb) 36 300 à 6.7 kg (14.8 lb)	21 600 à 2.0 kg (4.5 lb) 39 500 à 5.0 kg (11.0 lb) 50 000 à 7.9 kg (17.4 lb)	21 000 à 2.1 kg (4.7 lb) 35 300 à 4.4 kg (9.7 lb) 49 900 à 8.8 kg (19.5 lb)	32 900 à 2.8 kg (6.2 lb) 57 600 à 5.8 kg (12.8 lb) 71 500 à 11.6 kg (25.6 lb)	21 600 à 2.0 kg (4.5 lb) 39 500 à 5.0 kg (11.0 lb) 50 000 à 7.9 kg (17.4 lb)
Eficiencia nominal (gr/lb de sal a la dosis mín. de sal)	4 530	4 800	4 440	5 310	4 800
Agua usada durante la regeneración	17.8 L / 1 000 granos	14.4 L / 1 000 granos	14.8 L / 1 000 granos	10.2 L / 1 000 granos	14.4 L / 1 000 granos
Caudal de servicio (lpm)	45.4	54.9	41.3	45.4	45.4
Caída de presión al caudal de servicio (Pa)	89 600	103 400	55 200	75 800	68 900
Caudal intermitente (lpm) a 100 kPa ▲	51.5	54.9	59.8	64.4	56.8
Caudal intermitente (lpm) a 200 kPa ▲	81.8	83.3	90.8	83.3	79.5
Cantidad de resina de alta capacidad (m³)	0.033	0.043	0.044	0.058	0.043
Dureza máx. del suministro de agua (gpg)	75	95	95	125	95
Hierro en agua transparente máx. en el suministro de agua (ppm) ■	15	15	15	15	15
Presión de entrada de agua mín./máx. (kPa) ◆	138 - 862				
Temperatura de funcionamiento mín./máx. (°C)	4 - 49				
Caudal mín. del suministro de agua (lpm)	11.3				
Caudal máx. al desagüe durante la regeneración (lpm)	11.3	15.1	15.1	15.1	15.1

- ▲ El flujo intermitente no representa el máximo caudal de servicio que se utiliza para determinar la capacidad nominal y la eficiencia de la unidad. El funcionamiento continuo a caudales mayores que el caudal para servicio nominal puede afectar la capacidad y eficiencia del sistema. La validez de estos caudales, para todos los modelos excepto ERRC3702R50, ha sido verificada por la Water Quality Association (WQA).
- La capacidad de eliminar el hierro en agua transparente está fundamentada por datos de pruebas de un laboratorio independiente. En el Estado de Wisconsin se exige un tratamiento adicional si el suministro de agua contiene más de 5 ppm de hierro en agua transparente.
- ◆ Límites de presión de trabajo en Canadá: 1.4 kg/cm² - 7.0 kg/cm²

Estas unidades cumplen con la norma NSF/ANSI 44 con respecto a las afirmaciones de desempeño específicas, las cuales se han verificado y fundamentado mediante datos de pruebas.

Estos modelos cuentan con eficiencia nominal. La eficiencia nominal solo es válida en la dosis mínima de sal y el caudal de servicio. Los ablandadores tienen una función de regeneración iniciada por demanda (D.I.R por su sigla en inglés) que cumple con especificaciones de rendimiento específicas destinadas a minimizar la cantidad de salmuera regenerante y agua empleada en su funcionamiento.

Estos ablandadores tienen una eficiencia nominal de no menos de 3 350 granos de intercambio de dureza total por 454 gramos (1 libra) de sal (basado en cloruro de sodio) y no emitirán más sal que la indicada en su clasificación o serán operados a un caudal de servicio máximo sostenido superior al indicado en su clasificación. Se ha comprobado que estos ablandadores suministran agua desmineralizada durante al menos diez minutos continuos al caudal de servicio nominal. La eficiencia nominal de la sal se mide mediante las pruebas de laboratorio que se describen en la norma NSF/ANSI 44. Estas pruebas representan la máxima eficiencia posible que puede alcanzar el sistema. La eficiencia operativa es la eficiencia real después de que se ha instalado el sistema. Típicamente es menor que la eficiencia nominal, debido a factores individuales de aplicación incluidos la dureza del agua, uso de agua y otros contaminantes que reducen la capacidad del ablandador.

Debido a que las pruebas se realizaron bajo condiciones regulares de laboratorio, el rendimiento real del sistema puede variar según las condiciones del agua de la localidad.

AFIRMACIONES DE RENDIMIENTO		
Contaminante	Nivel de concentración del flujo entrante	Máximo nivel de agua procesada permitido
Barium	10 ±10% mg/L	2.0 mg/L
Radium 226/228	25 pCi/L	5 pCi/L

Los parámetros de prueba incluyen: pH = 7.5 ±0.5, caudal = 28.4 lpm (7.5 gpm), y presión dinámica = 2.4±0.35 bares (35 ±5 psig.)

Los modelos ERR3700R20, ERR3702R30 y ERR3702R50 han sido probados conforme a la norma NSF/ANSI 42 en cuanto a la reducción de olor y sabor a cloro. La concentración de la sustancia indicada en el agua que ingresa al sistema se redujo a una concentración inferior o igual al límite admisible del agua que sale del sistema, según lo especificado en la norma NSF/ANSI 42.

AFIRMACIONES DE RENDIMIENTO		
Sustancia	Nivel de concentración del flujo entrante	Requisito de reducción
Cloro	2.0 ±10% mg/L	50%

	Modelo ERR3700R20	Modelo I ERR3702R30	Modelo ERR3702R50
0.50 ppm	11 053 402 L (2 920 000 gal.)*	13 816 753 L (3 650 000 gal.)*	18 423 599 L (4 867 000 gal.)*
0.75 ppm	7 381 553 L (1 950 000 gal.)*	9 236 404 L (2 440 000 gal.)*	12 302 588 L (3 250 000 gal.)*
Capacidad nominal en concentración de cloro** de: 1.0 ppm	5 526 701 L (1 460 000 gal.)*	6 889 449 L (1 820 000 gal.)*	9 209 907 L (2 433 000 gal.)*
1.5 ppm	3 596 141 L (950 000 gal.)*	7 230 136 L (1 910 000 gal.)*	5 992 307 L (1 583 000 gal.)*
2.0 ppm	2 763 351 L (730 000 gal.)*	3 452 296 L (912 000 gal.)*	4 606 846 L (1 217 000 gal.)*

* Basado en datos de pruebas de un laboratorio independiente.

**La concentración típica de cloro en agua residencial es de 0.5 ppm a 1.0 ppm

AFIRMACIONES DE RENDIMIENTO DEL MODELO ERRC3702R50		
Sustancia	Nivel de concentración del flujo entrante	Requisito de reducción
Cloraminas	3 mg/L	>70% a 37.9 lpm (10 gpm) para 128 700 L (34 000 gal.)***

*** Basado en los datos de pruebas del fabricante.

Modelos de gabinete

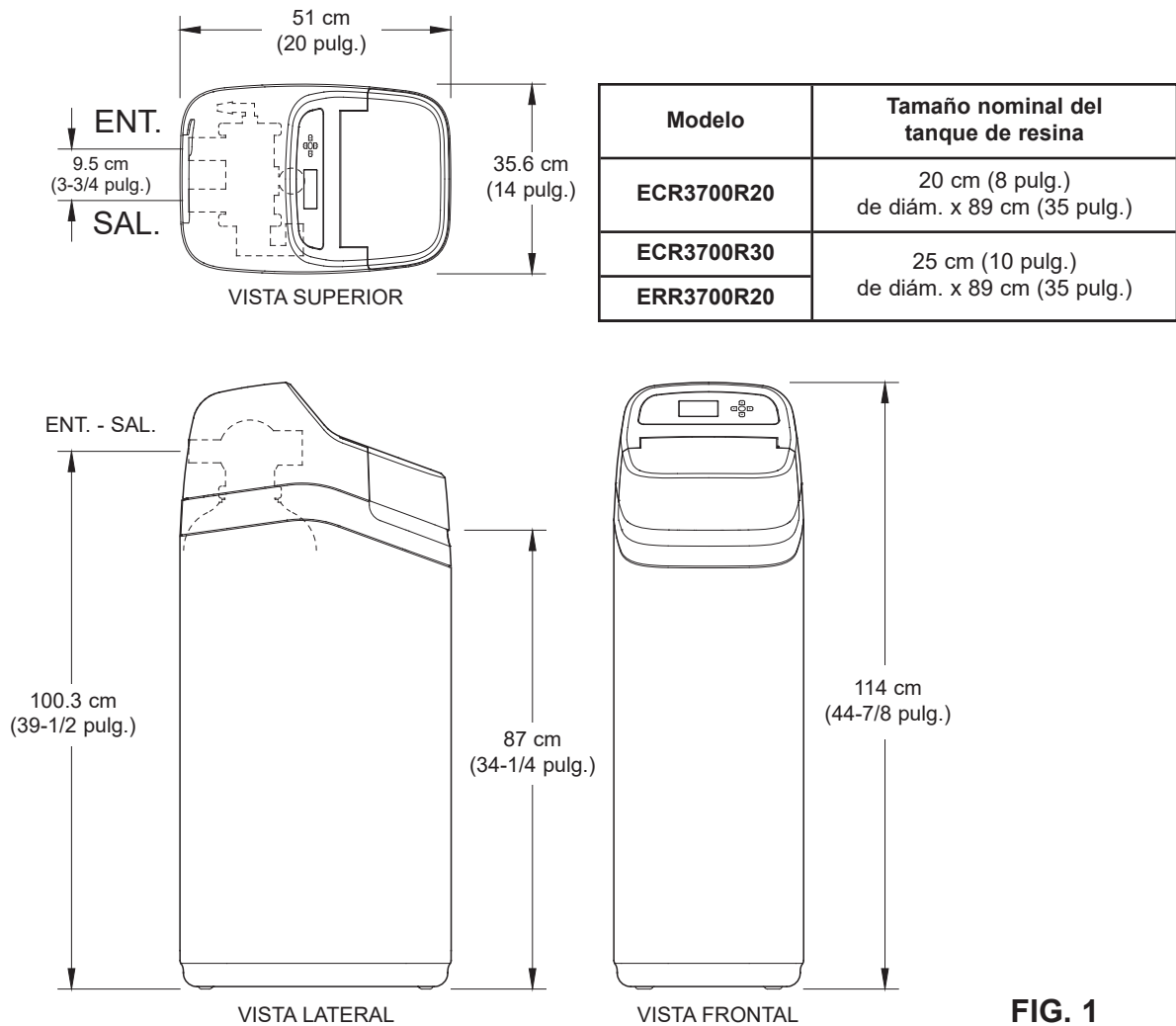

FIG. 1

Este aparato no se destina para utilizarse por personas (incluyendo niños) cuyas capacidades físicas, sensoriales o mentales sean diferentes o estén reducidas, o carezcan de experiencia o conocimiento, a menos que dichas personas reciban una supervisión o capacitación para el funcionamiento del aparato por una persona responsable de su seguridad.

Los niños deben supervisarse para asegurar que ellos no empleen los aparatos como juguete.

Presión mínima de entrada de agua: 138 kPa

Modelos de dos tanques

Modelo	Tamaño nominal del tanque de resina	Dimensión A	Dimensión B
ECR3702R30	25 cm (10 pulg.) de diám. x 89 cm (35 pulg.)	114 cm (45 pulg.)	99.4 cm (39-1/8 pulg.)
ERR3702R30	25 cm (10 pulg.) de diám. x 119.4 cm (47 pulg.)	145 cm (57 pulg.)	129.9 cm (51-1/8 pulg.)
ECR3702R40			
ECR3702R50S	30 cm (12 pulg.) de diám. x 137 cm (54 pulg.)	160 cm (63 pulg.)	145.1 cm (57-1/8 pulg.)
ERR3702R50			
ECR3702R70			
ERRC3702R50			

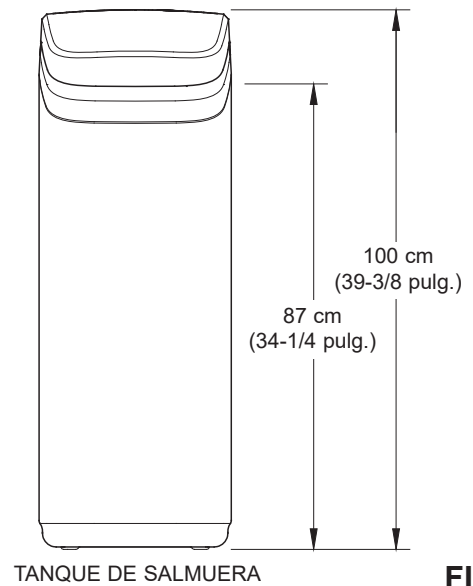
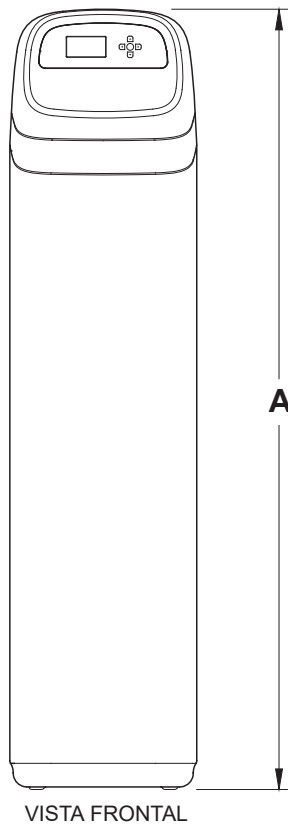
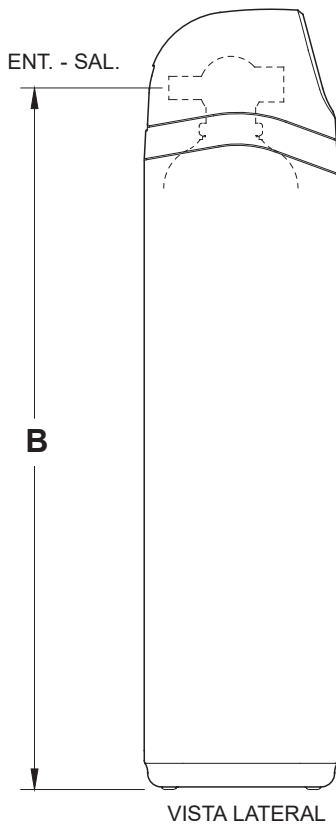
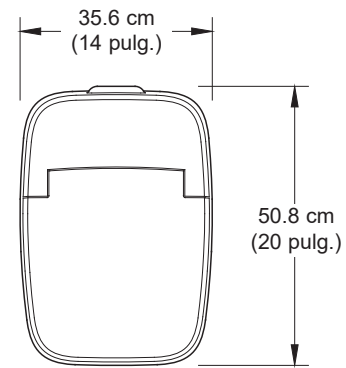
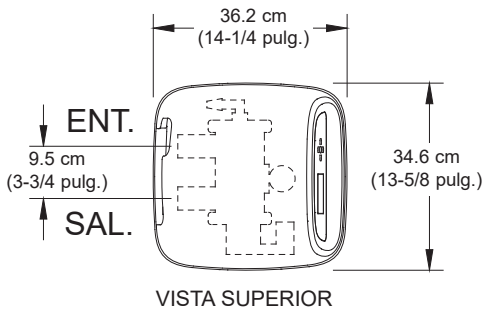

FIG. 2

ILUSTRACIONES DE UNA INSTALACIÓN TÍPICA

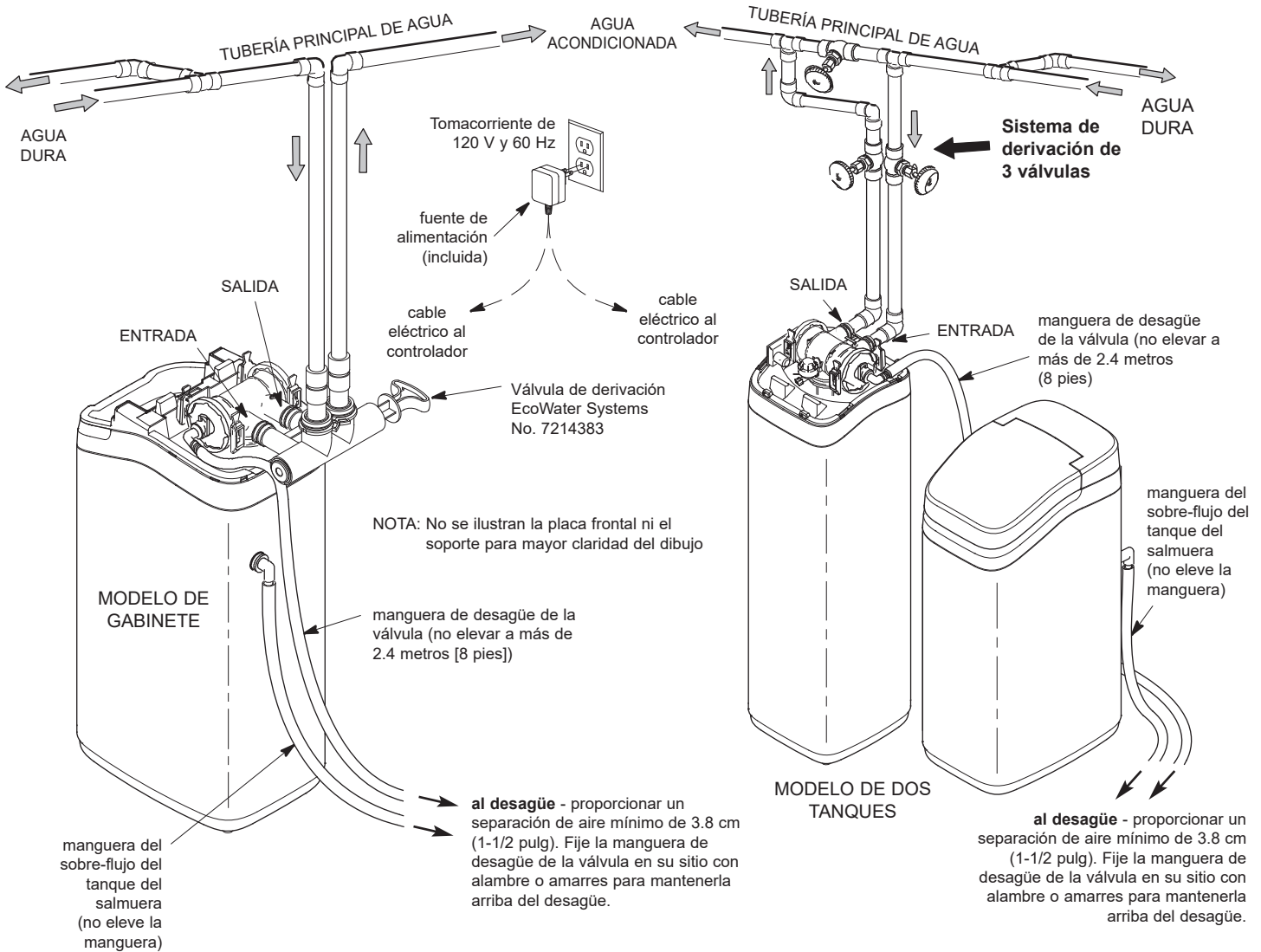

FIG. 3

OPCIONES DE FONTANERÍA PARA ENTRADA/SALIDA

- **INSTALE SIEMPRE** ya sea una válvula de derivación EcoWater Systems No. 7214383 o un sistema de derivación de 3 válvulas. Las válvulas de derivación le permiten cerrar la entrada de agua al acondicionador/depurador para su mantenimiento, si es necesario, y aún así tener agua en las tuberías de la casa.

OTROS REQUISITOS

- Al instalar el equipo en una ubicación exterior, deberá tomar las medidas necesarias para garantizar que el acondicionador/depurador, la plomería de la instalación, el cableado, etc. estén bien protegidos contra los factores climáticos, la contaminación, el vandalismo, etc., tal como cuando se instalan en el interior.
- Se necesita un tomacorriente con régimen de 120 V y 60 Hz, alimentación permanente y conexión a tierra, instalado en una ubicación seca, cerca del acondicionador/depurador EcoWater Systems.
- Se necesita tener un desagüe para descargar el agua de la regeneración. Es preferible usar un desagüe de piso, cerca del acondicionador/depurador EcoWater Systems. Otras opciones pueden ser una pileta de lavadero, un tubo vertical, etc. No se olvide de dejar una separación de 3.8 cm (1-1/2 pulg.) como mínimo para prevenir el posible refluo de agua residual.

1. DESEMBALADO

Los acondicionadores/depuradores EcoWater Systems modelos R20, R30 y R40 se envían de fábrica en una caja. La caja también incluye una bolsa de piezas pequeñas necesarias para montar e instalar la unidad.

Los acondicionadores/depuradores EcoWater Systems modelos R50 y R70 se envían de fábrica en dos cajas. Una contiene el conjunto del controlador/tanque de resina y una bolsa de piezas pequeñas necesarias para montar e instalar la unidad. La otra caja contiene el tanque de salmuera armado.

Revise minuciosamente el acondicionador/depurador EcoWater Systems para detectar cualquier posible daño ocasionado en el envío o si faltan piezas. Asimismo, inspeccione la caja de envío y tome nota de cualquier daño. Notifique a la empresa de transportes si hay daño presente. EcoWater Systems no se responsabiliza por daños durante el envío.

Retire y deseche (RECICLE) todos los materiales de embalaje. Le sugerimos que mantenga las piezas pequeñas en la bolsa hasta que esté listo para usarlas.

2. TANQUE DE SALMUERA (en modelos de dos tanques)

Cumpla todos los pasos indicados a continuación para los modelos R20, R30 y R40. Para los modelos que se despachan con un tanque de salmuera armado (R50 y R70), desprenda el conjunto de la cubierta del tanque de salmuera por el reborde (tire de la agarradera en la parte posterior) y cumpla los pasos f a h.

- Vuelva a encajar a presión el reborde en el tanque de salmuera. (Vea la Fig. 4).
- Baje el depósito de salmuera, con las ranuras en la parte inferior, para introducirlo en el tanque de salmuera. Luego

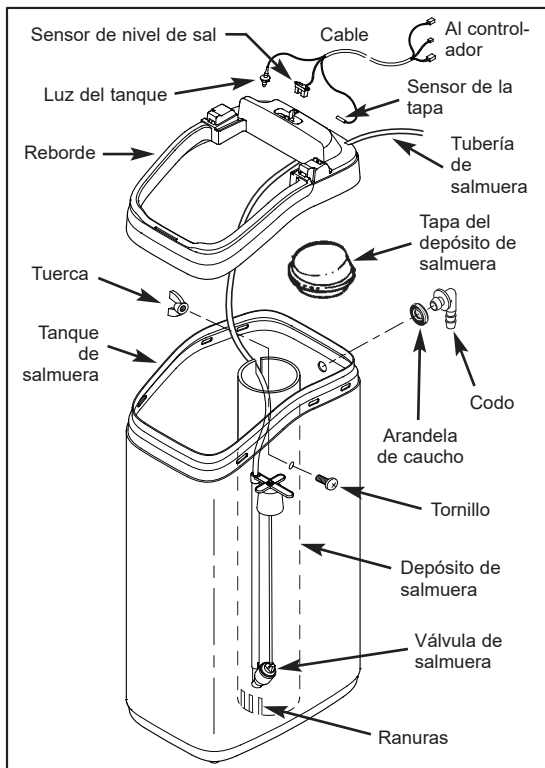

FIG. 4

use el tornillo y la tuerca que hay en la bolsa de piezas para sujetar el depósito de salmuera en su lugar a lo largo del costado del tanque.

c. Baje la válvula de salmuera para introducirla en el depósito. Introduzca la tubería en la ranura superior del depósito de salmuera (Fig. 4) y hágala salir por el orificio en la parte posterior del reborde.

d. Instale la cubierta del depósito de salmuera.

e. Saque de la bolsa de piezas la arandela de caucho y el codo adaptador de la manguera. Empuje la arandela de caucho por el orificio en la parte posterior del tanque de salmuera. Luego inserte el extremo con diámetro más grande del codo por la arandela.

f. Encuentre el cable del tanque de salmuera; un extremo del cable se despacha enchufado en la parte posterior del controlador electrónico (PWA). En el extremo suelto de dicho cable, identifique la luz del tanque, el sensor de nivel de sal y el sensor de la tapa. Enchufe cada uno de estos tres elementos en su ranura correspondiente en el reborde, como se ilustra en la Figura 4.

g. Haga pasar el cable por el clip en la parte posterior del reborde.

h. Encaje a presión el conjunto de la cubierta del tanque de salmuera en el reborde, cuidando de no pellizcar los alambres del cable del tanque de salmuera.

3. INSTALE LA VÁLVULA DE DERIVACIÓN y/o los TUBOS DE COBRE

a. Si instala una **válvula de derivación EcoWater Systems**, coloque juntas tóricas lubricadas en ambos orificios de la válvula (vea la Figura 5B). Deslice con cuidado la válvula de derivación dentro de la válvula del acondicionador/depurador e instale los clips en "C".

b. Deslice una junta tórica lubricada por cada uno de los tubos de cobre. Introduzca cuidadosamente los tubos de cobre en la válvula de derivación (vea la Figura 5B), o en la válvula del acondicionador/depurador (Figuras 5 y 5A). Luego instale los clips en "C".

NOTA: Para lubricar, utilice grasa de silicona aprobada para suministros de agua potable.

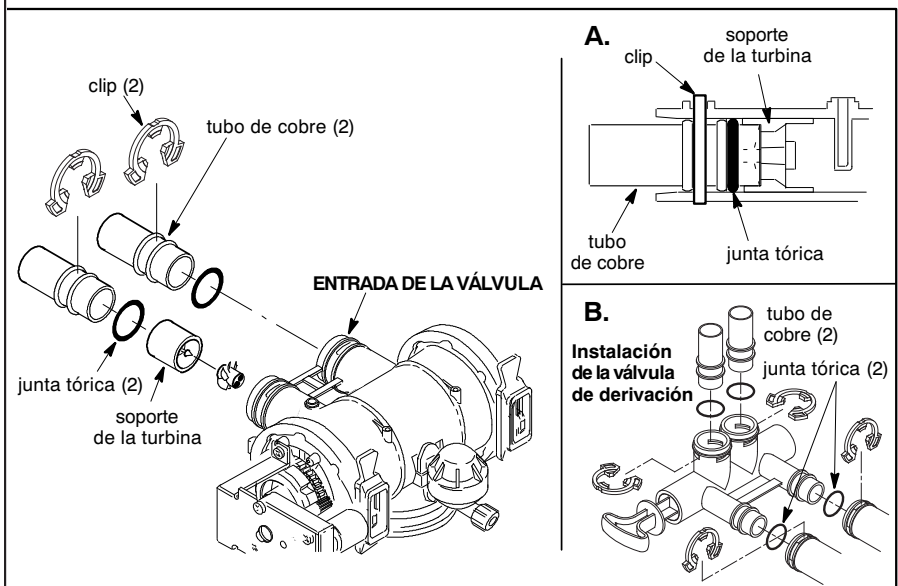

FIG. 5

4. CIERRE EL SUMINISTRO DE AGUA

- Cierre la válvula principal del suministro de agua, cerca de la bomba del depósito o el medidor de agua.
- Corte el suministro eléctrico o de combustible del calentador de agua.
- Abra los grifos altos y bajos para desaguar toda la tubería de la casa.

5. INSTALACIÓN DE LA DERIVACIÓN DE 3 VÁLVULAS

Si instala un sistema de derivación de 3 válvulas, tienda la tubería necesaria usando la Figura 3 como guía. Si trabaja con cobre soldado con estaño, recuerde usar soldadura y fundente sin plomo, como lo exigen los códigos federales y estatales. Aplique compuesto para juntas de tubería en las roscas externas.

6. MONTE LAS TUBERÍAS DE ENTRADA Y SALIDA

Mida, corte y monte sin apretar el tubo y las uniones desde la tubería principal de agua (o de las válvulas de derivación instaladas en el paso 5), hasta los tubos de cobre de entrada y salida, instalados en el paso 3b.

Asegúrese de que el tubo de suministro de **agua dura vaya** al lado de **entrada de la válvula**. Siga el sentido del caudal de agua para cerciorarse.

7. CONECTE LAS TUBERÍAS DE ENTRADA Y SALIDA

a. COBRE SOLDADO

- Limpie bien y aplique fundente de soldadura a todas las juntas.
- Coloque los clips en "C" de plástico y retire los tubos de entrada y salida de la válvula. Retire las juntas tóricas de los

tubos. **NO suelde con los tubos en la válvula**. El calor de la soldadura dañará la válvula.

NOTA: Si va a instalar una conexión a tierra como se muestra en la Figura 6, coloque las abrazaderas de tierra en los tubos de cobre antes de soldar (vea el paso 7a).

(3) Haga todas las conexiones de soldadura. Asegúrese de mantener las uniones bien colocadas entre sí, con los tubos rectos y bien alineados.

b. TUBERÍAS ROSCADAS

- Aplique compuesto para juntas de tubería en todas las roscas externas.
- Apriete todas las juntas roscadas.
- Si suelda en los tubos de entrada y salida, observe el paso 7a anterior.

c. TUBERÍAS DE PLÁSTICO CPVC

- Limpie, aplique tapaporos y cemento a todas las juntas, siguiendo las instrucciones del fabricante proporcionadas con la tubería y las conexiones de plástico.
- Si suelda en los tubos de entrada y salida, observe el paso 7a anterior.

8. CONEXIÓN A TIERRA DE LA TUBERÍA DE AGUA FRÍA

Frecuentemente se usa la tubería de agua fría de la casa (metal solamente) para conectar a tierra el sistema eléctrico de la vivienda. La instalación tipo derivación de 3 válvulas, que aparece en la Figura 3, mantiene la continuidad de la puesta a tierra. Si utiliza una derivación de plástico, se interrumpe la continuidad. Para restaurar la puesta a tierra, haga lo siguiente:

- Instale un cable de cobre calibre 4 a través de la sección de la tubería principal de agua que se retiró, fijándolo firmemente con abrazaderas en ambos extremos (vea la Figura 6). No se incluyen las piezas.

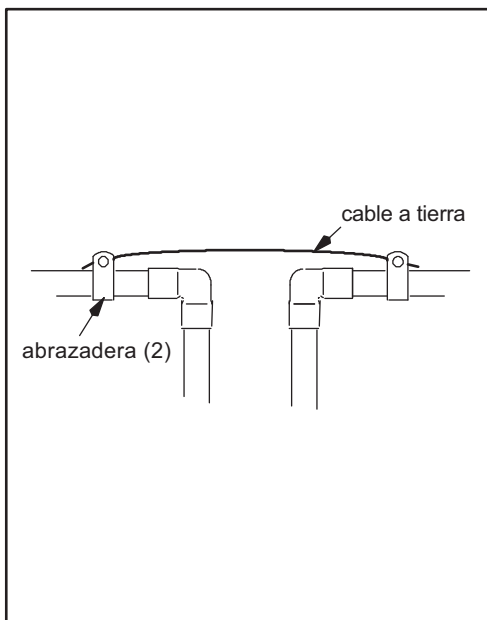

FIG. 6

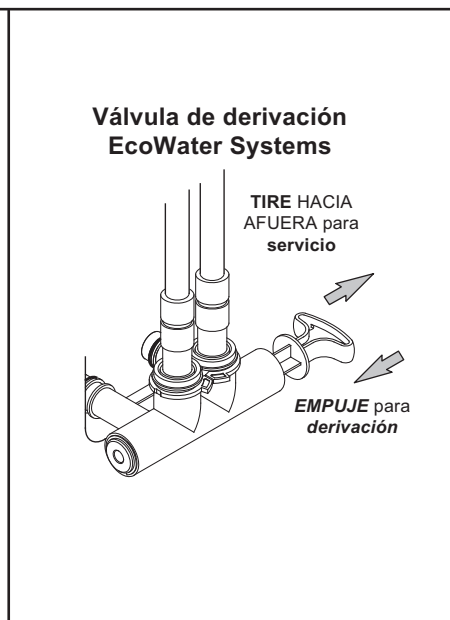

FIG. 7

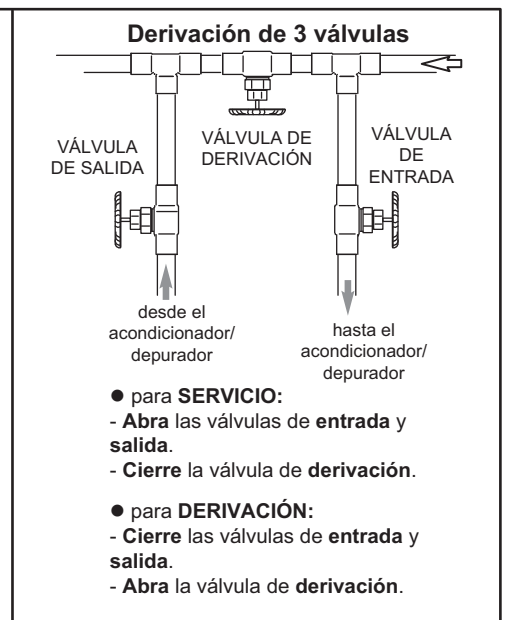

FIG. 8

9. INSTALE LA MANGUERA DE DESAGÜE DE LA VÁLVULA

NOTA: Vea la figura 3 en la página 8.

- Elevar la manguera de desagüe puede ocasionar una contrapresión que podría reducir la extracción de salmuera durante la regeneración. Si necesita elevar la tubería de desagüe para llegar al punto de descarga, mida primero la presión de entrada de agua al acondicionador/depurador. Si obtiene una presión entre 138 kPa y 345 kPa (20 PSI y 50 PSI), no eleve la tubería a más de 2.4 metros (8 pies) del piso. Si obtiene una presión de entrada superior a 345 kPa (50 PSI), se puede elevar la tubería hasta una altura máxima de 4.3 metros (14 pies).
 - Conecte un tramo de manguera con D.I. de 1.27 cm (1/2 pulg.) (consulte sus códigos) al codo de desagüe de la válvula, en el controlador. Mantenga la manguera en su sitio con una abrazadera. Haga salir la manguera por la muesca en la parte trasera de la tapa posterior.
 - Tienda la manguera hasta el desagüe del piso u otro punto de desagüe adecuado. Fije el extremo de la manguera para evitar salpicaduras o "latigazos" durante las regeneraciones. No se olvide de dejar una separación de 3.8 cm (1-1/2 pulg.) como mínimo para prevenir el posible reflujos de agua residual.
- NOTA:** Si está instalando una tubería de drenaje rígida, modificar la cubierta superior, como se ilustra en la Figura 9.

10. INSTALE LA MANGUERA DE REBOSE DEL TANQUE DE SALMUERA

- Conecte un tramo de manguera con D.I. de 1.27 cm (1/2 pulg.) al codo de rebose del tanque de salmuera y fíjelo en su lugar con una abrazadera de manguera.
- Tienda la manguera hasta el desagüe del piso u otro punto de desagüe adecuado que **no esté más alto que la conexión de desagüe** en el tanque. Si el agua rebosa del tanque, el exceso de agua circula hasta el punto de desagüe.

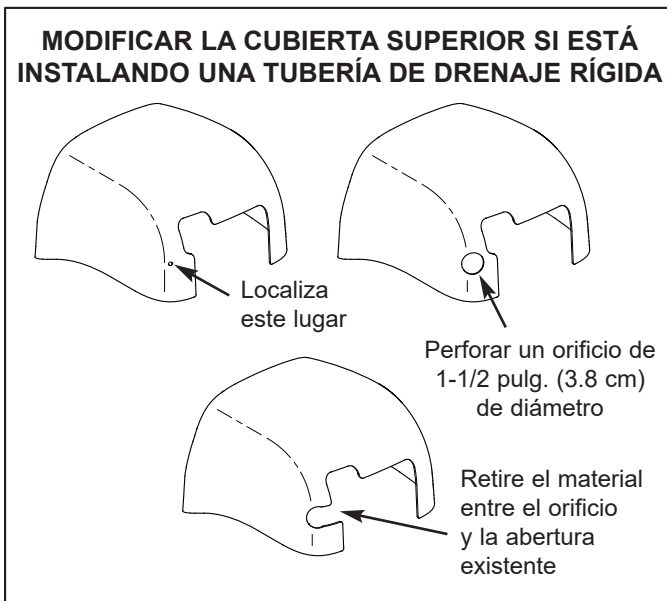

FIG. 9

11. CONECTE LA TUBERÍA DE SALMUERA (en modelos de dos tanques)

- Guíe la tubería que está conectada al conjunto de válvula de salmuera a través del orificio en la parte posterior del reborde (vea la Figura 4).
 - Asegúrese de que el extremo del tubo de salmuera esté cortado en escuadra y liso. Dentro de aproximadamente 5/8 pulg. (16 mm) del extremo, asegúrese de que el exterior del tubo no esté mellado, rayado, doblado o estirado. Córtaelo si es necesario.
 - Conecte el tubo de salmuera insertando el extremo en el codo de empuje para conectar de la conjunto de boquilla y tubo Venturi de la válvula (vea la Figura 10). Empújelo hasta que se inserte al menos 5/8 pulg. (16 mm) de tubo (vea la Figura 12).
- NOTA:** Un error típico es dejar de empujar el tubo cuando golpea el collar metálico interno o la junta tórica (vea la Figura 11). Asegúrese de empujar más allá de estos, hasta que se inserte al menos 5/8 pulg. (16 mm) de tubo.
- Tire del tubo para asegurarse de que esté seguro.

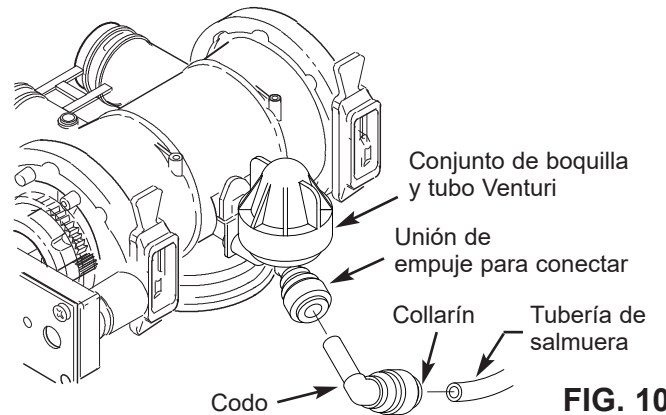

FIG. 10

INCORRECTO - El tubo no está completamente insertado

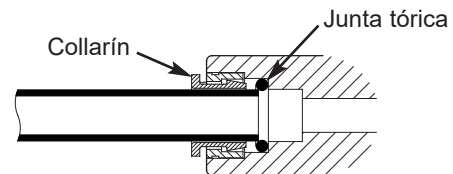

FIG. 11

CORRECTO - El tubo está completamente insertado

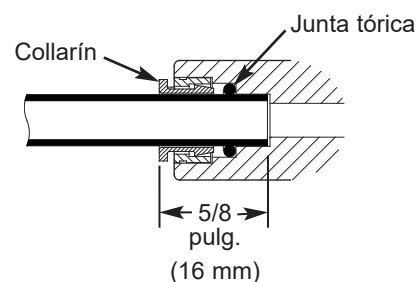

FIG. 12

12. PRUEBA DE PRESIÓN PARA DETECTAR FUGAS, PROGRAMACIÓN DEL CONTROLADOR Y ENJUAGUE DE LOS MEDIOS

Para evitar una excesiva presión de aire en el acondicionador/depurador EcoWater Systems y en el sistema de fontanería, siga estos pasos EXACTAMENTE en orden:

a. Abra totalmente dos o más grifos de agua fría **acondicionada** cerca del acondicionador/depurador EcoWater Systems.

b. Mueva la o las válvulas de derivación a la posición de **derivación** (vea las Figuras 7 y 8).

c. Abra totalmente la válvula principal del suministro de agua. Observe hasta que salga un chorro constante de los grifos abiertos, sin chorros intermitentes ni burbujas de aire.

d. Después de unos tres minutos, abra un grifo de agua caliente durante un minuto o hasta que se purgue todo el aire.

e. Cierre todos los grifos y compruebe si hay fugas en su trabajo de fontanería.

f. Asegúrese de que esté conectada la manguera de desagüe de la válvula del acondicionador/depurador y el extremo abierto se dirija a un desagüe de piso, una pileta de lavadero u otro tipo adecuado de desagüe.

g. Asegúrese de que la válvula de derivación del acondicionador/depurador esté en la posición de **derivación**.

h. Enchufe la fuente de alimentación

i. Programe el controlador electrónico: Siga el procedimiento de configuración en las páginas 13 a la 15 a fin de programar el controlador electrónico con la información básica de funcionamiento, como la hora y la dureza del agua. Después de completar el procedimiento de configuración, continúe con la letra "j. Inicie una regeneración", a continuación.

j. Inicie una regeneración: En las pantallas alternantes de estado, pulse el botón SELECCIONAR (O) para mostrar el **Menú principal**. Cerciórese de que **Regeneración** esté resaltada, luego pulse el botón SELECCIONAR (O). Pulse el botón BAJAR (▼) para desplazarse hasta **Regenerar ahora**, luego pulse dos veces el botón SELECCIONAR (O). Deberá oír que funciona el motor de la válvula mientras el acondicionador/depurador comienza a regenerar. Use el botón DERECHA (▶) para avanzar la válvula hasta la posición de **retrolavado**.

k. Una vez que la unidad esté en dicha posición, coloque la o las válvulas en la posición de **servicio**, de la siguiente manera:

(1) **VÁLVULA DE UNA DERIVACIÓN:** Deslice **lentamente** el vástago de la válvula hasta la posición de **servicio**, con varias pausas para permitir que la unidad se presurice lentamente.

(2) **DERIVACIÓN DE 3 VÁLVULAS:** Cierre totalmente la válvula de **derivación** y abra la válvula de **salida**. Abra **lentamente** la válvula de **entrada**, con varias pausas para permitir que la unidad se presurice lentamente.

l. Deje que el acondicionador/depurador finalice los ciclos de retrolavado y lavado rápido (tarda unos 10 minutos a 12). Cuando finalice el ciclo de regeneración, la válvula del acondicionador/depurador regresa a la posición de servicio.

13. AÑADA AGUA Y SAL AL TANQUE DE SALMUERA

a. Use una cubeta o manguera de jardín para añadir unos 11.4 litros (3 galones) de agua al tanque de salmuera. NO la vierta en el depósito de salmuera.

b. Agregue sal al tanque de salmuera. Se recomienda llenar el tanque hasta no más de la mitad. Cuando termine de agregar la sal, nivélela. Puede usar casi todas las marcas de sal para acondicionadores de agua, pero tiene que ser limpia. Las sales en trozo, en bola o solar gruesa recomendadas tienen menos de 1% de impureza.

NOTA: En la página 29 encontrará información adicional sobre la sal.

14. DESINFECCIÓN DEL ACONDICIONADOR/DEPURADOR ECOWATER SYSTEMS

En la fábrica se procura mantener al acondicionador/depurador EcoWater Systems en condiciones limpias e higiénicas. Sin embargo, durante el despacho, el almacenamiento, la instalación y el funcionamiento, podrían penetrar bacterias a la unidad. Por esta razón, al realizar la instalación se sugiere* la desinfección de la siguiente manera.

a. Quite la tapa del depósito de salmuera y vierta aproximadamente 6 cucharadas (3 oz. o 89 cc) de cloro doméstico común en el depósito de salmuera del acondicionador/depurador. Vuelva a colocar la tapa del depósito de salmuera.

b. Asegúrese de que la válvula de derivación esté en la posición de **servicio**.

c. Inicie una regeneración: En las pantallas alternantes de estado, pulse el botón SELECCIONAR (O) para mostrar el **Menú principal**. Cerciórese de que **Regeneración** esté resaltada, luego pulse el botón SELECCIONAR (O). Pulse el botón BAJAR (▼) para desplazarse hasta **Regenerar ahora**, luego pulse dos veces el botón SELECCIONAR (O). Deberá oír que funciona el motor de la válvula mientras el acondicionador/depurador comienza a regenerar. Dicha regeneración extrae el cloro desinfectante y lo hace circular por el acondicionador/depurador. El aire que pueda quedar en la unidad se purga al desagüe.

d. Después de terminar la regeneración, abra totalmente un grifo de agua fría, situado después del acondicionador/depurador, y deje correr 190 litros (50 galones) de agua por el sistema. Eso tardará 20 minutos como mínimo. Cierre el grifo.

15. REINICIE EL CALENTADOR DE AGUA

Active la electricidad o el suministro de combustible al calentador de agua y encienda el piloto, si corresponde.

NOTA: El calentador de agua está lleno de agua dura y, a medida que se usa agua caliente, se rellena con agua acondicionada. En unos cuantos días el agua caliente estará totalmente acondicionada. Para tener de inmediato agua caliente totalmente acondicionada, espere hasta que finalice la regeneración (paso 14) y luego drene el calentador de agua hasta que salga agua fría.

*Recomendado por la Water Quality Association (Asociación de Calidad del Agua). Con ciertos suministros de agua, puede que la unidad EcoWater Systems necesite una desinfección periódica.

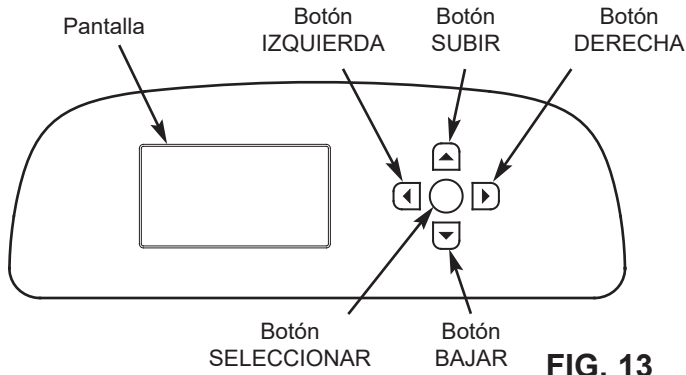

FIG. 13

PROCEDIMIENTO DE CONFIGURACIÓN

Cuando se conecta por primera vez el acondicionador/depurador EcoWater Systems, se escucha un sonido y la pantalla muestra brevemente un logotipo seguido por la información del modelo. A continuación una serie de pantallas asistentes le indican que introduzca la información básica de funcionamiento:

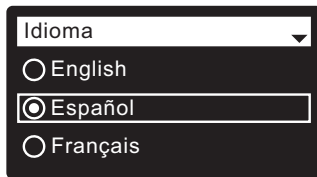

FIG. 14

- 1. IDIOMA** Si el idioma deseado ya tiene un punto a su lado (vea la Figura 14), vaya al paso 2. De lo contrario, pulse los botones BAJAR (▼) o SUBIR (▲) del acondicionador/depurador para desplazarse hasta el idioma deseado, luego pulse el botón SELECCIONAR (O) para escogerlo.
- Pulse el botón SELECCIONAR (O) para avanzar a la siguiente pantalla asistente.

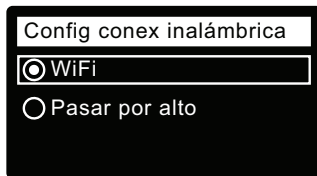

FIG. 15

NOTA: Antes de iniciar la configuración inalámbrica, descargue la aplicación **EcoWater Hydrolink Home™** de App Store (iOS) o Google Play (Android), cree una cuenta e inicie sesión.

- 3. CONFIGURACIÓN INALÁMBRICA** Use el botón SELECCIONAR (O) para escoger **WiFi**. La pantalla del ablandador cambiará para mostrar "Ver las instrucciones de conexión".

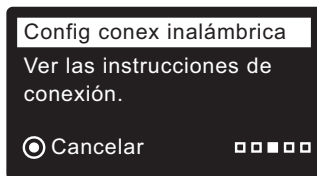

FIG. 16

NOTA: Si lo desea, también puede realizar la configuración inalámbrica una vez que haya completado el resto del procedimiento de configuración (pasos 8 al 18). En el **Menú principal**, baje al menú **Ajustes avanzados** y seleccione **Config conex inalámbrica**.

- Después de iniciar sesión en su cuenta Hydrolink Home™, pulse "Connect" (**Conectar**) para agregar un dispositivo y luego "Setup Device" (**Configurar dispositivo**).



FIG. 17

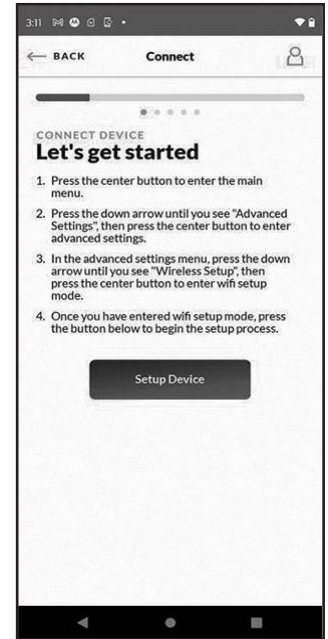

FIG. 18

- Tras encontrar el dispositivo, pulse "Yes" (**Sí**) para configurarlo y comenzar a conectarse a la red WiFi.

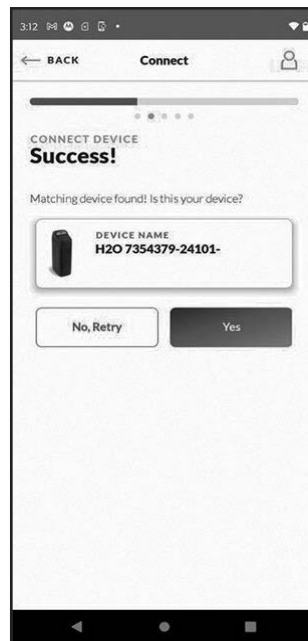

FIG. 19



FIG. 20

continúa en la página siguiente

viene de la página anterior

6. Seleccione la red inalámbrica de la casa e introduzca la contraseña de WiFi, luego pulse "Connect device to network" (**Conectar dispositivo a la red**).

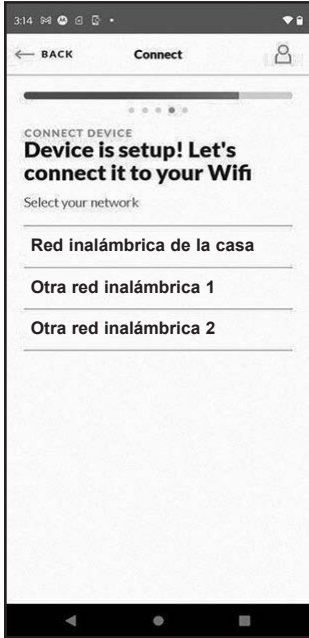

FIG. 21

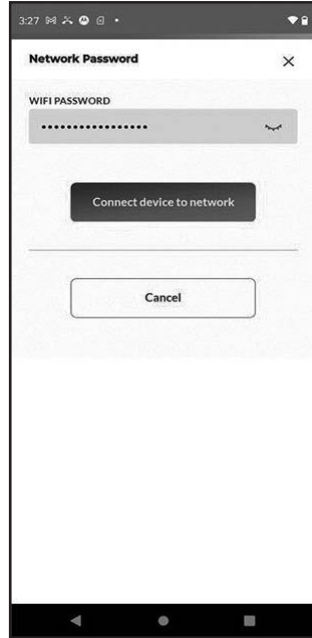

FIG. 22

7. Una vez que el dispositivo se conecte con éxito a la red, escuchará un sonido y verá el siguiente mensaje en la aplicación. Pulse el botón para continuar.



FIG. 23

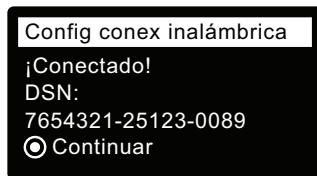

FIG. 24

A partir de aquí, puede seguir personalizando sus ajustes, o bien omitirlos y configurarlos más tarde.

¿ENRUTADOR WI-FI NUEVO?

Si reemplaza su enrutador Wi-Fi local, el sistema conectado anteriormente no se conectará en forma automática al enrutador nuevo. En el **Menú principal**, baje al menú **Ajustes avanzados**, seleccione **Config conex inalámbrica** y repita el procedimiento de configuración inalámbrica antedicho para conectar el sistema al enrutador nuevo.

8. Pulse el botón SELECCIONAR (O) para continuar con la siguiente pantalla asistente.

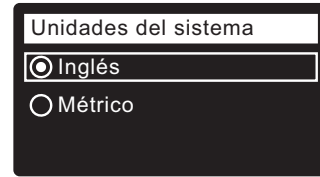

FIG. 25

9. **UNIDADES DEL SISTEMA** Si el sistema deseado ya tiene un punto a su lado (vea la Figura 25), vaya al paso 10. De lo contrario, pulse los botones BAJAR (▼) o SUBIR (▲) para desplazarse hasta el sistema deseado, luego pulse el botón SELECCIONAR (O) para escogerlo.

10. Pulse el botón SELECCIONAR (O).

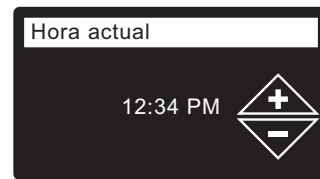

FIG. 26

11. **HORA ACTUAL** Pulse los botones BAJAR (▼) o SUBIR (▲) para fijar la hora actual (vea la Figura 26). Mantenga pulsado el botón para avanzar rápidamente. Asegúrese de tener correcto si es AM o PM. Si las unidades del sistema se fijaron en métrico en el paso 9, el reloj usará el formato de 24 horas.

12. Pulse el botón SELECCIONAR (O).

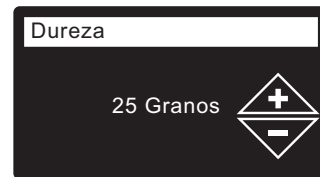

FIG. 27

13. **DUREZA** Pulse los botones SUBIR (▲) o BAJAR (▼) para fijar el valor de la dureza del agua (vea la Figura 27).

NOTA: No aumente el ajuste de dureza para compensar el hierro que tenga el agua. El control electrónico lo compensa automáticamente una vez que configure el nivel de hierro en el paso 15 a continuación.

14. Pulse el botón SELECCIONAR (O).



FIG. 28

15. **NIVEL DE HIERRO** Pulse los botones SUBIR (▲) o BAJAR (▼) para fijar el valor del hierro en el agua (vea la Figura 28).

16. Pulse el botón SELECCIONAR (O). La pantalla mostrará "Ajuste completado" (Vea la Figura 29).

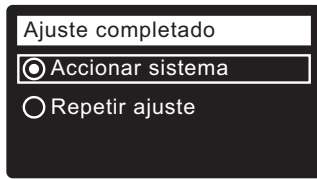

FIG. 29

17. Si en este momento desea regresar y hacer cambios, pulse el botón BAJAR (▼) para desplazarse hasta **Repetir ajuste**, y pulse dos veces el botón SELECCIONAR (O) a fin de repetir las pantallas asistentes.

18. Si no desea hacer cambios, asegúrese de que el botón **Accionar sistema** tenga un punto a su lado (vea la Figura 29) y pulse el botón SELECCIONAR (O). La unidad comienza el funcionamiento normal descrito en la página 17.

FUNCIONAMIENTO NORMAL PANTALLAS DE ESTADO DEL ACONDICIONADOR/DEPURADOR

Durante el funcionamiento normal el visor del acondicionador/depurador EcoWater Systems muestra hasta cinco pantallas de estado. En la página 21 se explica cómo se pueden encender y apagar las pantallas individuales. Cada una se muestra durante seis segundos, en una secuencia alternante (vea la Figura 30).

En la pantalla "Estado conex inalámbrica", las marcas de verificación indican lo siguiente:

- ✓ **WiFi** - El ablandador está conectado a un enrutador Wi-Fi.
- ✓ **Internet** - El ablandador está conectado a un enrutador Wi-Fi que está conectado a Internet.

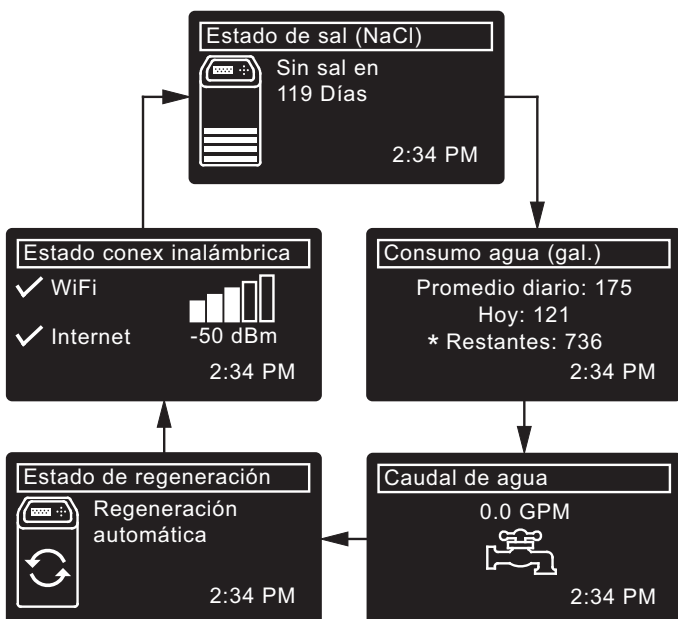

*Agua restante hasta la próxima regeneración.

FIG. 30

Al pulsarse el botón DERECHA (▶) del acondicionador/depurador se avanza manualmente a la siguiente pantalla en la secuencia. Al pulsarse el botón IZQUIERDA (◀) se regresa manualmente a la pantalla de estado anterior. Si no se pulsa ningún botón durante 30 segundos, se reanuda la secuencia alternante automática.

OTROS MENSAJES, ALERTAS Y RECORDATORIOS

Las pantallas de estado del acondicionador/depurador descritas en la sección anterior no se mostrarán en una secuencia alternante cuando se visualice uno de los siguientes datos:

- **Estado de regeneración** (se exhibe durante las regeneraciones; indica la posición de la válvula y el tiempo restante)
- **Add salt** (Agregar sal) o **Out of salt** (Sin sal) (vea la página 29)
- La pantalla de programación **Hora actual** en vez de las pantallas de estado indica el tiempo que se ha perdido, tal vez de un período prolongado de interrupción eléctrica. Programe la hora (vea la página 19).
- **Recordatorio de servicio** (vea la página 27)
- **Error detectado** (comuníquese con su distribuidor)

PANTALLA DESTELLANTE

La pantalla del acondicionador/depurador destellará encendiéndose y apagándose cuando ocurra una o más de las siguientes condiciones:

- Se necesita agregar sal
- Se debe fijar la hora (se perdió la hora)
- Hay servicio retrasado (recordatorio de servicio)
- Hay una condición de error

El destello se detendrá después de presionarse cualquier tecla. Sin embargo, comenzará de nuevo a la medianoche si el problema subyacente (por ejemplo, el bajo nivel de sal) no se ha resuelto.

MENSAJES LARGOS EN LAS PANTALLAS

La mayoría de los mensajes en las pantallas del acondicionador/depurador son suficientemente cortos para aparecer en una sola línea. Los mensajes más largos se truncarán (vea un ejemplo en la Figura 31) hasta que los resalte.

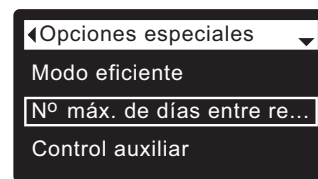

FIG. 31

Un segundo después de resaltarlo, el cuadro de visualización se expande (vea la Figura 32) para mostrar el mensaje completo. Tras tres segundos la visualización se reinicia (Figura 31).

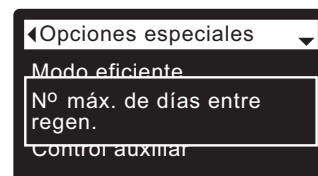

FIG. 32

MENÚ PRINCIPAL

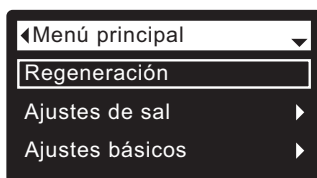

FIG. 33

Durante el funcionamiento normal (pantallas de estado alternando), pulse el botón SELECCIONAR (O) del acondicionador/depurador para mostrar el Menú principal (vea la Figura 33). Este menú y sus pantallas auxiliares se usan para controlar las siguientes funciones:

- **Regeneración** (vea la página 19)
- **Ajustes de sal**
 - **Alarma - nivel de sal bajo** (vea la página 18)
 - **Tipo sal** (vea la página 18)
- **Ajustes básicos**
 - **Hora actual** (vea la página 19)
 - **Dureza** (vea la página 20)
 - **Nivel de hierro** (vea la página 20)
 - **Hora de regeneración** (vea la página 20)
 - **Pantallas alternantes** (vea la página 21)
- **Preferencias del usuario**
 - **Idioma** (vea la página 22)
 - **Formato de la hora** (vea la página 22)
 - **Unidades volumen** (vea la página 22)
 - **Unidades dureza** (vea la página 22)
 - **Unidades de peso** (vea la página 22)
- **Información del sistema**
 - **Información del modelo** (vea la página 23)
 - **Información de la conexión** (vea la página 23)
 - **Agua disponible** (vea la página 23)
 - **Consumo promedio de agua** (vea la página 23)
 - **Agua consumida hoy** (vea la página 23)
 - **Total de agua consumida** (vea la página 23)
 - **Caudal de agua** (vea la página 23)
 - **Días de activación** (vea la página 23)
 - **Última regeneración** (vea la página 23)
 - **Total de regeneraciones** (vea la página 23)
- **Ajustes avanzados**
 - **Horas de ciclos**
 - **Tiempo retrolavado** (vea la página 24)
 - **2º retrolavado** (Activo/Inactivo) (vea la página 24)
 - **Tiempo 2º retrolavado** (vea la página 24)
 - **Tiempo de lavado rápido** (vea la página 24)
 - **Opciones especiales**
 - **Modo eficiente** (vea la página 25)
 - **Nº máx. de días entre regen.** (vea la página 25)
 - **Control auxiliar** (vea la página 26)
 - **Volumen de dosificación**^① (vea la página 26)
 - **Temporizador de dosificación**^① (vea la página 26)
 - **Carga automática al 97%** (vea la página 25)
 - **Sensor de agua al desagüe** (vea la página 27)
 - **Recordatorio de servicio** (vea la página 27)
 - **Averías y soluciones**
 - **Diagnósticos** (vea la página 28)
 - **Cambio de ajustes** (vea la página 28)
 - **Calibración SNS** (vea la página 28)
 - **Configuración de la conexión inalámbrica** (vea las páginas 13 y 14)

① Solamente aparece si el Control auxiliar se fija en Volumen de dosificación.

FUNCIÓN DE BLOQUEO

Hay una función de “bloqueo” disponible para impedir que el usuario modifique los parámetros que afectan el rendimiento del acondicionador/depurador. La unidad viene de fábrica con la función de bloqueo apagado. Tras haberse completado la programación, la función de bloqueo se puede encender para impedir cambios a lo siguiente:

- Dureza
- Nivel de hierro
- Tiempo retrolavado
- 2º retrolavado (Activo/Inactivo)
- Tiempo 2º retrolavado
- Tiempo de lavado rápido
- Modo eficiente
- N° máx. de días entre regen.
- Control auxiliar
- Volumen de dosificación
- Temporizador de dosificación
- Carga automática al 97%
- Sensor de agua al desagüe
- Recordatorio de servicio
- Cambio de ajustes
- Calibración SNS punto 0
- Calibración SNS punto 1

Para apagar la función de bloqueo:

1. Desde cualquiera de las pantallas alternantes de estado, pulse el botón SELECCIONAR (O) para mostrar el **Menú principal**.
2. Pulse el botón BAJAR (▼) para desplazarse por las opciones del menú hasta que se resalte **Ajustes avanzados**.
3. Pulse el botón SELECCIONAR (O) para mostrar el menú Ajustes avanzados.
4. Pulse el botón BAJAR (▼) para desplazarse por las opciones del menú hasta que se resalte **Averías y soluciones**.
5. Pulse el botón SELECCIONAR (O) para mostrar el menú Averías y soluciones.
6. Pulse el botón BAJAR (▼) para desplazarse por las opciones del menú hasta que se resalte **Cambio de ajustes**.
7. Pulse el botón SELECCIONAR (O) para mostrar el menú Cambio de ajustes (vea la Figura 34).

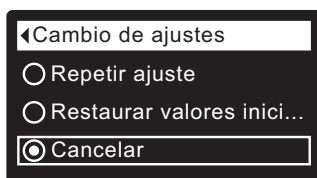

FIG. 34

8. Pulse el botón DERECHA (▶). Aparecerá un icono de candado destellante, como el que se muestra en la Figura 35.

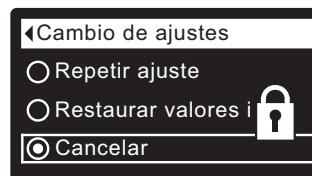

FIG. 35

9. Pulse el botón SELECCIONAR (O).

10. Pulse tres veces el botón IZQUIERDA (◀) para volver a las pantallas alternantes de estado.

Cuando la función de bloqueo está activada, el icono de candado destellante aparece en cualquier pantalla que normalmente se usaría para cambiar un parámetro en la lista de la izquierda. Por ejemplo, la pantalla **Dureza** lucirá como en la Figura 34, en vez de la Figura 36.

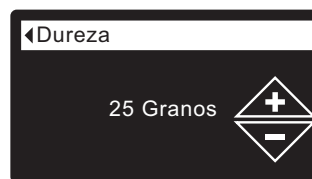

FIG. 36

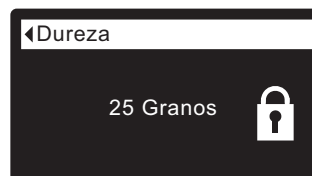

FIG. 37

Otro indicador que la función de bloqueo está activada es la pantalla **Información del modelo**. Esta pantalla aparece al encenderse y también se puede visualizar desde el menú Información del sistema (vea la página 23). Si la función de bloqueo está activada, habrá un icono de candado no destellante en la esquina superior derecha (vea la Figura 38).



FIG. 38

Para apagar la función de bloqueo:

- 1-7. Vaya a la pantalla **Cambio de ajustes** (Figura 35) siguiendo los pasos 1 al 7 a la izquierda.
8. Pulse el botón DERECHA (▶). Desaparecerá el icono de candado destallante, como se muestra en la Figura 34.
9. Pulse el botón SELECCIONAR (O).
10. Pulse tres veces el botón IZQUIERDA (◀) para volver a las pantallas alternantes de estado.

ALARMA DE NIVEL DE SAL BAJO

Use esta función para programar cuando el control electrónico vaya a mostrar una alarma de nivel de sal bajo. El número de días se puede personalizar, o la función se puede apagar. El valor predeterminado es 20 días.

1. Desde cualquiera de las pantallas alternantes de estado, pulse el botón SELECCIONAR (O) para mostrar el **Menú principal**.
2. Pulse el botón BAJAR (▼) para desplazarse por las opciones del menú hasta que se resalte **Ajustes de sal** (vea la Figura 39).

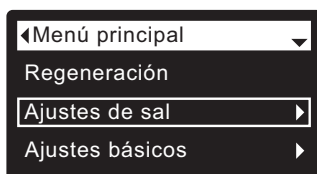

FIG. 39

3. Pulse el botón SELECCIONAR (O) para mostrar la pantalla Ajustes de sal (vea la Figura 40).

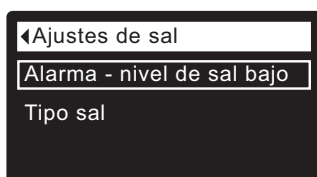

FIG. 40

4. Asegúrese de que **Alarma - nivel de sal bajo** esté resaltada.
5. Pulse el botón SELECCIONAR (O) para mostrar la pantalla Alarma - nivel de sal bajo (vea la Figura 41).



FIG. 41

6. Pulse los botones BAJAR (▼) o SUBIR (▲) para cambiar el número de días. Fije el número de días de modo que tenga tiempo suficiente para comprar sal y evitar usar agua dura. Si se fija el número de días en menos de 1, la alarma se desactiva.
7. Pulse el botón SELECCIONAR (O). La pantalla regresará al menú Ajustes de sal (Figura 40).
8. Pulse dos veces el botón IZQUIERDA (◀) para volver a las pantallas alternantes de estado.

AJUSTAR EL TIPO DE SAL

Use esta función para programar el control electrónico con el tipo de sal que usará. El valor predeterminado es NaCl. Al seleccionarse el cloruro de potasio (KCl) se incrementan los tiempos de llenado en un 25% y de enjuague de salmuera/lento en 12%.

- 1-3. Vaya al menú **Ajustes de sal** siguiendo los pasos 1 al 3 en la sección "Alarma de nivel de sal bajo" a la izquierda.
4. Pulse el botón BAJAR (▼) para desplazarse por las opciones del menú hasta que se resalte **Tipo sal**.
5. Pulse el botón SELECCIONAR (O) para mostrar el menú Tipo sal (vea la Figura 42).

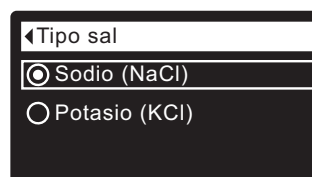

FIG. 42

6. Si el tipo de sal deseado ya tiene un punto a su lado (vea la Figura 42), vaya al paso 7. De lo contrario, pulse los botones BAJAR (▼) o SUBIR (▲) del acondicionador/depurador para desplazarse hasta el otro tipo de sal, luego pulse el botón SELECCIONAR (O) para escogerlo.
7. Pulse el botón SELECCIONAR (O). La pantalla regresará al menú Ajustes de sal.
8. Pulse dos veces el botón IZQUIERDA (◀) para volver a las pantallas alternantes de estado.

REGENERACIÓN DEL ACONDICIONADOR/DEPURADOR

Esta función puede usarse para garantizar un suministro adecuado de agua acondicionada durante horarios de consumo inusualmente alto de agua. Por ejemplo, si tiene invitados y la pantalla “Agua disponible” (vea la página 23) está en o por debajo del 50%, usted podría agotar la capacidad de agua acondicionada antes de la próxima regeneración automática. Al iniciarse una regeneración manual se habrá restaurado el 100% de la capacidad de agua acondicionada.

1. Desde cualquiera de las pantallas alternantes de estado, pulse el botón SELECCIONAR (O) para mostrar el **Menú principal**.

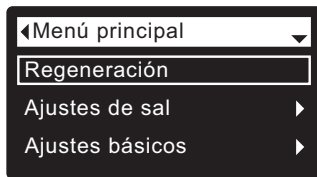

FIG. 43

2. Asegúrese de que **Regeneración** esté resaltada (vea la Figura 43).
3. Pulse el botón SELECCIONAR (O) para mostrar el menú Regeneración (vea la Figura 44).

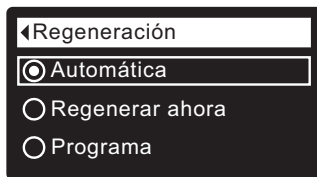

FIG. 44

4. Si la opción deseada ya tiene un punto a su lado (vea la Figura 44), vaya al paso 5. De lo contrario, pulse los botones BAJAR (▼) o SUBIR (▲) para desplazarse hasta la opción deseada, luego pulse el botón SELECCIONAR (O) para escogerla.
 - **Automática** cancela una regeneración programada manualmente (si aún no ha comenzado) y permite que el control electrónico determine cuándo ejecutar la siguiente regeneración.
 - **Regenerar ahora** inicia una regeneración inmediatamente tras pulsarse nuevamente el botón SELECCIONAR (O) en el paso 5.
 - **Programa** establece una regeneración para que comience en la hora de regeneración predeterminada (establecida según las instrucciones en la página 20).
5. Pulse el botón SELECCIONAR (O). Si se selecciona **Regenerar ahora**, el visor irá inmediatamente a la pantalla Estado de regeneración (vea la Figura 45).

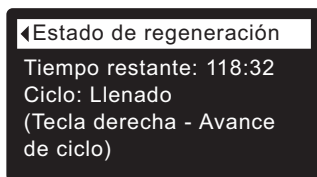

FIG. 45

6. Pulse el botón IZQUIERDA (◀) (dos veces desde la pantalla Estado de regeneración) para volver a las pantallas alternantes de estado.

AJUSTAR LA HORA ACTUAL

Cuando se enciende por primera vez el control electrónico del acondicionador/depurador, una pantalla asistente le indica que configure la hora actual (vea las páginas 13 a la 15). Para cambiar la hora a una fecha posterior, como después de un período prolongado de interrupción eléctrica:

1. Desde cualquiera de las pantallas alternantes de estado, pulse el botón SELECCIONAR (O) para mostrar el **Menú principal**.
2. Pulse el botón BAJAR (▼) para desplazarse por las opciones del menú hasta que se resalte **Ajustes básicos** (vea la Figura 46).

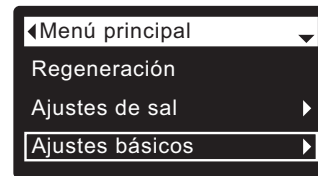

FIG. 46

3. Pulse el botón SELECCIONAR (O) para mostrar el menú Ajustes básicos (vea la Figura 47).

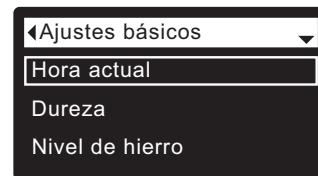

FIG. 47

4. Asegúrese de que **Hora actual** esté resaltada.
5. Pulse el botón SELECCIONAR (O) para mostrar el menú Hora actual (vea la Figura 48).

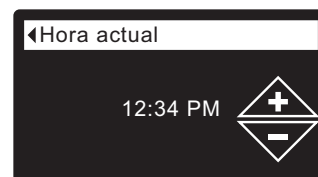

FIG. 48

6. Pulse los botones SUBIR (▲) o BAJAR (▼) para cambiar la hora. Mantenga pulsado el botón para avanzar rápidamente. Asegúrese de tener correcto si es AM o PM (a menos que configure el acondicionador/depurador en formato de 24 horas).
7. Pulse el botón SELECCIONAR (O). La pantalla regresará al menú Ajustes básicos (Figura 47).
8. Pulse dos veces el botón IZQUIERDA (◀) para volver a las pantallas alternantes de estado.

NOTA: En sistemas conectados con Wi-Fi la hora se actualizará y mantendrá automáticamente mediante Wi-Fi.

AJUSTAR LA HORA DE REGENERACIÓN

Cuando el control electrónico del acondicionador/depurador se enciende por primera vez, la hora predeterminada para iniciar una regeneración automática es a las 2:00 a.m. Es una buena hora en la mayoría de las viviendas, porque no se usa agua.

Para cambiar esta hora:

1. Desde cualquiera de las pantallas alternantes de estado, pulse el botón SELECCIONAR (O) para mostrar el **Menú principal**.
2. Pulse el botón BAJAR (▼) para desplazarse por las opciones del menú hasta que se resalte **Ajustes básicos** (vea la Figura 49).

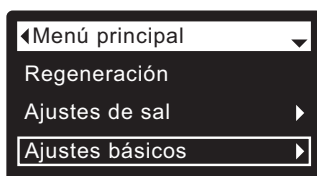

FIG. 49

3. Pulse el botón SELECCIONAR (O) para mostrar el menú Ajustes básicos (vea la Figura 50).

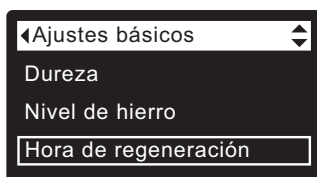

FIG. 50

4. Pulse el botón BAJAR (▼) para desplazarse por las opciones del menú hasta que se resalte **Hora de regeneración**.
5. Pulse el botón SELECCIONAR (O) para mostrar la pantalla Hora de regeneración (vea la Figura 51).

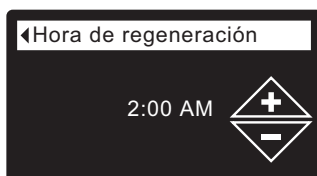

FIG. 51

6. Pulse los botones SUBIR (▲) o BAJAR (▼) para cambiar la hora de la regeneración en incrementos de 1 hora. Mantenga pulsado el botón para avanzar rápidamente. Asegúrese de tener correcto si es AM o PM (a menos que configure el acondicionador/depurador con el reloj en formato de 24 horas).
7. Pulse el botón SELECCIONAR (O). La pantalla regresará al menú Ajustes básicos (Figura 50).
8. Pulse dos veces el botón IZQUIERDA (◀) para volver a las pantallas alternantes de estado.

AJUSTAR LA DUREZA

Cuando se enciende por primera vez el control electrónico del acondicionador/depurador, una pantalla asistente le indica que introduzca la dureza del agua (vea las páginas 13 a la 15).

Para cambiarla:

- 1-3. Vaya al menú **Ajustes básicos** siguiendo los pasos 1 al 3 en la sección "Ajustar la hora de regeneración" a la izquierda.
4. Pulse el botón BAJAR (▼) para desplazarse por las opciones del menú hasta que se resalte **Dureza**.
5. Pulse el botón SELECCIONAR (O) para mostrar la pantalla Dureza (vea la Figura 52).

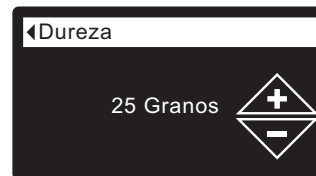

FIG. 52

6. Pulse los botones SUBIR (▲) o BAJAR (▼) para fijar el valor de la dureza del agua. Mantenga pulsado el botón para avanzar rápidamente.

NOTA: No aumente el ajuste de dureza para compensar el hierro que tenga el agua. El control electrónico lo compensa automáticamente después de que usted configura el nivel de hierro, vea más abajo.

7. Pulse el botón SELECCIONAR (O). La pantalla regresará al menú Ajustes básicos.
8. Pulse dos veces el botón IZQUIERDA (◀) para volver a las pantallas alternantes de estado

AJUSTAR EL NIVEL DE HIERRO

Cuando se enciende por primera vez el control electrónico del acondicionador/depurador, una pantalla asistente le indica que introduzca el nivel de hierro en el agua (vea las páginas 13 a la 15). El factor de conversión es de 3 granos por ppm de hierro en agua transparente. Para cambiarlo:

- 1-3. Vaya al menú **Ajustes básicos** siguiendo los pasos 1 al 3 en la sección "Ajustar la hora de regeneración" a la izquierda.
4. Pulse el botón BAJAR (▼) para desplazarse por las opciones del menú hasta que se resalte **Nivel de hierro**.
5. Pulse el botón SELECCIONAR (O) para mostrar la pantalla Nivel de hierro (vea la Figura 53).



FIG. 53

6. Pulse los botones SUBIR (▲) o BAJAR (▼) para fijar el valor de hierro en el agua. Mantenga pulsado el botón para avanzar rápidamente.
7. Pulse el botón SELECCIONAR (O). La pantalla regresará al menú Ajustes básicos.
8. Pulse dos veces el botón IZQUIERDA (◀) para volver a las pantallas alternantes de estado.

MODIFICACIÓN DE LAS PANTALLAS ALTERNANTES

Durante el funcionamiento normal del acondicionador/depurador, aparecen en secuencia hasta cinco pantallas de estado (consulte la sección "Pantallas de estado del acondicionador/depurador" en la página 15). Cuando se enciende por primera vez el control electrónico del acondicionador/depurador, el ajuste predeterminado es mostrar las cuatro. Se pueden encender/apagar individualmente las pantallas*:

1. Desde cualquiera de las pantallas alternantes de estado, pulse el botón SELECCIONAR (O) para mostrar el **Menú principal**.
2. Pulse el botón BAJAR (▼) para desplazarse por las opciones del menú hasta que se resalte **Ajustes básicos** (vea la Figura 54).

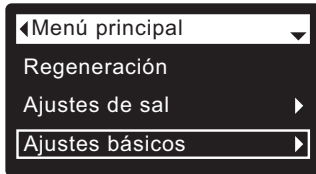

FIG. 54

3. Pulse el botón SELECCIONAR (O) para mostrar el menú Ajustes básicos (vea la Figura 55).

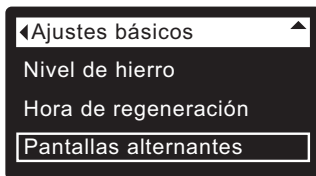

FIG. 55

4. Pulse el botón BAJAR (▼) para desplazarse por las opciones del menú hasta que se resalte **Pantallas alternantes**.
5. Pulse el botón SELECCIONAR (O) para mostrar el menú Pantallas alternantes (vea la Figura 56).

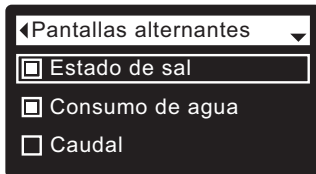

FIG. 56

6. Pulse los botones BAJAR (▼) o SUBIR (▲) para desplazarse por la lista. Durante el funcionamiento normal se mostrarán los datos con un recuadro negro junto a ellos.
7. Para deseleccionar una pantalla, asegúrese de que su nombre esté resaltado en la casilla. Luego pulse el botón SELECCIONAR (O). Desaparecerá el recuadro negro. Si se pulsa nuevamente SELECCIONAR (O) reaparecerá el recuadro negro y se volverá a seleccionar el dato resaltado. Debe haber al menos una pantalla seleccionada/resaltada.
8. Tras completar las selecciones, salga de este menú pulsando el botón IZQUIERDA (◀). La pantalla regresará al menú Ajustes básicos (Figura 55).
9. Pulse dos veces el botón IZQUIERDA (◀) para volver a las pantallas alternantes de estado.

*Esto no incluye las pantallas de recordatorios de servicio, errores, alertas ni de estado de regeneración.

SELECCIONAR EL IDIOMA

Cuando se enciende por primera vez el control electrónico del acondicionador/depurador, una pantalla asistente le indica que configure el idioma (vea las páginas 13 a la 15). Para cambiar el idioma:

1. Desde cualquiera de las pantallas alternantes de estado, pulse el botón SELECCIONAR (O) para mostrar el **Menú principal**.
2. Pulse el botón BAJAR (▼) para desplazarse por las opciones del menú hasta que en una casilla se resalte **Preferencias del usuario** (vea la Figura 57).

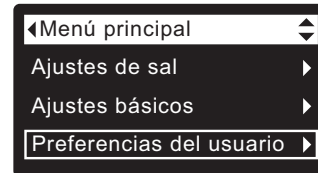

FIG. 57

3. Pulse el botón SELECCIONAR (O) para mostrar el menú Preferencias del usuario (vea la Figura 58).

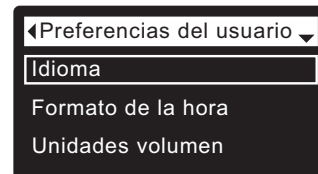

FIG. 58

4. Asegúrese de que **Idioma** esté resaltada.
5. Pulse el botón SELECCIONAR (O) para mostrar el menú Idioma (vea la Figura 59).

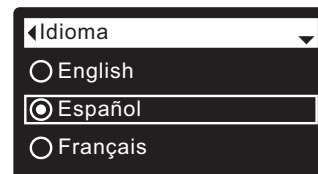

FIG. 59

6. Si el idioma deseado ya tiene un punto a su lado (vea la Figura 59), vaya al paso 7. De lo contrario, pulse los botones BAJAR (▼) o SUBIR (▲) para desplazarse hasta el idioma deseado, luego pulse el botón SELECCIONAR (O) para escogerlo. Las opciones son: Inglés, español, francés, italiano, alemán, holandés, polaco, ruso, húngaro, turco, lituano, griego, rumano, checo, eslovaco, búlgaro, serbio o croata.
7. Pulse el botón SELECCIONAR (O). La pantalla regresará al menú Preferencias del usuario (Figura 58).
8. Pulse dos veces el botón IZQUIERDA (◀) para volver a las pantallas alternantes de estado.

PARA CONFIGURAR EL ACONDICIONADOR/ DEPURADOR AL ESPAÑOL SI SE MUESTRA OTRO IDIOMA:

Desde las pantallas alternantes de estado, pulse SELECCIONAR (O). Pulse tres veces BAJAR (▼); luego pulse dos veces SELECCIONAR (O). Pulse SUBIR (▲) para desplazarse hasta **Español** en la parte superior de la lista, luego pulse SELECCIONAR (O) dos veces. Pulse dos veces IZQUIERDA (◀) para salir de todos los menús.

AJUSTAR EL FORMATO DE LA HORA

Use esta función para seleccionar un reloj de 12 horas (AM/PM) o de 24 horas.

1. Desde cualquiera de las pantallas alternantes de estado, pulse el botón SELECCIONAR (O) para mostrar el **Menú principal**.
2. Pulse el botón BAJAR (▼) para desplazarse por las opciones del menú hasta que se resalte **Preferencias del usuario**.
3. Pulse el botón SELECCIONAR (O) para mostrar el menú Preferencias del usuario.
4. Pulse el botón BAJAR (▼) para desplazarse por las opciones del menú hasta que se resalte **Formato de la hora**.
5. Pulse el botón SELECCIONAR (O) para mostrar el menú Formato de la hora (vea la Figura 60).

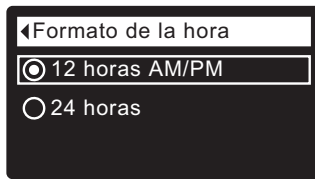

FIG. 60

6. Si el formato de hora deseado ya tiene un punto a su lado (vea la Figura 60), vaya al paso 7. De lo contrario, pulse los botones BAJAR (▼) o SUBIR (▲) para desplazarse al otro formato de hora, luego pulse el botón SELECCIONAR (O) para escogerlo.
7. Pulse el botón SELECCIONAR (O). La pantalla regresa al menú Preferencias del usuario.
8. Pulse dos veces el botón IZQUIERDA (◀) para volver a las pantallas alternantes de estado.

AJUSTAR LAS UNIDADES DE VOLUMEN

Use esta función para seleccionar galones o litros como unidades de volumen.

- 1-3. Vaya al menú **Preferencias del usuario** siguiendo los pasos 1 al 3 en la sección "Ajustar el formato de la hora" anterior.
4. Pulse el botón BAJAR (▼) para desplazarse por las opciones del menú hasta que se resalte **Unidades volumen**.
5. Pulse el botón SELECCIONAR (O) para mostrar el menú Unidades volumen (vea la Figura 61).

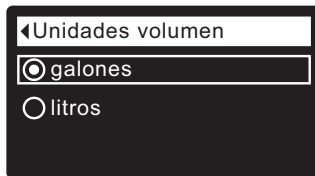

FIG. 61

6. Si la unidad de volumen deseada ya tiene un punto a su lado (vea la Figura 61), vaya al paso 7. De lo contrario, pulse los botones BAJAR (▼) o SUBIR (▲) para desplazarse a la otra unidad de volumen, luego pulse SELECCIONAR (O) para escogerla.
7. Pulse el botón SELECCIONAR (O). La pantalla regresa al menú Preferencias del usuario.
8. Pulse dos veces el botón IZQUIERDA (◀) para volver a las pantallas alternantes de estado.

AJUSTAR LAS UNIDADES DE DUREZA

Use esta función para seleccionar los granos o partes por millón (ppm) como unidades de dureza.

1. Desde cualquiera de las pantallas alternantes de estado, pulse el botón SELECCIONAR (O) para mostrar el **Menú principal**.
2. Pulse el botón BAJAR (▼) para desplazarse por las opciones del menú hasta que se resalte **Preferencias del usuario**.
3. Pulse el botón SELECCIONAR (O) para mostrar el menú Preferencias del usuario.
4. Pulse el botón BAJAR (▼) para desplazarse por las opciones del menú hasta que se resalte **Unidades dureza**.
5. Pulse el botón SELECCIONAR (O) para mostrar el menú Unidades dureza (vea la Figura 62).

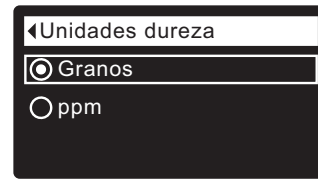

FIG. 62

6. Si la dureza deseada ya tiene un punto a su lado (vea la Figura 62), vaya al paso 7. De lo contrario, pulse los botones BAJAR (▼) o SUBIR (▲) para desplazarse hasta la otra unidad de dureza, luego pulse el botón SELECCIONAR (O) para escogerla.
7. Pulse el botón SELECCIONAR (O). La pantalla regresa al menú Preferencias del usuario.
8. Pulse dos veces el botón IZQUIERDA (◀) para volver a las pantallas alternantes de estado.

AJUSTAR LAS UNIDADES DE PESO

Use esta función para seleccionar libras o kilogramos como unidades de peso.

- 1-3. Vaya al menú **Preferencias del usuario** siguiendo los pasos 1 al 3 en la sección "Ajustar las unidades de dureza" anterior.
4. Pulse el botón BAJAR (▼) para desplazarse por las opciones del menú hasta que se resalte **Unidades de peso**.
5. Pulse el botón SELECCIONAR (O) para mostrar el menú Unidades de peso (vea la Figura 63).

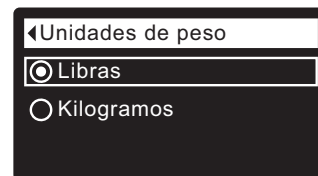

FIG. 63

6. Si la unidad de peso deseada ya tiene un punto a su lado (vea la Figura 63), vaya al paso 7. De lo contrario, pulse los botones BAJAR (▼) o SUBIR (▲) para desplazarse hasta la otra unidad de peso, luego pulse el botón SELECCIONAR (O) para escogerla.
7. Pulse el botón SELECCIONAR (O). La pantalla regresa al menú Preferencias del usuario.
8. Pulse dos veces el botón IZQUIERDA (◀) para volver a las pantallas alternantes de estado.

INFORMACIÓN DEL SISTEMA

Utilice estas funciones para buscar la siguiente información sobre el acondicionador/depurador y sus operaciones:

- **Información del modelo** (número de modelo y versión del software)
- **Información de la conexión inalámbrica**
- **Agua disponible** (agua acondicionada lista para usar)
- **Consumo promedio de agua**
- **Agua consumida hoy**
- **Total de agua consumida** (explicado en el paso 6, a continuación)
- **Caudal de agua**
- **Días de activación**
- **Última regeneración**
- **Total de regeneraciones**

Para mostrar una de estas pantallas:

1. Desde cualquiera de las pantallas alternantes de estado, pulse el botón SELECCIONAR (O) para mostrar el **Menú principal**.
2. Pulse el botón BAJAR (▼) para desplazarse por las opciones del menú hasta que se resalte **Información del sistema** (vea la Figura 64).

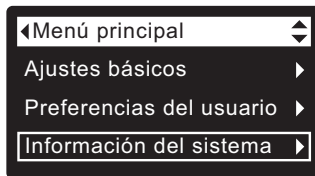

FIG. 64

3. Pulse el botón SELECCIONAR (O) para mostrar el menú Información del sistema (vea la Figura 65).

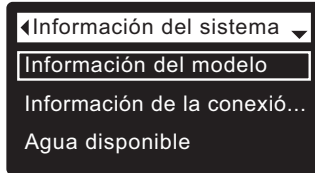

FIG. 65

4. Pulse el botón de BAJAR (▼) para desplazarse por las opciones del menú hasta que se resalte la opción deseada (vea la lista en la parte superior de esta columna).
5. Pulse el botón SELECCIONAR (O) para mostrar la pantalla de información deseada (vea las Figuras 66 a la 75).
6. La pantalla **Total de agua consumida** (vea la Figura 71) muestra el volumen de agua utilizado desde la última vez que se reinició (funciona igual que el odómetro de un vehículo). Para volver a fijar el valor en 0, pulse el botón DERECHA (▶) mientras se muestra esta pantalla.
7. Cuando haya terminado de ver una pantalla de información, pulse el botón SELECCIONAR (O). La pantalla regresará al menú Información del sistema (Figura 65). También saldrá automáticamente si no se pulsa ningún botón durante cuatro minutos.
8. Pulse dos veces el botón IZQUIERDA (◀) para volver a las pantallas alternantes de estado.



FIG. 66

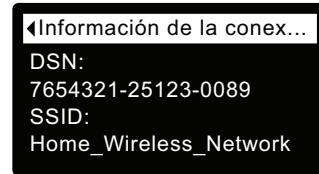

FIG. 67



FIG. 68

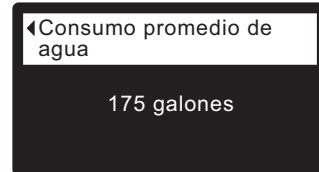

FIG. 69

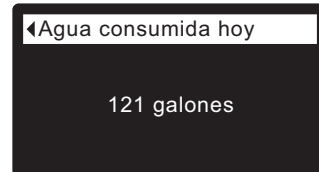

FIG. 70

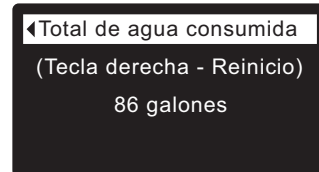

FIG. 71



FIG. 72

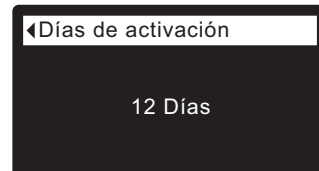

FIG. 73

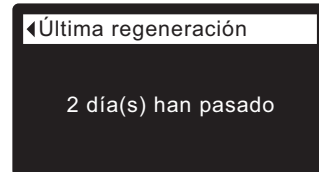

FIG. 74

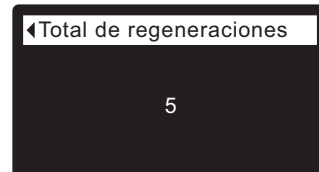

FIG. 75

HORAS DE CICLOS

Use estas funciones para cambiar las siguientes operaciones del acondicionador/depurador:

- **Tiempo de retrolavado**
- **2º retrolavado (Activo/Inactivo)**
- **Tiempo 2º retrolavado**
- **Tiempo de lavado rápido**

Para mostrar estas pantallas:

1. Desde cualquiera de las pantallas alternantes de estado, pulse el botón SELECCIONAR (O) para mostrar el **Menú principal**.
2. Pulse el botón BAJAR (▼) para desplazarse por las opciones del menú hasta que se resalte **Ajustes avanzados** (vea la Figura 76).

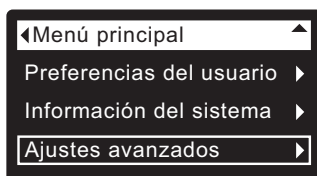

FIG. 76

3. Pulse el botón SELECCIONAR (O) para mostrar el menú Ajustes avanzados (vea la Figura 77).

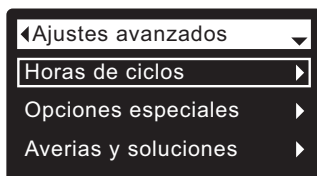

FIG. 77

4. Asegúrese de que **Horas de ciclos** esté resaltada.
5. Pulse el botón SELECCIONAR (O) para mostrar el menú Horas de ciclos (vea la Figura 78).

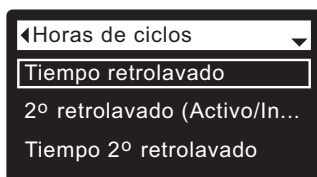

FIG. 78

6. Pulse el botón BAJAR (▼) para desplazarse por las opciones del menú hasta que se resalte la opción deseada (vea la lista en la parte superior de esta columna).
7. Pulse el botón SELECCIONAR (O) para mostrar la pantalla de horas de ciclos deseada (vea las Figuras 79 a la 82).
8. **Vea la columna derecha de esta página para obtener instrucciones específicas sobre cada pantalla de horas de ciclos.**
9. Pulse el botón SELECCIONAR (O). La pantalla regresará al menú Horas de ciclos (Figura 78).
10. Pulse tres veces el botón IZQUIERDA (◀) para volver a las pantallas alternantes de estado.

- 8a. **Tiempo retrolavado:** Pulse los botones SUBIR (▲) o BAJAR (▼) para cambiar el tiempo de retrolavado. Mantenga pulsado el botón para avanzar rápidamente. El tiempo de retrolavado puede fijarse de 1 a 30 minutos* (vea la Figura 79).

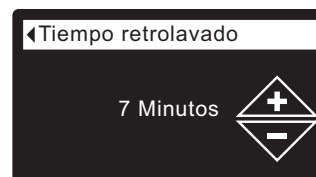

FIG. 79

- 8b. **2º retrolavado (Activo/Inactivo):** Si la opción deseada ya tiene un punto a su lado (vea la Figura 80), vaya al paso 9. De lo contrario, pulse los botones BAJAR (▼) o SUBIR (▲) para desplazarse hasta la otra opción, luego pulse SELECCIONAR (O) para escogerla. Al fijarse esta función en Activo se añade un segundo retrolavado y lavado al comienzo del ciclo de regeneración. El ajuste predeterminado es Inactivo. Fije esta función en Activo si su suministro de agua contiene una gran cantidad de sedimentos o de hierro.

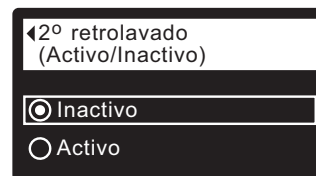

FIG. 80

- 8c. **Tiempo 2º retrolavado:** Pulse los botones SUBIR (▲) o BAJAR (▼) para cambiar el tiempo del segundo retrolavado. Mantenga pulsado el botón para avanzar rápidamente. El tiempo puede fijarse de 0 a 30 minutos (vea la Figura 81).

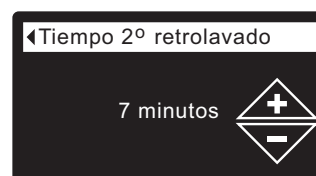

FIG. 81

- 8d. **Tiempo de lavado rápido:** Pulse los botones SUBIR (▲) o BAJAR (▼) para cambiar el tiempo de lavado rápido. Mantenga pulsado el botón para avanzar rápidamente. El tiempo de lavado rápido puede fijarse de 1 minuto a 30 minutos* (vea la Figura 82).

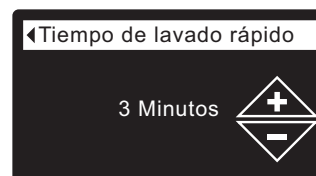

FIG. 82

*Si fija los tiempos de retrolavado y lavado rápido por debajo de los ajustes predeterminados del modelo de acondicionador/depurador, es posible que el agua tenga sabor salado después de las regeneraciones.

FUNCIONES ESPECIALES

Use estas funciones para cambiar las siguientes operaciones:

- **Modo eficiente**
- **Número máximo de días entre regeneraciones**
- **Control auxiliar** (descrito en la página 26)
- **Volumen de dosificación*** (descrito en la página 26)
- **Temporizador de dosificación*** (descrito en la página 26)
- **Carga automática al 97%**
- **Sensor de agua al desagüe** (descrito en la página 27)
- **Recordatorio de servicio** (descrito en la página 27)

Para mostrar una de estas pantallas:

1. Desde cualquiera de las pantallas alternantes de estado, pulse el botón SELECCIONAR (O) para mostrar el **Menú principal**.
2. Pulse el botón BAJAR (▼) para desplazarse por las opciones del menú hasta que se resalte **Ajustes avanzados** (vea la Figura 83).

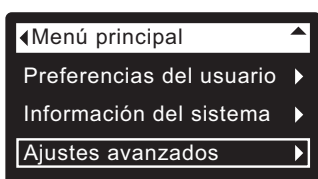

FIG. 83

3. Pulse el botón SELECCIONAR (O) para mostrar el menú Ajustes avanzados (vea la Figura 84).

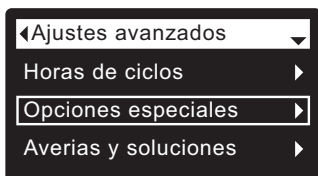

FIG. 84

4. Pulse el botón BAJAR (▼) para desplazarse por las opciones del menú hasta que se resalte **Opciones especiales**.
5. Pulse el botón SELECCIONAR (O) para mostrar el menú Opciones especiales (vea la Figura 85).

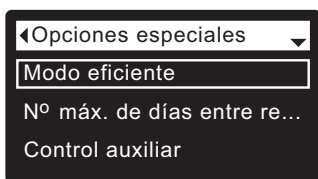

FIG. 85

6. Pulse el botón BAJAR (▼) para desplazarse por las opciones del menú hasta que se resalte la opción deseada (vea la lista en la parte superior de esta columna).
7. Pulse el botón SELECCIONAR (O) para mostrar la pantalla de opciones especiales (vea las Figuras 86 a la 88).
8. **Vea la columna derecha de esta página para obtener instrucciones específicas sobre cada pantalla de horas de ciclos.**
9. Pulse el botón SELECCIONAR (O). La pantalla regresará al menú Opciones especiales (Figura 85).
10. Pulse tres veces el botón IZQUIERDA (◀) para volver a las pantallas alternantes de estado.

*Solamente aparece si el Control auxiliar se fija en Volumen de dosificación.

8a. Modo eficiente: Si el modo eficiente deseado ya tiene un punto a su lado (vea la Figura 86), vaya al paso 9. De lo contrario, pulse los botones BAJAR (▼) o SUBIR (▲) para desplazarse hasta el modo eficiente deseado, luego pulse el botón SELECCIONAR (O) para escogerlo.

● **Consumo eficiente de ...** limita las dosis de sal disponible para mantener una eficiencia de sal de 4000 granos/lb. Las unidades pueden regenerarse con mayor frecuencia.

● **Ajuste auto** es el valor predeterminado. Ajusta automáticamente la dosis de sal para lograr un intervalo de 3 a 4 días entre regeneraciones. Se recomienda.

● **Alta capacidad** es para aplicaciones donde se puede tolerar una "purga" muy baja (menos de 1.5 ppm) de dureza. Dichas aplicaciones incluyen el agua para hervidores. Este ajuste consumirá altas cantidades de sal.

NOTA: Los reglamentos de California exigen que el modo de eficiencia se fije en consumo **eficiente de sal** en las unidades instaladas en el estado.

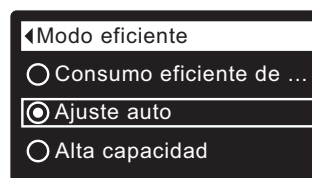

FIG. 86

8b. Número máximo de días entre regeneraciones: Pulse los botones SUBIR (▲) o BAJAR (▼) para cambiar el número de días (vea la Figura 87). Esta función puede fijarse de 1 a 15 días. Al fijarse el número de días por debajo de 1 se apaga la función y se predetermina al control de regeneración automática.

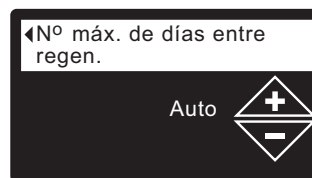

FIG. 87

8c. Carga automática al 97%: Si la opción deseada ya tiene un punto a su lado (vea la Figura 88), vaya al paso 9. De lo contrario, pulse los botones BAJAR (▼) o SUBIR (▲) para desplazarse hasta la otra opción, luego pulse SELECCIONAR (O) para escogerla. Si esta función está en Activo, el acondicionador/depurador se regenerará automáticamente cuando se haya consumido el 97% de la capacidad a cualquier hora del día. El ajuste predeterminado es Inactivo.

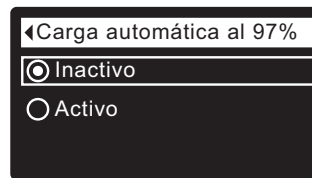

FIG. 88

CONTROL AUXILIAR

El control electrónico tiene una salida auxiliar que puede controlar dispositivos externos en un sistema de tratamiento de agua. La señal es de 24 Vcc, consumo de corriente máximo de 500 mA. Los terminales de salida auxiliar se encuentran en el tablero de control electrónico (vea la sección Diagramas en página 35).

Para obtener más detalles sobre el uso del equipo de control auxiliar en sistemas de tratamiento de agua, consulte la "Guía para problemas de agua" (Problem Water Guide) de EcoWater Systems.

Para seleccionar un modo de control auxiliar

1. Desde cualquiera de las pantallas alternantes de estado, pulse el botón SELECCIONAR (O) para mostrar el **Menú principal**.
2. Pulse el botón BAJAR (▼) para desplazarse por las opciones del menú hasta que se resalte **Ajustes avanzados**.
3. Pulse el botón SELECCIONAR (O) para mostrar el menú Ajustes avanzados.
4. Pulse el botón BAJAR (▼) para desplazarse por las opciones del menú hasta que se resalte **Opciones especiales**.
5. Pulse el botón SELECCIONAR (O) para mostrar el menú Opciones especiales (vea la Figura 89).

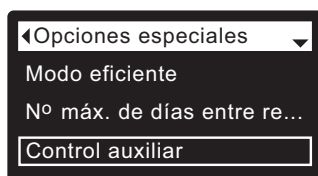

FIG. 89

6. Pulse el botón BAJAR (▼) para desplazarse por las opciones del menú hasta que se resalte **Control auxiliar**.
7. Pulse el botón SELECCIONAR (O) para mostrar el menú Control auxiliar (vea la Figura 90).
8. Si la opción deseada ya tiene un punto a su lado (vea la Figura 90), vaya al paso 9. De lo contrario, pulse los botones BAJAR (▼) o SUBIR (▲) para desplazarse hasta la opción deseada, luego pulse el botón SELECCIONAR (O) para escoglarla.
 - **Inactivo** es el ajuste predeterminado. La salida de 24 Vcc está siempre apagada.
 - **Activo**: La salida de 24 Vcc está siempre encendida.
 - **Cloro** puede usarse para accionar un generador de cloro, que produce cloro a medida que el agua con salmuera pasa a través de él a fin de desinfectar la resina durante las regeneraciones.
 - **Derivación**: Enciende la salida de 24 Vcc durante todo el ciclo de regeneración (cuando la válvula del acondicionador está en derivación y el agua dura va hacia la casa).
 - **Volumen de dosificación**: Puede usarse para hacer funcionar una bomba de dosificación química. Si se escoge, deben fijarse el volumen y el temporizador de dosificación como se detalla a la derecha)
 - **Consumo de agua**: Enciende la salida de 24 Vcc cuando la turbina del acondicionador indica el caudal de agua. Podría accionar una bomba de aire para la oxidación de hierro o sulfuro.
 - **Lavado rápido**: Enciende la salida de 24 Vcc durante la fase de lavado rápido del ciclo de regeneración.

9. Pulse el botón SELECCIONAR (O). La pantalla regresará al menú Opciones especiales (Figura 89).
10. Pulse tres veces el botón IZQUIERDA (◀) para volver a las pantallas alternantes de estado.

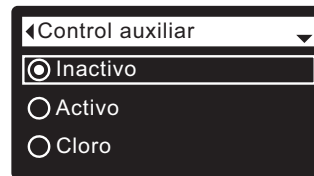

FIG. 90

VOLUMEN DE DOSIFICACIÓN

Si el modo de control auxiliar se fijó en **Volumen de dosificación**, como se describió en la sección anterior, en el menú **Opciones especiales** aparecerán dos líneas más (**Volumen de dosificación** y **Temporizador de dosificación**).

Para fijar estos valores:

1. Desde cualquiera de las pantallas alternantes de estado, pulse el botón SELECCIONAR (O) para mostrar el **Menú principal**.
2. Pulse el botón BAJAR (▼) para desplazarse por las opciones del menú hasta que se resalte **Ajustes avanzados**.
3. Pulse el botón SELECCIONAR (O) para mostrar el menú Ajustes avanzados.
4. Pulse el botón BAJAR (▼) para desplazarse por las opciones del menú hasta que se resalte **Opciones especiales**.
5. Pulse el botón SELECCIONAR (O) para mostrar el menú Opciones especiales (vea la Figura 89).
6. Pulse el botón BAJAR (▼) para desplazarse por las opciones del menú hasta que se resalte **Volumen de dosificación o Temporizador de dosificación**.
7. Pulse el botón SELECCIONAR (O) para mostrar el menú Volumen de dosificación o Temporizador de dosificación (vea las Figuras 91 y 92).



FIG. 91

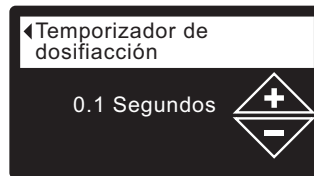

FIG. 92

8. Pulse los botones SUBIR (▲) o BAJAR (▼) para cambiar el valor. Mantenga pulsado el botón para avanzar rápidamente.
 - **Volumen de dosificación** es la cantidad de agua que pasará por el acondicionador/depurador entre cada activación del equipo dosificador.
 - **Temporizador de dosificación** es el tiempo que se energiza la salida del equipo dosificador cada vez que se activa.
9. Pulse el botón SELECCIONAR (O). La pantalla regresará al menú Opciones especiales (Figura 89).
10. Pulse tres veces el botón IZQUIERDA (◀) para volver a las pantallas alternantes de estado.

SENSOR DE AGUA AL DESAGÜE

Cuando esta función está en Activo (ajuste predeterminado), un sensor en la unión del codo de desagüe de la válvula del acondicionador/depurador permite al controlador electrónico detectar si el agua está fluyendo continuamente hacia el desagüe tras haberse completado un ciclo de regeneración. Esto podría indicar una posible fuga en la válvula interna. Si se detecta, se enviará una alerta mediante Wi-Fi y una pantalla preguntará si efectivamente hay agua fluyendo hacia el desagüe. Si se contesta que No, el sensor de agua al desagüe se reiniciará.

Para activar o desactivar esta función:

1. Desde cualquiera de las pantallas alternantes de estado, pulse el botón SELECCIONAR (O) para mostrar el **Menú principal**.
2. Pulse el botón BAJAR (▼) para desplazarse por las opciones del menú hasta que se resalte **Ajustes avanzados**.
3. Pulse el botón SELECCIONAR (O) para mostrar el menú Ajustes avanzados.
4. Pulse el botón BAJAR (▼) para desplazarse por las opciones del menú hasta que se resalte **Opciones especiales**.
5. Pulse el botón SELECCIONAR (O) para mostrar el menú Opciones especiales (vea la Figura 93).

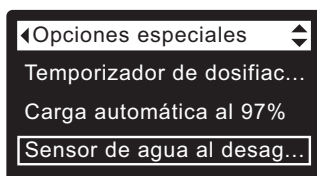

FIG. 93

6. Pulse el botón BAJAR (▼) para desplazarse por las opciones del menú hasta que se resalte **Sensor de agua al desagüe**.
7. Pulse el botón SELECCIONAR (O) para mostrar la pantalla Sensor de agua al desagüe (vea la Figura 94).

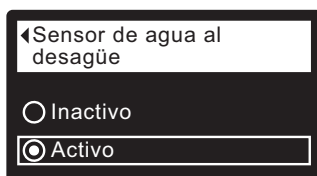

FIG. 94

8. Si la opción deseada ya tiene un punto a su lado, vaya al paso 9. De lo contrario, pulse los botones BAJAR (▼) o SUBIR (▲) para desplazarse hasta la otra opción, luego pulse el botón SELECCIONAR (O) para escogerla.
9. Pulse el botón SELECCIONAR (O). La pantalla regresará al menú Opciones especiales (Figura 93).
10. Pulse tres veces el botón IZQUIERDA (◀) para volver a las pantallas alternantes de estado.

RECORDATORIO DE SERVICIO (fijar/reiniciar)

Use esta función para programar el número de meses (hasta 24) antes de que aparezca el mensaje "Servicio retrasado" en lugar de las pantallas alternantes de estado (vea la Figura 95).

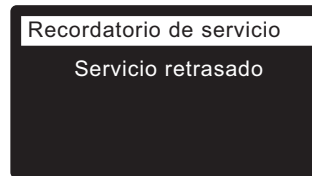

FIG. 95

Se trata de un recordatorio para que llame a su distribuidor a fin de obtener servicio. Una vez programada, esta función muestra el número de meses y días que restan para el recordatorio de servicio.

Una vez que ha aparecido el mensaje "Servicio retrasado", los distribuidores que realizan el servicio lo borran fijando el número de meses hasta el siguiente recordatorio de servicio. Fije o reinicie el recordatorio de servicio de la siguiente manera:

1. Desde cualquiera de las pantallas alternantes de estado, pulse el botón SELECCIONAR (O) para mostrar el **Menú principal**.
2. Pulse el botón BAJAR (▼) para desplazarse por las opciones del menú hasta que se resalte **Ajustes avanzados**.
3. Pulse el botón SELECCIONAR (O) para mostrar el menú Ajustes avanzados.
4. Pulse el botón BAJAR (▼) para desplazarse por las opciones del menú hasta que se resalte **Opciones especiales**.
5. Pulse el botón SELECCIONAR (O) para mostrar el menú Opciones especiales (vea la Figura 96).

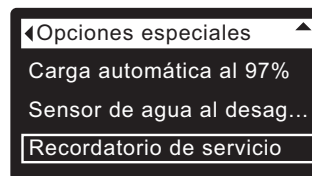

FIG. 96

6. Pulse el botón BAJAR (▼) para desplazarse por las opciones del menú hasta que se resalte **Recordatorio de servicio**.
7. Pulse el botón SELECCIONAR (O) para mostrar la pantalla Recordatorio de servicio (vea la Figura 97).

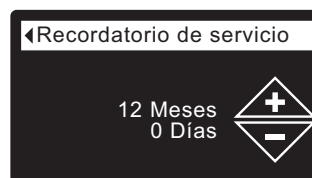

FIG. 97

8. Pulse los botones SUBIR (▲) o BAJAR (▼) para fijar el número de meses hasta que aparezca el recordatorio de servicio. Al pulsarse varias veces el botón BAJAR (▼) hasta que aparece "Inactivo" desactiva esta función y deja en cero el número de meses y días.
9. Pulse el botón SELECCIONAR (O). La pantalla regresará al menú Opciones especiales (Figura 96).
10. Pulse tres veces el botón IZQUIERDA (◀) para volver a las pantallas alternantes de estado.

DIAGNÓSTICOS

Esta función permite al técnico de servicio revisar el estado de funcionamiento de los componentes individuales en el acondicionador/depurador (p. ej., posición de la válvula) a fin de solucionar problemas. **Si aparece un código de error en lugar de las pantallas alternantes de estado, llame a su distribuidor para obtener servicio.**

Para ver la pantalla Diagnósticos:

1. Si aparece un código de error, omita los pasos 2 al 7 y vaya directamente al paso 8.
2. Para ver la pantalla Diagnósticos desde cualquiera de las pantallas alternantes de estado (cuando no aparece un código de error), pulse el botón SELECCIONAR (O) a fin de mostrar el **Menú principal**.
3. Pulse el botón BAJAR (▼) para desplazarse por las opciones del menú hasta que se resalte **Ajustes avanzados**.
4. Pulse el botón SELECCIONAR (O) para mostrar el menú Ajustes avanzados.
5. Pulse el botón BAJAR (▼) para desplazarse por las opciones del menú hasta que se resalte **Averías y soluciones**.
6. Pulse el botón SELECCIONAR (O) para mostrar la pantalla Averías y soluciones (vea la Figura 98).

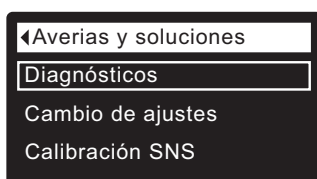

FIG. 98

7. Asegúrese de que **Averías y soluciones** esté resaltada.
8. Pulse el botón SELECCIONAR (O) para mostrar la pantalla Averías y soluciones (vea la Figura 99).

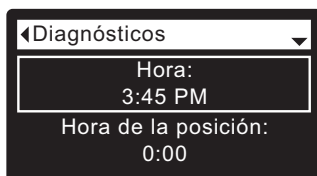

FIG. 99

9. Pulse los botones BAJAR (▼) o SUBIR (▲) para desplazarse por la lista. Aparecerán los siguientes datos:
 - **Hora** (actual)
 - **Hora de la posición** (cuenta regresivamente el tiempo restante en la actual posición de la válvula)
 - **Posición actual** (de la válvula: servicio, llenado, salmuera, retrolavado, lavado rápido o mover)
 - **Posición solicitada** (de la válvula)
 - **Estado del motor** (encendido o apagado)
 - **Intptor. de posic. de válv...** (abierto o cerrado)
 - **Contador de turbina** (si cambia, indica caudal de agua)
 - **Sensor de nivel de sal** (lectura de distancia del sensor)
 - **Drain TDS (STD en desagüe)** (sólidos totales disueltos en el desagüe)
 - **Drain temperature (Temperatura del desagüe)** (°C)
 - **Tank light switch (Interruptor de luz del tanque)** (abierto o cerrado)
 - **RF module (Módulo de RF)** (detectado o no)
 - **Código de error** (solicite servicio si aparece un número)
10. Cuando termine de ver la pantalla Diagnósticos, pulse el botón SELECCIONAR (O). La pantalla regresa al menú Averías y soluciones.

11. Pulse tres veces el botón IZQUIERDA (◀) para volver a las pantallas alternantes de estado (o la pantalla de código de error si existe una condición de error).

CAMBIO DE AJUSTES

Esta función permite que un técnico de servicio repita el procedimiento de configuración (vea las páginas 13 a la 15) o restaure los valores de funcionamiento predeterminados del acondicionador/depurador.

1. Desde cualquiera de las pantallas alternantes de estado, pulse el botón SELECCIONAR (O) para mostrar el **Menú principal**.
2. Pulse el botón BAJAR (▼) para desplazarse por las opciones del menú hasta que se resalte **Ajustes avanzados**.
3. Pulse el botón SELECCIONAR (O) para mostrar el menú Ajustes avanzados.
4. Pulse el botón BAJAR (▼) para desplazarse por las opciones del menú hasta que se resalte **Averías y soluciones**.
5. Pulse el botón SELECCIONAR (O) para mostrar la pantalla Averías y soluciones (vea la Figura 98).
6. Pulse el botón BAJAR (▼) para desplazarse por las opciones del menú hasta que se resalte **Cambio de ajustes**.
7. Pulse el botón SELECCIONAR (O) para mostrar el menú Cambio de ajustes (vea la Figura 100).

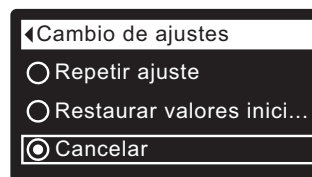

FIG. 100

8. Si la opción deseada ya tiene un punto a su lado (vea la Figura 100), vaya al paso 9. De lo contrario, pulse los botones BAJAR (▼) o SUBIR (▲) para desplazarse hasta la opción deseada, luego pulse el botón SELECCIONAR (O) para escogerla.
 - **Repetir ajuste** permite seleccionar un código de modelo distinto (previsto para realizar actualizaciones o modificaciones al acondicionador/depurador existente). En la página 4 encontrará los códigos de modelo.
 - **Restaurar valores inici...** restablece todos los ajustes personalizables a sus valores predeterminados y lo lleva por el procedimiento de configuración de la pantalla asistente (vea las páginas 13 a la 15).
 - **Cancelar** regresa al menú Averías y soluciones (Figura 98).
9. Pulse el botón SELECCIONAR (O).

CALIBRACIÓN SNS

Esta función la emplea el técnico de servicio para reemplazar el sensor de nivel de sal. Desde la fábrica se envía un sensor de nivel de sal de repuesto con valores numéricos para dos puntos de calibración. Dichos valores deben introducirse en el controlador. Las instrucciones para este procedimiento vienen con el sensor de nivel de sal de repuesto.

NOTA: A menos que vaya a instalar un sensor de nivel de sal de repuesto, no cambie los valores numéricos de los puntos de calibración SNS.

ADICIÓN DE SAL

Si el acondicionador/depurador agota la sal antes de que se le agregue más, producirá agua dura. Los modelos EcoWater serie 3700 y 3702 tienen detección automática del nivel de sal. Puede usar también su cuenta Wi-Fi para supervisar la sal. La pantalla de estado de la sal del acondicionador/depurador cuenta con un visor opcional del número estimado de días hasta que se agote la sal ("Sin sal en X días"). El acondicionador/depurador también puede programarse para mostrar una alarma de nivel de sal bajo un cierto número de días antes de la fecha en que se estima que la sal se agotará (vea la página 18).

Cerciórese de que esté puesta la tapa del depósito de salmuera al reponer la sal.

NOTA: En zonas húmedas, es mejor conservar el nivel de sal por debajo de la mitad y agregar sal con más frecuencia.

SAL RECOMENDADA: Se recomienda sal para acondicionador de agua, en cubitos, en bolitas, solar gruesa, etc. Este tipo de sal consiste en cristales evaporados de alta pureza, a veces moldeados y comprimidos en forma de briquetas. Contiene menos del 1% de impurezas insolubles (que no pueden disolverse en agua). Es aceptable utilizar sal en roca limpia y de alta calidad, pero eso puede requerir la limpieza frecuente del tanque de salmuera para eliminar el residuo tipo "lodo" (insoluble) que se acumula en el fondo.

CLORURO DE POTASIO: Si elige usar sal de cloruro de potasio (KCl) como regenerante:

- 1) Fije "KCl" como "Tipo sal" en el control electrónico, tal cual se indica en la página 18.
- 2) Deposite una sola bolsa de cloruro de potasio (KCl) a la vez en el acondicionador/depurador. El tanque de almacenamiento de sal no debe contener más de 27 kg (60 lb) de KCl.

SAL NO RECOMENDADA: No se recomienda sal en roca, con alto contenido de impurezas, en bloque, granulada, de mesa, para derretir hielo, para fabricar helado, etc.

SAL CON ADITIVO PARA ELIMINAR EL HIERRO: Ciertas sales incluyen un aditivo para que el acondicionador/depurador procese mejor el hierro del suministro de agua. Aunque esto puede contribuir a mantener limpio el lecho de resina, también puede liberar ciertos gases corrosivos que debilitarán ciertas piezas electrónicas del acondicionador/depurador EcoWater Systems y acortarán su vida útil. Se puede usar sal "Iron Out" en forma segura en los modelos de dos tanques.

CÓMO ROMPER UN PUENTE DE SAL

Algunas veces se forma una corteza dura o un "puente" de sal en el tanque de salmuera. Por lo general eso es ocasionado por la alta humedad o por usar un tipo de sal equivocado. Cuando la sal forma un puente, se crea un espacio vacío entre el agua y la sal. Por eso no se disolverá la sal en el agua para formar la salmuera. Sin la salmuera, el lecho de resina no se regenera y obtendrá agua dura.

Si el tanque de almacenamiento está lleno de sal, es difícil determinar si hay un puente de sal. El puente puede estar justo debajo de la sal suelta. Esta es la mejor manera de comprobar si hay un puente de sal:

La sal debe estar suelta en todo el tanque hasta el fondo. Sujete el mango de una escoba o una herramienta similar junto al acondicionador/depurador, como se ilustra en la Figura 101. Haga una marca en el mango, de 2.5 cm a 5 cm (1 pulg. a 2 pulg.) por debajo del borde superior. Luego empujelo con cuidado, en forma recta y hacia abajo, dentro de la sal. Si se siente un objeto duro antes de que la marca esté a nivel con la parte superior, lo más probable es que sea un puente de sal. Empuje con cuidado el puente en varios lugares para romperlo.

No trate de romper el puente de sal golpeando el tanque de sal por fuera. Puede dañar el tanque.

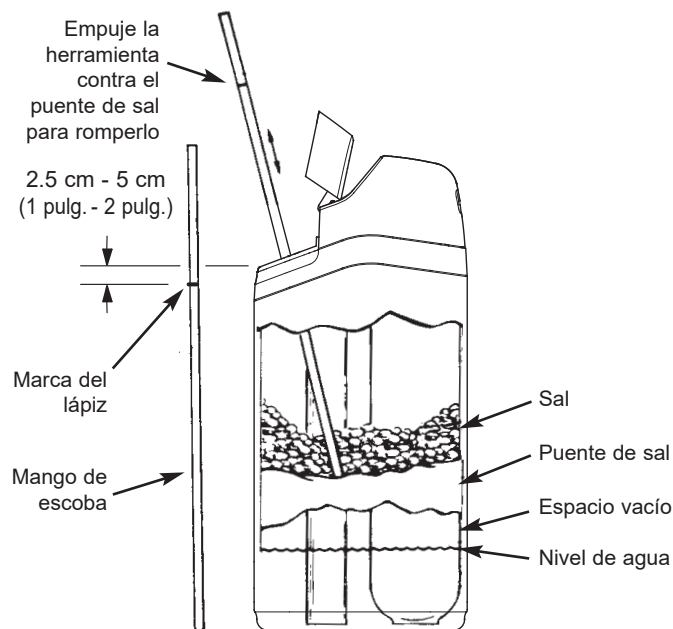

FIG. 101

LIMPIEZA DE LA BOQUILLA Y DEL TUBO VENTURI

Para que el acondicionador/depurador funcione adecuadamente, la boquilla y el tubo Venturi deben estar limpios (vea la Figura 102). Esta unidad pequeña genera la succión para desplazar la salmuera desde tanque de salmuera al tanque de resina. Si se obstruye con tierra, limo, arena, etc., el acondicionador/depurador EcoWater Systems no va a funcionar y producirá agua dura.

Para acceder a la boquilla y el tubo Venturi, retire la tapa superior del acondicionador/depurador. Coloque la o las válvulas de derivación en posición de derivación. Asegúrese de que el acondicionador/depurador esté en ciclo de servicio (sin presión de agua en la boquilla y el tubo Venturi). Después, mientras sujeta la cubierta de la boquilla y del tubo Venturi con una mano, gire el tapón para quitarlo. No pierda la junta tórica. Levante el soporte de la malla y la malla. Luego retire la boquilla y el tubo Venturi. Lave las piezas en agua tibia y jabonosa y enjuague en agua limpia. De ser necesario, use un cepillo pequeño para quitar el hierro o la suciedad. Tenga cuidado de no rayar, alterar la forma, etc., de las superficies de la boquilla y el tubo Venturi. Revise también la empaquetadura y los taponos de flujo y límpielos si están sucios.

Vuelva a poner con cuidado todas las piezas en el orden correcto. Lubrique la junta tórica con grasa de silicona y colóquela en su lugar. Instale y apriete la tapa con la mano. No apriete demasiado, ya que se podría romper la tapa o la cubierta. Coloque la o las válvulas de derivación en posición de servicio (agua acondicionada).

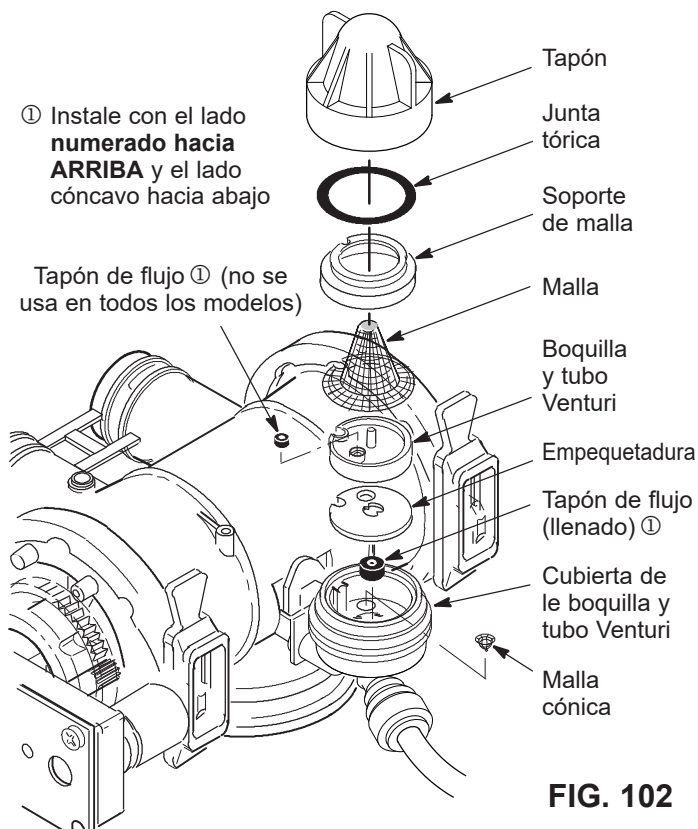

LIMPIEZA DEL LECHO DE RESINA

Si el agua de suministro contiene hierro en agua transparente, se necesitará limpiar regularmente el lecho de resina para evitar que se recubra de hierro. Use un limpiador para lechos de resina disponible en EcoWater Systems según las indicaciones del envase. Limpie la resina cada seis meses o más a menudo si aparece hierro en el suministro de agua acondicionada.

PARA ALIVIAR LA PRESIÓN DEL AGUA CON LA O LAS VÁLVULAS DE DERIVACIÓN

PRECAUCIÓN: Siempre alivie la presión de agua en el acondicionador/depurador EcoWater Systems, tal como se describe a continuación, antes de retirar las piezas de la válvula o el tanque de resina.

LIBERE LA PRESIÓN

1. Coloque la o las válvulas de derivación en la posición de **derivación**.
2. Coloque la válvula del acondicionador/depurador en la posición de **llenado** realizando los pasos 1 y 7 del procedimiento de regeneración con avance manual de la página 34.

PRESURICE

1. Coloque la o las válvulas de derivación en la posición de **servicio**.
2. Vuelva la válvula del acondicionador/depurador a la posición de **servicio** realizando los pasos 10 al 16 del procedimiento de regeneración con avance manual de la página 34.

MÉTODOS ALTERNATIVOS:

DERIVACIÓN DE 3 VÁLVULAS (vea la Figura 103)

LIBERE LA PRESIÓN

1. Cierre la válvula de ENTRADA.
2. Abra los grifos de agua acondicionada CALIENTE y FRÍA de la casa.
3. Cierre la válvula de SALIDA y abra la válvula de DERIVACIÓN.
4. Cierre los grifos de la casa.

PRESURICE

1. Abra los grifos de agua CALIENTE y FRÍA de la casa.
2. Cierre la válvula de DERIVACIÓN y abra la válvula de SALIDA.
3. Abra **lentamente** la válvula de ENTRADA.
4. Cierre todos los grifos de la casa.

VÁLVULA DE DERIVACIÓN ECOWATER SYSTEMS (vea la Figura 104)

LIBERE LA PRESIÓN

1. Cierre la válvula principal del suministro de agua de la casa.
2. Abra los grifos de agua acondicionada CALIENTE y FRÍA de la casa.
3. Empuje la palanca de la válvula de derivación a la posición de **derivación**.
4. Opcional: Para derivar el agua dura a los grifos de la casa, vuelva a abrir la válvula principal del suministro de agua.

PRESURICE

1. Abra la válvula principal del suministro de agua si está cerrada.
2. Abra los grifos de agua CALIENTE y FRÍA de la casa.
3. Tire la palanca de la válvula de derivación a la posición de **servicio**.
4. Cierre todos los grifos de la casa.

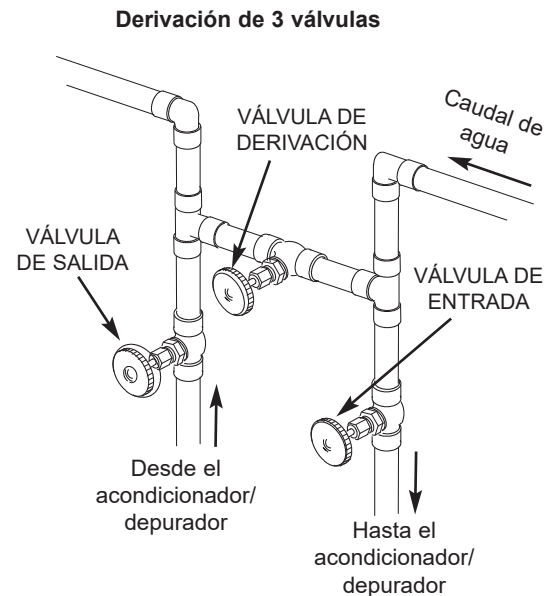

Para **servicio** cierre la válvula de derivación. Abra las válvulas de entrada y salida.

Para **derivación** abra la válvula de derivación. Cierre las válvulas de entrada y salida.

FIG. 103

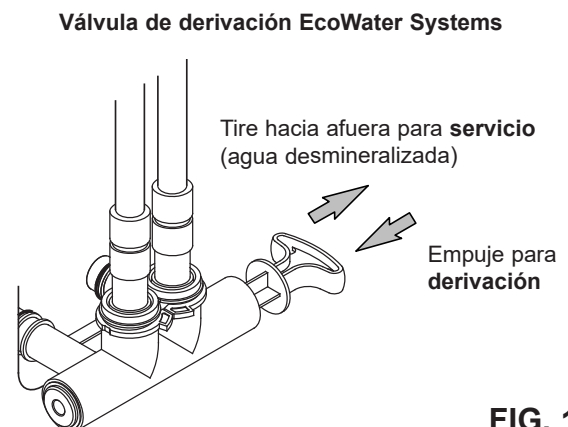



FIG. 104

GUÍA PARA SOLUCIONAR PROBLEMAS

PROBLEMA	CAUSA	CORRECCIÓN
No se pueden establecer algunos parámetros del acondicionador/depurador y en pantalla aparece un icono de candado : 	La función de bloqueo está activa.	Desactívela (vea la página 17).
No sale agua desmineralizada	No hay sal en el tanque de almacenamiento.	Agregue sal (vea la página 29) y luego inicie un ciclo de "Regenerar ahora", como se ilustra en la página 19.
	La sal está "puenteada".	Rompa el puente de sal (vea la página 29) y luego inicie un ciclo de "Regenerar ahora", como se ilustra en la página 19.
	Si está en blanco la pantalla, la fuente de alimentación puede estar desenchufada, los conductores del cable de alimentación pueden estar desconectados del tablero de control electrónico, puede haberse quemado el fusible, puede haberse disparado el cortacircuito o es posible que la fuente de alimentación se haya enchufado a un tomacorriente con interruptor en la posición de desactivado.	Compruebe si se interrumpió la electricidad debido a cualquiera de estas situaciones y corríjala. Cuando se restaure la electricidad, si el visor muestra la pantalla de ajuste "Hora actual" (Figura 48 en la página 19), significa que se perdió la hora durante la interrupción eléctrica. Fije la hora actual. Los demás ajustes, como la dureza, se conservan en la memoria durante una interrupción eléctrica.
	La o las válvulas de derivación están en posición de derivación.	Coloque las válvulas de derivación en la posición de servicio (consulte las Figuras 7 y 8 en la página 10).
	Boquilla y tubo Venturi sucios, tapados o dañados.	Desmonte, limpie e inspeccione el conjunto de la boquilla y el tubo Venturi, como se ilustra en la página 30.
	La manguera de desagüe está tapada o restringida.	La manguera de desagüe no debe tener ningún doblez, curvaturas cerradas ni estar demasiado elevada sobre el acondicionador/depurador (vea la página 10).
A veces el agua está dura	Se usa agua dura derivada durante la regeneración, debido a ajustes incorrectos en la hora actual o la hora de regeneración.	Revise la hora actual en la pantalla. Si no es correcta, consulte la sección "Fijar la hora actual" en la página 19. Revise la hora de regeneración, como se indica en la página 20.
	El ajuste del número de dureza es demasiado bajo.	Consulte la sección "Ajustar la dureza" en la página 20, revise el ajuste actual de la dureza y aumentelo si fuera necesario.
	Se consume agua caliente cuando se está regenerando el acondicionador/depurador.	Evite usar el agua caliente durante las regeneraciones porque el calentador de agua se reabastecerá con agua dura.
	Incremento en la dureza real del agua suministrada.	Haga analizar una muestra de agua no acondicionada. Consulte la página 20, revise el ajuste actual de la dureza y aumentelo si fuera necesario.
	La turbina no gira libremente.	Revise la turbina, como se indica en la página 33.
El motor se para o hace ruidos	El motor o la válvula interna tiene una falla que provoca un par elevado en el motor.	Contacte a su distribuidor para reparar la unidad.
Aparecen los códigos de error E1, E3 o E4.	Falla en el cableado o en las conexiones al interruptor de posición, el interruptor, la válvula o el motor.	Contacte a su distribuidor para reparar la unidad.
Aparece en pantalla el código de error E5.	Falla en el control electrónico.	Contacte a su distribuidor para reparar la unidad.

RESOLUCIÓN DE PROBLEMAS - VERIFICACIONES INICIALES

Haga siempre primero estas verificaciones iniciales:

1. ¿Está en blanco la pantalla? Revise la fuente de alimentación.
2. ¿Aparece un código de error? En ese caso, consulte la sección "Diagnósticos electrónicos automáticos" en la página siguiente.
3. ¿Aparece la hora correcta? Si así no fuera, la regeneración ocurrirá a la hora incorrecta. Fije la hora actual (vea la página 19).
4. ¿Hay sal en el tanque de salmuera? En caso negativo, reponga la sal.
5. ¿Hay un "puente" de sal? (vea la página 29).
6. ¿Están las válvulas de derivación en la posición de servicio? (consulte las Figuras 7 y 8 en la página 10).

7. ¿Están las tuberías de entrada y salida conectadas respectivamente a la entrada y la salida del acondicionador/depurador EcoWater?
8. ¿No hay dobleces ni curvaturas cerradas en la manguera de desagüe de la válvula? ¿Está la manguera elevada a no más de 2.4 metros (8 pies) del piso?
9. ¿Está conectado el tubo de salmuera (vea la Fig. 10 en la página 11)?
10. Verifique el ajuste de la dureza (vea la sección "Ajustar la dureza" en la página 20). Compruebe que sea correcto para el suministro de agua de la casa. Haga una prueba de dureza con una muestra de agua sin tratar y compárela con el ajuste.
11. Haga una prueba de dureza con una muestra de agua acondicionada para determinar si hay algún problema. Si no detecta ningún problema después de las verificaciones iniciales, continúe con las secciones "Solución de problemas - Diagnósticos con avance manual" y "Verificación de la regeneración con avance manual" en las dos páginas siguientes.

DIAGNÓSTICOS ELECTRÓNICOS AUTOMÁTICOS

Este acondicionador/depurador tiene una función de autodiagnóstico para el sistema eléctrico (excepto la energía de entrada y/o el medidor de agua). El controlador supervisa el funcionamiento correcto de los componentes y circuitos electrónicos. Si ocurre alguna falla, aparece un **código de error** en la pantalla (vea la Figura 105).

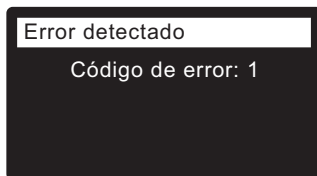

FIG. 105

La tabla de solución de problemas de la página anterior muestra los códigos de error que podrían aparecer y la posible falla que indica cada código.

Cuando en la pantalla aparece un código de error, al pulsarse SELECCIONAR (O) se muestra la pantalla **Diagnósticos** (vea la página 28), de modo que un técnico de servicio pueda aislar más el problema.

BORRAR CÓDIGO DE ERROR

1. Desenchufe la fuente de alimentación del tomacorriente eléctrico.
2. Corrija el problema.
3. Enchufe nuevamente la fuente de alimentación.
4. Espere ocho minutos mientras el controlador cumple un ciclo completo con la válvula. El código de error volverá a aparecer si no se ha corregido el problema.

SOLUCIÓN DE PROBLEMAS - DIAGNÓSTICOS CON AVANCE MANUAL

1. Muestre la pantalla **Diagnósticos** siguiendo el procedimiento en la página 28.
2. Pulse los botones BAJAR (▼) o SUBIR (▲) para desplazarse por la lista. Aparecerán los siguientes datos:
 - **Hora** (actual)
 - **Hora de la posición** (cuenta regresivamente el tiempo restante en la actual posición de la válvula)
 - **Posición actual** (de la válvula: servicio, llenado, salmuera, retrolavado, lavado rápido o mover), consulte la sección "Verificación de la regeneración con avance manual" en la página siguiente para verificar la posición.
 - **Posición solicitada** (de la válvula)
 - **Estado del motor** (encendido o apagado)
 - **Intptor. de posic. de válv...** (abierto o cerrado)
 - **Contador de turbina** (indica el caudal de agua), consulte la sección siguiente para solucionar problemas de la turbina.
 - **Sensor de nivel de sal** (lectura de distancia del sensor)
 - **Drain TDS (STD en desagüe)** (sólidos totales disueltos en el desagüe)
 - **Drain temperature (Temperatura del desagüe)** (°C)
 - **Tank light switch (Interruptor de luz del tanque)** (abierto o cerrado)
 - **RF module (Módulo de RF)** (detectado o no)
 - **Código de error**

VERIFICACIÓN DE LA TURBINA

1. Muestre la pantalla **Diagnósticos** siguiendo el procedimiento en la página 28.
2. Pulse el botón BAJAR (▼) para desplazarse por la lista hasta que se resalte **Contador de turbina** (vea la Figura 106).

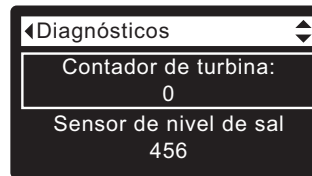

FIG. 106

3. Una visualización constante de "0" (cero) indica que no hay caudal de agua a través del medidor (es decir, no se está usando agua acondicionada).
4. Abra un grifo de agua acondicionada cercano.
5. El número en la pantalla debe contar hacia arriba desde 0 y reiniciarse en cada galón de flujo (en 757 litros (200 gal.) en algunos modelos, por ejemplo).
6. Si la lectura de la pantalla no cambia con el grifo abierto, tire del cableado en el orificio de salida de la válvula (vea la Figura 107).

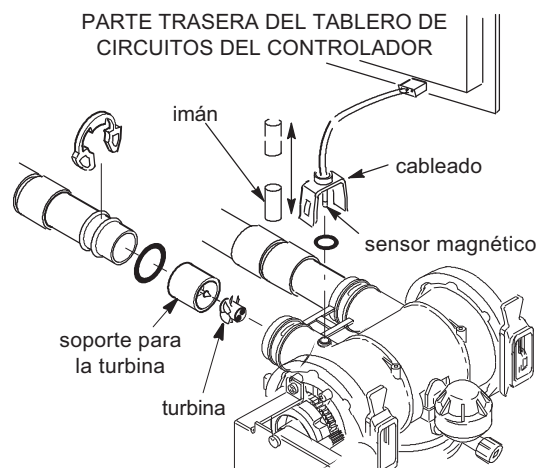

FIG. 107

7. Pase un pequeño imán de un lado al otro al frente del sensor.
- 8a. Si el **contador de turbina efectivamente** cuenta hacia arriba con cada paso del imán, desconecte la tubería de salida y revise si la turbina está atascada.
- 8b. Si el **contador de turbina no** cuenta hacia arriba con cada paso del imán, probablemente el sensor está defectuoso.

SOLUCIÓN DE PROBLEMAS - VERIFICACIÓN DE LA REGENERACIÓN CON AVANCE MANUAL

Esta verificación revisa el funcionamiento adecuado del interruptor de posición, el motor reductor, el llenado del tanque de salmuera, la extracción de salmuera, los caudales de regeneración y otras funciones del controlador. Siempre realice primero las verificaciones iniciales (vea la página 32) y los diagnósticos manuales (vea la página 33).

1. Muestre la pantalla **Diagnósticos** siguiendo el procedimiento en la página 28.
2. Pulse el botón BAJAR (▼) para desplazarse por la lista hasta que se resalte **Intptor. de posic. de válv...** (vea la Figura 108).

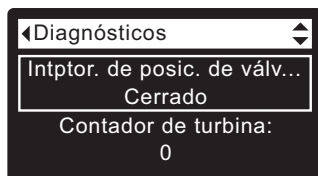

FIG. 108

3. Cuando el émbolo del interruptor esté abajo (en uno de los retenes de la leva del motor de la válvula), verifique que esta pantalla diga **Abierto**. Cuando la leva de la válvula esté girando (por ejemplo, después de paso 7 a continuación), el émbolo del interruptor estará arriba y en la pantalla dirá **Cerrado**.
4. Pulse el botón SUBIR (▲) para desplazarse por la lista hasta que se resalte **Posición actual** (vea la Figura 109).

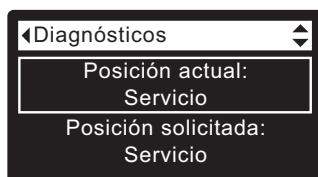

FIG. 109

5. Verifique que el indicador de posición de la válvula en la leva del motor coincida con la posición mostrada en la pantalla
6. Retire la tapa del depósito de salmuera.
7. Con la pantalla Diagnósticos mostrada, pulse el botón DERECHA (▶) para avanzar la válvula desde **servicio** hasta **llenado**.
8. Ilumine con una linterna el depósito de salmuera y observe el agua de llenado entrando al tanque.
9. Si el agua no entra en el tanque, verifique si se ha obstruido una boquilla, o el tubo Venturi, el tapón de flujo de llenado o el tubo de salmuera (vea la Figura 102 en la página 30).
10. Después de observar el llenado, pulse el botón DERECHA (▶) una vez para mover la válvula a la posición de **salmuera***. Comenzará a circular lentamente el agua hacia el desagüe. Verifique la extracción de salmuera del tanque iluminando con una linterna el depósito de salmuera para observar una bajada significativa del nivel de líquido.

* Si la opción de 2° retrolavado está en "Activo" (vea la página 24), se ejecutarán ciclos de retrolavado y lavado rápido antes del ciclo de salmuera.

11. Si la unidad no extrae salmuera revise si:
 - La boquilla/el tubo Venturi están sucios o defectuosos (vea la página 30)
 - La boquilla/el tubo Venturi no están asentados en la empaquetadura o esta no sella correctamente.
 - Hay una restricción en el desagüe de la válvula que ocasiona una contrapresión (doblez, torceduras, demasiado elevado, etc.).
 - Hay obstrucción en la válvula o en la tubería de salmuera.
 - La válvula interna está defectuosa (disco de salida obstruido, arandela ondulada defectuosa, etc.).
12. Con la pantalla Diagnósticos mostrada, pulse una vez más el botón DERECHA (▶) para avanzar la válvula a la posición de **retrolavado**.
13. Observe una circulación rápida de agua por la manguera de desagüe. Si el flujo es lento, revise si está tapado el distribuidor superior, el tapón de flujo de retrolavado o la manguera de desagüe
14. Con la pantalla Diagnósticos mostrada, pulse una vez más el botón DERECHA (▶) para avanzar la válvula a la posición de **lavado rápido**.
15. Nuevamente, observe una circulación rápida de agua por la manguera de desagüe. Deje que la unidad se enjuague unos minutos para lavar todo el resto de salmuera que pueda quedar del ciclo de prueba de salmuera.
16. Con la pantalla Diagnósticos mostrada, pulse una vez más el botón DERECHA (▶) para regresar la válvula a la posición de **servicio**.

IMPORTANTE: Siempre devuelva la válvula a la posición de **servicio** antes de salir de este procedimiento.

OTRO SERVICIO

Derivación de agua dura (el agua dura se "purga" en el suministro de agua acondicionada):

1. Disco de entrada, sello o arandela ondulada defectuosos (vea las páginas 40 y 41).
2. Juntas tóricas faltantes o defectuosas en la conexión de la válvula al tubo vertical.

Fugas de agua provenientes de la manguera de desagüe durante el servicio:

1. Disco de entrada, sello o arandela ondulada defectuosos.
2. Junta tórica defectuosa en el eje del disco de entrada.
3. Disco de salida, sello o arandela ondulada defectuosos.

Tanque de sal inundado:

1. Boquilla/tubo Venturi tapados.
2. Sellos de la válvula defectuosos.
3. Controles de retrolavado/lavado rápido restringidos o tapados.
4. Tubería de desagüe restringida o tapada.

El agua sabe salada:

1. Baja presión del agua de la casa. Ajuste la bomba del depósito.
2. Manguera de desagüe de la válvula, distribuidor superior, tapón de flujo de retrolavado, tubo vertical interno del tanque de resina o distribuidor inferior parcialmente restringidos.
3. Se redujeron los tiempos de retrolavado y de lavado rápido de los ajustes predeterminados.
4. Código de modelo incorrecto.

DIAGRAMA DE CABLEADO

Tablero de control de la parte posterior de la placa frontal

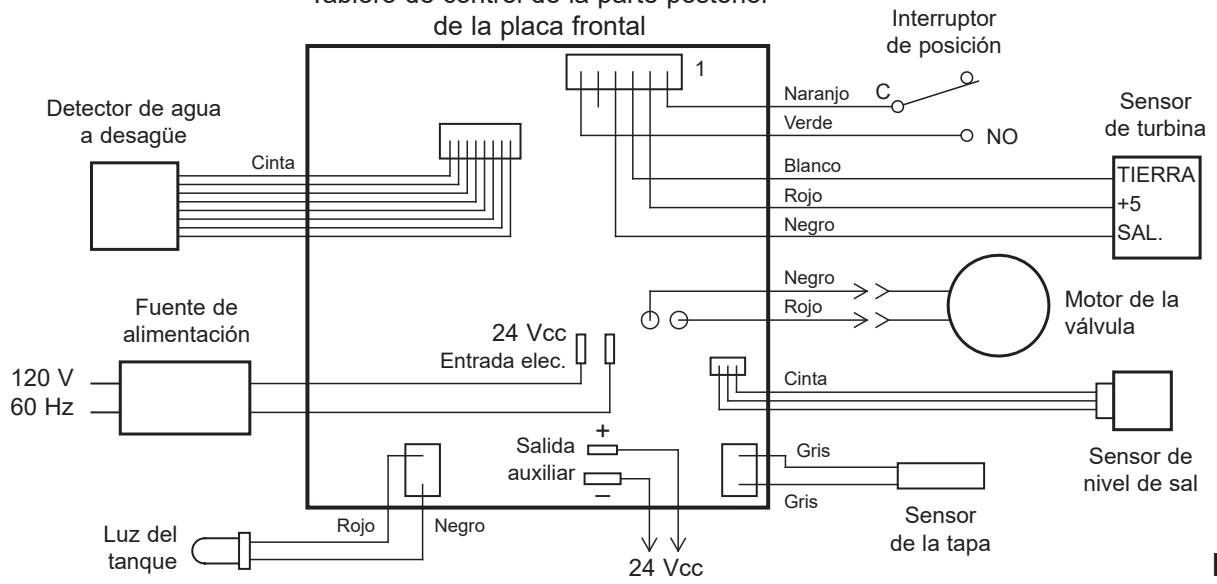
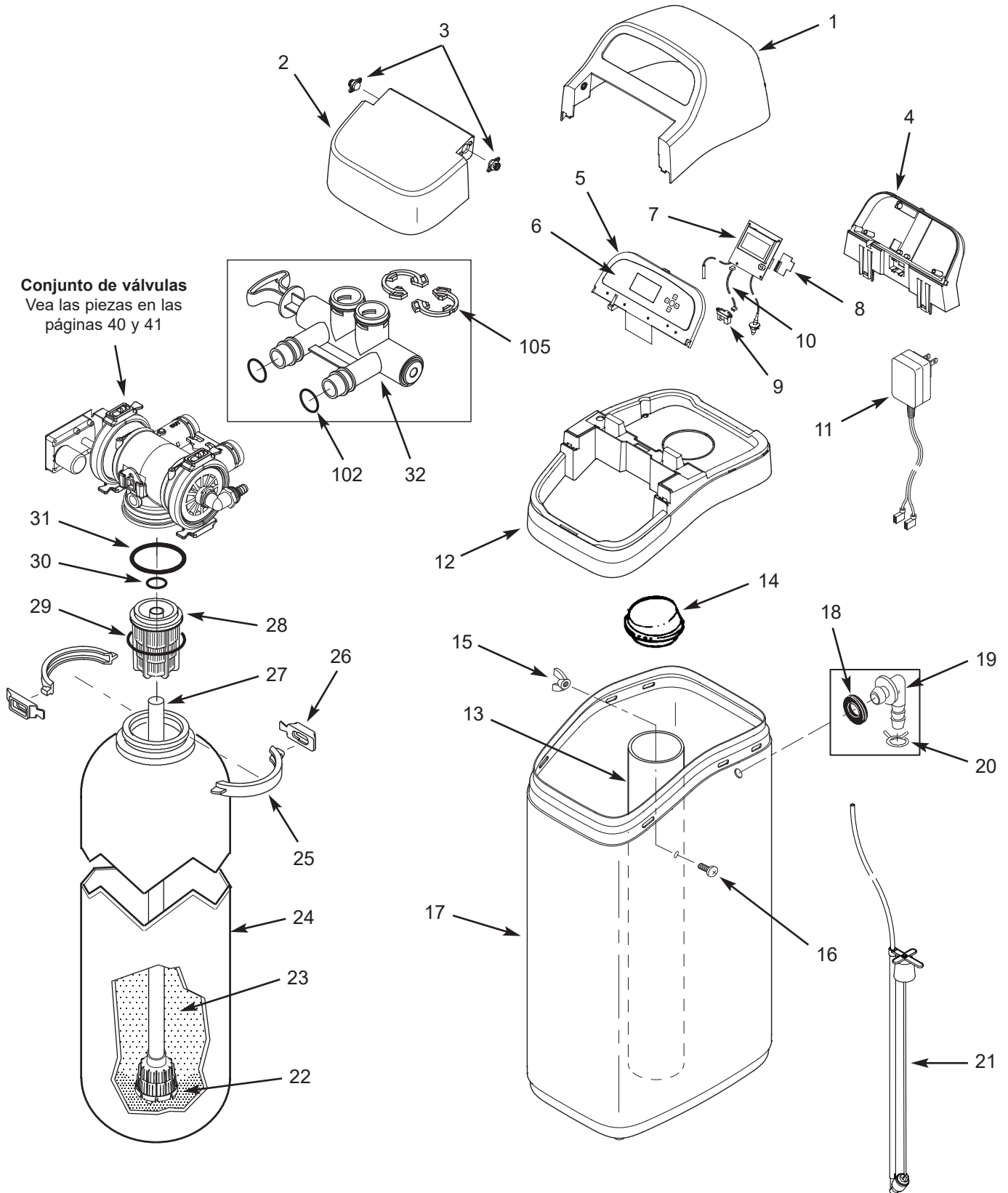

FIG. 110

CONJUNTO DEL ACONDICIONADOR/DEPURADOR ECOWATER SYSTEMS
(modelos de gabinete)



CONJUNTO DEL ACONDICIONADOR ECOWATER SYSTEMS (modelos de gabinete)

Clave No.	Pieza No.	Descripción
-	7354808	Conjunto de cubierta (incluye claves No. 1-3)
1	↑	Cubierta superior
2	↑	Tapa de orificio para sal, con el imán
3	↑	Amortiguador/bisagra (se req. 2)
4	7401362	Soporte, placa frontal
-	7399769	Conjunto de placa frontal de rep. (incluye claves No. 5-10)
5	↑	Placa frontal
6	↑	Teclado/calcomanía
7	↑	Control electrónico (PWA), con conjunto de luces del tanque y sensor de tapa
8	↑	Módulo Wi-Fi
-	7357880	Conjunto del sensor de nivel de sal de rep. (incluye claves No. 9 y 10)
9	↑	Sensor de nivel de sal, largo alcance (también incl. en el conj. de placa frontal de rep.)
10	↑	Cable, sensor de nivel de sal (también incl. en el conj. de placa frontal de rep.)
11	7351054	Fuente de alimentación, 24 Vcc
12	7384895	Reborde, ECR3700R20 y ECR3700R30
	7387097	Reborde, ERR3700R20
13	7214375	Depósito de salmuera
14	7155115	Cubierta, depósito de salmuera
-	7357822	Juego de montaje para depósito de salmuera (incluye claves No. 15 y 16)
15	↑	Tuerca
16	↑	Tornillo

Clave No.	Pieza No.	Descripción
17	7384887	Tanque de salmuera
-	7331258	Juego de adaptador para manguera de rebose (incluye claves No. 18-20)
18	↑	Arandela de caucho
19	↑	Codo adaptador
20	↑	Abrazadera de manguera *
21	7381180	Conjunto de válvula de salmuera
22	7124415	Grava, 7.7 kg (17 lb)
23	0502272	Resina, 0.03 m ³ (1 pie ³) (malla estándar)
	7052202	Resina, 0.03 m ³ (1 pie ³) (malla fina)
	7336834	Carbono activado, 0.03 m ³ (1 pie ³) (ERR3700R20)
24	7304235	Tanque de resina, 20.3 cm diám. x 89 cm (8 diám. x 35 pulg.), ECR3700R20
	7334696	Tanque de resina, 25.4 cm diám. x 89 cm (10 diám. x 35 pulg.), ECR3700R30 y ERR3700R20
-	7331177	Juego de abrazaderas p/cuello tanque (incl. 2 de las claves No. 25 y 26)
25	↑	Sección de abrazadera (se req. 2)
26	↑	Clip retenedor (se req. 2)
27	7105047	Distribuidor inferior de repuesto
28	7077870	Distribuidor superior
-	7112963	Juego de juntas tóricas para el distribuidor (incluye claves No. 29-31)
29	↑	Junta tórica, 2-3/4 x 3 pulg.
30	↑	Junta tórica, 13/16 x 1-1/16 pulg.
31	↑	Junta tórica, 2-7/8 x 3-1/4 pulg.
32	7214383	Válvula de derivación 2.5 cm (1 pulg.) Juego de abrazadera a tierra (se incl. 2 de las claves No. 102 y 105)

* No se incluye en el acondicionador/depurador.

Para pedir repuestos, llame a su distribuidor local de EcoWater o vaya
www.ecowater.com para encontrar uno en su área.

CONJUNTO DEL ACONDICIONADOR/DEPURADOR ECOWATER SYSTEMS
(Modelos de dos tanques)

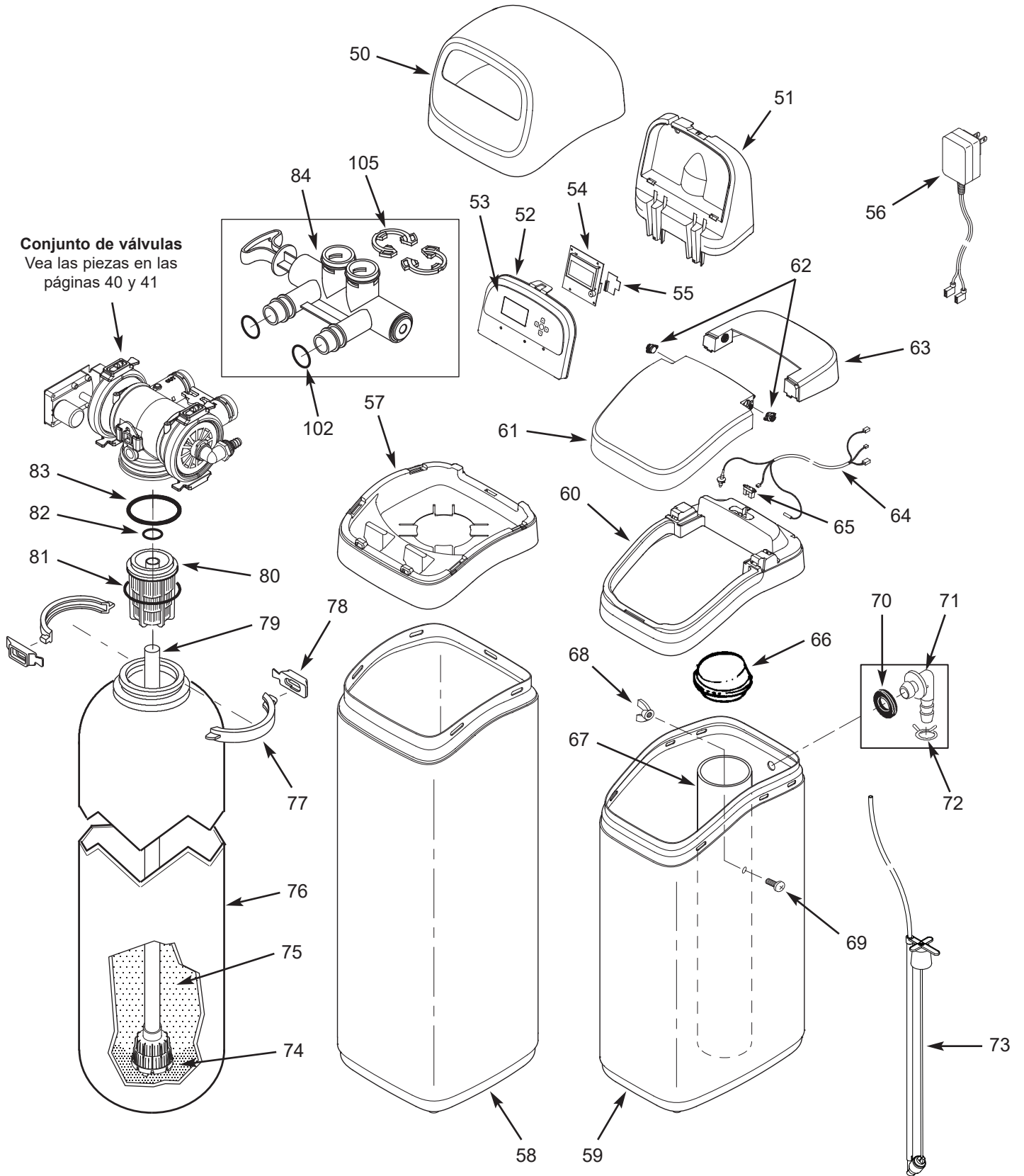

CONJUNTO DEL ACONDICIONADOR ECOWATER SYSTEMS (Modelos de dos tanques)

Clave No.	Pieza No.	Descripción
50	7353365	Cubierta superior
51	7353381	Soporte, placa frontal
-	7399777	Conjunto placa frontal de rep. (incluye claves No. 52-55 y 65)
52	↑	Placa frontal
53	↑	Teclado/calcomanía
54	↑	Controlador electrónico (PWA)
55	↑	Módulo Wi-Fi
56	7351054	Fuente de alimentación, 24 Vcc
57	7353357	Reborde, ECR3702R30, ECR3702R40, ECR3702R50S y ECR3702R70
	7357539	Reborde, ERR3702R30, ERR3702R50 y ERRC3702R50
58	7353226	Recubrimiento, 89 cm (35 pulg.) (ECR3702R30)
	7353234	Recubrimiento, 119 cm (47 pulg.) (ERR3702R30 y ECR3702R40)
	7353242	Recubrimiento, 137 cm (54 pulg.) (modelos R50 y R70)
59	7384887	Tanque de salmuera
60	7384900	Reborde, ECR3702R30, ECR3702R40, ECR3702R50S y ECR3702R70
	7387110	Reborde, ERR3702R30, ERR3702R50 y ERRC3702R50
-	7364162	Conjunto de cubierta, tanque de salmuera (incluye claves No. 61-63)
61	↑	Tapa de orificio para sal, con el imán
62	↑	Amortiguador/bisagra (se req. 2)
63	↑	Cubierta, tanque de salmuera
64	7363514	Cable, tanque de salmuera
65	7365736	Sensor de nivel de sal, largo alcance
66	7155115	Cubierta, depósito de salmuera
67	7109871	Depósito de salmuera

Clave No.	Pieza No.	Descripción
-	7357822	Juego de montaje para depósito de salmuera (incluye claves No. 68 y 69)
68	↑	Tuerca
69	↑	Tornillo
-	7331258	Juego de adaptador para manguera de rebose (incluye claves No. 70-72)
70	↑	Arandela de caucho
71	↑	Codo adaptador
72	↑	Abrazadera de manguera *
73	7381180	Conjunto de válvula de salmuera
74	7124415	Grava, 7.7 kg (17 lb)
75	0502272	Resina, 0.03 m ³ (1 pie ³) (malla estándar)
	7052202	Resina, 0.03 m ³ (1 pie ³) (malla fina)
	7336834	Carbono activado, 0.03 m ³ (1 pie ³) (ERR3702R30 y ERR3702R50)
	7339141	Carbono catalítico, 0.03 m ³ (1 pie ³) (ERRC3702R50)
76	7113066	Tanque de resina, 25 cm diám. x 89 cm (10 diám. x 35 pulg.) (ECR3702R30)
	7092202	Tanque de resina, 25 cm diám. x 119 cm (10 diám. x 47 pulg.) (ERR3702R30 y ECR3702R40)
	7113074	Tanque de resina, 30 cm diám. x 137 cm (12 diám. x 54 pulg.) (modelos R50 y R70)
-	7331177	Juego de abrazaderas p/cuello tanque (incl. 2 de las claves No. 77 y 78)
77	↑	Secciones de abrazadera (se req. 2)
78	↑	Clip retenedor (se req. 2)
79	7105047	Distribuidor inferior de repuesto
80	7077870	Distribuidor superior
-	7112963	Juego de juntas tóricas para el distribuidor (incluye claves No. 81-83)
81	↑	Junta tórica, 2-3/4 x 3 pulg.
82	↑	Junta tórica, 13/16 x 1-1/16 pulg.
83	↑	Junta tórica, 2-7/8 x 3-1/4 pulg.
84	7214383	Válvula de derivación 2.5 cm (1 pulg.) * (se incl. 2 de las claves No. 102 y 105)

* No se incluye en el acondicionador/depurador.

Para pedir repuestos, llame a su distribuidor local de EcoWater o vaya
www.ecowater.com para encontrar uno en su área.

CONJUNTO DE VÁLVULAS (todos los modelos)

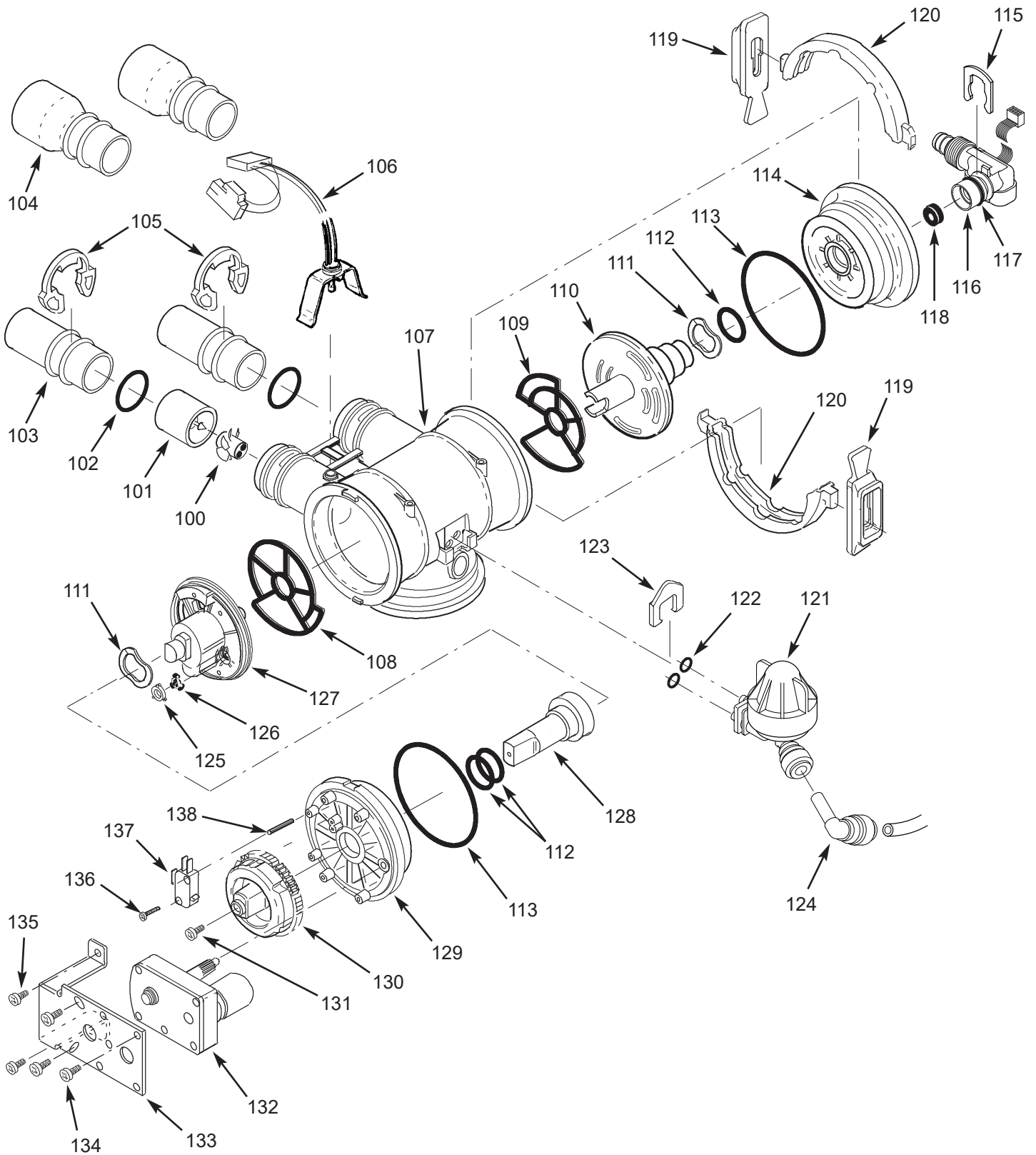

CONJUNTO DE VÁLVULAS (todos los modelos)

Clave No.	Pieza No.	Descripción
-	7290931	Conjunto de turbina y soporte (incluye 1 de las claves No. 100 y 101, y 2 de la clave No. 102), ECR3700R20, ERR3700R20, ECR3700R30 y ECR3702R30
	7331703	Conjunto de turbina y soporte (incluye 1 de las claves No. 100 y 101, y 2 de la clave No. 102), modelos ERR3702R30, R40, R50 y R70
100	↑	Turbina
101	↑	Soporte y eje de la turbina
102	7311127	Junta tórica, 1-1/16 x 1-5/16 pulg., única (se req. 2)
	7336410	Junta tórica, 1-1/16 x 1-5/16 pulg. paquete de 20
103	7077642	Tubo de cobre, 2.5 cm (1 pulg.), único (se req. 2)
	7344138	Tubo de cobre, 2.5 cm (1 pulg.), paquete de 10 (incluye 10 de la clave No. 52)
104	7234553	Tubo de cobre, 3.2 cm (1-1/4 pulg.) (se req. 2)
105	7089306	Clip, 2.5 cm (1 pulg.), único (se req. 2)
	7336428	Clip, 2.5 cm (1 pulg.), paq. de 20
106	7309811	Cableado c/con. intptor. de posic.
107	7159949	Caja, válvula de disco
108	7334133	Sello extremo salida, único ❶
	7353404	Sello extremo salida, paquete de 20
109	7334125	Sello extremo entrada, único ❶
	7353399	Sello extremo entrada, paquete de 20
-	7135270	Juego de sellos extremos entrada y salida (incl. 1 de las claves No. 108 y 109)
110	7390236	Conjunto de disco entrada, único ❶
	7368475	Conjunto de disco entrada, paquete de 10
111	7058216	Arandela ondulada (se req. 2)
112	7170220	Junta tórica, 3/4 x 15/16 pulg., única (se req. 3) ❶
	7336444	Junta tórica, 3/4 x 15/16 pulg. (paq. de 30)
113	7170296	Junta tórica, 2-7/8 x 3-1/4 pulg., única (se req. 2)
	7336452	Junta tórica, 2-7/8 x 3-1/4 pulg. (paq. de 20)
114	7077498	Tapón extremo entrada
115	7142942	Clip, desagüe
116	7357830	Conjunto de codo de desagüe c/sensor agua a desagüe (incluye la clave No. 117)
117	7170327	Junta tórica, 5/8 x 13/16 pulg.

Clave No.	Pieza No.	Descripción
118	1110600	Tapón de flujo, lavado rápido, 9 lpm (2.4 gpm), ECR3700R20
	7097969	Tapón de flujo, lavado rápido, 11.4 lpm (3.0 gpm), modelos ERR3700R20, R30 y R40
	7097977	Tapón de flujo, lavado rápido, 15 lpm (4.0 gpm), modelos R50 y R70
-	7331177	Juego de abrazaderas p/cuello tanque (incl. 2 de las claves No. 119 y 120)
119	↑	Clip retenedor (se req. 4) ❷
120	↑	Secciones de abrazadera (se req. 4) ❷
121	7398682	Juego de boquilla y tubo Venturi (incluye claves No. 122 y 123), ECR3700R20
	7398690	Juego de boquilla y tubo Venturi (incluye claves No. 122 y 123), modelos ERR3700R20, R30 y R40
	7398721	Juego de boquilla y tubo Venturi (incluye claves No. 122 y 123), modelos R50 y R70
122	7170319	Junta tórica, 1/4 x 3/8 pulg. (se req. 2)
123	7081201	Clip, boquilla y tubo Venturi
124	7398975	Codo, 90°, único
	7400528	Codo, 90°, paq. de 10
125	7078313	Retén ❶
126	7104774	Arandela de flujo, retrolavado, 3.8 lpm (1.0 gpm), ECR 3500R20
	7104570	Arandela de flujo, retrolavado, 6.4 lpm (1.7 gpm), modelos ERR3700R20, R30 y R40 - no se usa en los modelos R50 y R70
127	7390244	Conjunto de disco salida, único ❶
	7368483	Conjunto de disco salida, paquete de 10
128	7091329	Impulsor, disco salida
129	7159965	Tapón extremo salida
130	7283497	Leva y engranaje
131	7203104	Tornillo cabeza de arandela, 8-18 x 1/2 pulg.
132	7281275	Motor, incl. la clave No. 133
133	7289702	Soporte, motor
134	7168524	Tornillo 10-32 x 5/16 pulg. (se req. 3)
135	7103972	Tornillo 8-18 x 7/16 pulg. (se req. 2)
136	7140738	Tornillo 4-24 x 3/4 pulg.
137	7145186	Interruptor
138	7140746	Pasador de expansión

❶ Incluido en el juego de disco, No. 7218688

❷ No se muestran todas las piezas

GARANTÍA LIMITADA

“Advantage Warranty” (Garantía de beneficios) de EcoWater Systems LLC

Sistema acondicionador de agua serie 3700 y 3702

¡Felicitaciones! Acaba de comprar el producto para acondicionamiento de agua de más alta calidad en el mercado.

¿A quién se extiende esta garantía?

EcoWater Systems LLC garantiza sus productos al comprador original cuando el producto se compra a un distribuidor autorizado y garantiza que los productos estarán libres de defectos de materiales y mano de obra a partir de la fecha de entrega del producto.

¿Cómo funciona mi garantía?

Si, durante el período de garantía correspondiente, se comprueba tras una inspección de EcoWater que una pieza es defectuosa, EcoWater, a su exclusivo criterio, reemplazará o reparará dicha pieza sin cargo, a excepción de los costos normales de envío, instalación o servicio.

¿Qué cubre mi garantía?

EcoWater Systems LLC garantiza que, durante TODA LA VIDA del comprador original, cuando el producto se compre a un distribuidor autorizado, el TANQUE DE SAL y el TANQUE DE RESINA/MINERALES no se oxidarán, corroerán, tendrán fugas, estallarán ni dejarán de funcionar de ninguna otra forma de acuerdo con sus especificaciones por escrito, y que, durante un período de DIEZ (10) AÑOS a partir de la fecha de entrega del producto, el CUERPO DE LA VÁLVULA estará libre de defectos de materiales y mano de obra y funcionará de acuerdo con sus especificaciones por escrito, y que, durante un período de SIETE (7) AÑOS a partir de la fecha de entrega del producto, la PLACA FRONTAL ELECTRÓNICA estará libre de defectos de materiales y mano de obra y funcionará de acuerdo con sus especificaciones por escrito, y que, durante un período de CINCO (5) AÑOS a partir de la fecha de entrega del producto, TODAS LAS DEMÁS PIEZAS estarán libres de defectos de materiales y mano de obra y funcionará de acuerdo con sus especificaciones por escrito. Solamente en los modelos designados como ERR en la calcomanía de clasificación, se garantiza el LECHO DE MEDIOS FILTRANTES durante TODA LA VIDA del propietario original contra defectos de materiales y mano de obra y, de acuerdo con sus especificaciones por escrito, que reduce el sabor y el olor a cloro provenientes de un suministro de agua municipal. Solamente en los modelos designados como ERRC en la calcomanía de clasificación, se garantiza que el LECHO DE MEDIOS FILTRANTES durante un período de DIEZ (10) AÑOS a partir de la fecha de entrega del producto, reducirá las cloraminas y el sabor y el olor a cloro provenientes de un suministro de agua municipal de acuerdo con sus especificaciones por escrito.

¿Cómo obtengo el servicio de garantía?

Si necesita servicio, solo tiene que llamar a

su distribuidor local independiente de EcoWater. TELÉFONO: _____

Para obtener servicio de garantía, debe avisarle a su distribuidor local de EcoWater Systems, dentro de los treinta (30) días después de descubrir el defecto.

Si necesito reemplazar una pieza después de vencida la garantía de fábrica, ¿está garantizado el repuesto?

Sí, EcoWater Systems LLC garantiza las REPARACIONES DE FÁBRICA así como todos los REPUESTOS durante un período de 90 DÍAS. La presente garantía no incluye los cargos normales de envío, instalación o servicio.

¿Se ofrecen garantías adicionales?

Nos complace contestarle que, ¡SÍ! EcoWater Systems LLC vende una GARANTÍA EXTENDIDA SOLO PARA PIEZAS de la parte ELECTRÓNICA de su producto. Esta garantía se llama “Perfect 10” y amplía la garantía para la PLACA FRONTAL ELECTRÓNICA, EL CABLEADO, EL MOTOR IMPULSOR, LA FUENTE DE ALIMENTACIÓN, EL CABLE ELÉCTRICO, LA CAJA DEL SENSOR y LOS MICROINTERRUPTORES hasta un total de DIEZ (10) AÑOS a partir de la fecha de entrega del producto. Su distribuidor local le proporcionará detalles sobre esta garantía o lo remitirá a la fábrica para que obtenga información adicional. Además, el producto de la SERIE 3700 y 3702 cuenta con la GARANTÍA CREST OF EXCELLENCE que, en caso de que usted experimente un problema que se repite y permanece sin corregir durante el PRIMER AÑO a partir de la fecha de entrega del producto, EcoWater lo reemplazará por uno idéntico o equiparable. Esta garantía puede estar sujeta a cargos normales de envío, instalación o servicio.

Disposiciones generales

Las garantías antes descritas serán válidas siempre y cuando el sistema acondicionador de agua funcione con presiones de agua que no rebasen 125 PSI (8.8 kg/cm²), y a temperaturas de agua no mayores a 120 °F (49 °C) [y en un suministro de agua clorada municipal en el caso de los modelos designados como ERR en la calcomanía de clasificación]; en el entendido, además, de que el sistema acondicionador de agua no se someta a maltrato, uso incorrecto, modificación, abandono, congelamiento, accidente o negligencia y en el entendido, además, de que el sistema acondicionador de agua no sea dañado por algún desastre natural, entre otros, inundación, huracán, tornado o terremoto.

La garantía limitada no cubre daños causados por: (a) transporte, (b) almacenamiento, (c) uso inadecuado, (d) no seguir las instrucciones del producto o no realizar algún mantenimiento preventivo, (e) modificaciones, (f) reparaciones no autorizadas, (g) uso y desgaste normales o (h) causas externas como accidentes, abuso u otras acciones o eventos fuera del control razonable del garante. El uso de piezas del mercado secundario, usadas o no suministradas por el fabricante anulará todas las garantías. La garantía no cubre las fallas causadas por la instalación incorrecta del producto. El garante queda justificado si el incumplimiento de sus obligaciones de garantía se debe a huelgas, regulaciones gubernamentales, escasez de materiales u otras circunstancias ajenas a su control.

EXCEPTO LAS GARANTÍAS DESCRITAS ESPECÍFICAMENTE ANTES, NO HAY NINGUNA OTRA GARANTÍA SOBRE EL SISTEMA ACONDICIONADOR DE AGUA. SE EXCLUYE TODA GARANTÍA IMPLÍCITA, INCLUSO GARANTÍAS IMPLÍCITAS DE COMERCIABILIDAD O APTITUD PARA UN PROPÓSITO EN PARTICULAR, EN LA MEDIDA DE QUE PUEDAN PROLONGAR LOS PERIODOS ANTES INDICADOS. LA ÚNICA OBLIGACIÓN DEL GARANTE EN VIRTUD DE LAS PRESENTES GARANTÍAS ES REEMPLAZAR O REPARAR EL COMPONENTE O LA PIEZA QUE RESULTE SER DEFECTUOSA DENTRO DEL PERIODO ESPECIFICADO, Y EL GARANTE NO SE RESPONSABILIZARÁ DE DAÑOS CONSECUENTES O INCIDENTALES. NO SE AUTORIZA A NINGÚN DISTRIBUIDOR, AGENTE, REPRESENTANTE NI A OTRA PERSONA A PROLONGAR NI AMPLIAR LAS GARANTÍAS DESCRITAS EXPRESAMENTE MÁS ARRIBA.

En algunos estados no se permite la exclusión o limitación de daños consecuentes o incidentales, de modo que es posible que la limitación o exclusión anterior no se aplique en su caso. Esta garantía le otorga derechos legales específicos y es posible que usted tenga otros derechos, los cuales varían de un estado a otro. La presente garantía solo se aplica a instalaciones que sean propiedad de los consumidores.