

GUIDE D'UTILISATION

Installation, utilisation et entretien
de votre

Modèle **IDP12F** filtre à eau multifonction

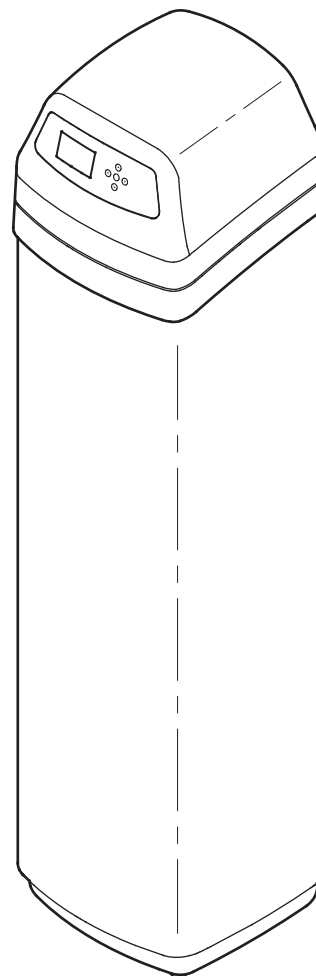

Système testé et certifié conforme par la
Water Quality Association aux normes CSA B483.1,
NSF/ANSI/CAN 61 et NSF/ANSI/CAN 372 (faible
teneur en plomb).



Conçu, fabriqué et
assemblé aux États-Unis

Fabriqué par
Water Channel Partners
2805 Dodd Road, Suite 300
Eagan, MN 55121

7371054 (Rév. M 1/7/26)

Table des matières et Consignes de sécurité

TABLE DES MATIÈRES

	<u>Page</u>
Fiche technique et dimensions	3
Avant l'installation	4
Chargement de la couche filtrante	5
Illustrations d'installations typiques	6
Installation	7-8
Généralités	9
Directives de désinfection	9
Programmation	10
Programmation du filtre à eau	11-22
Instructions d'entretien et de réparation	23-24
Dépannage	25-28
Guide de dépannage	25
Schéma de câblage	25
Pièces de rechange	29-31
Garantie	32

CONSIGNES DE SÉCURITÉ

Suivez attentivement les directives d'installation; une mauvaise installation du système de filtration d'eau **annule la garantie.**

Veillez lire ce guide au complet avant de commencer l'installation, puis procurez-vous le matériel et les outils nécessaires.

Vérifiez les codes locaux de l'électricité et de la plomberie. La conformité de l'installation à ces codes est obligatoire.

Utilisez seulement de la brasure et du flux sans plomb pour tous les raccords par brasage tendre, conformément aux codes d'État, provinciaux et fédéraux.

Manipulez avec soin le système de filtration d'eau : Ne le mettez pas à l'envers, et évitez de le faire tomber ou de le poser sur des arêtes vives.

Ne placez pas le système de filtration d'eau à un endroit où il sera exposé au gel. N'essayez pas de traiter une eau dont la température dépasse 49 °C. **Les dommages dus au gel ou à une eau brûlante annulent la garantie.**

Évitez l'installation en plein soleil. La chaleur excessive du soleil peut déformer ou endommager les pièces non métalliques.

La pression minimale de l'arrivée d'eau au système de filtration doit être de 207 kPa (30 psi). **Pression maximale admissible de l'arrivée d'eau : 689 kPa (100 psi).** Si la pression de jour excède 551,5 kPa (80 psi), la pression de nuit peut dépasser le maximum. Utilisez au besoin un robinet réducteur de pression (le débit pourrait alors être réduit).

Le système de filtration d'eau requiert une alimentation de **24 V c.c.** (transformateur à branchement direct fourni). Veillez à utiliser le transformateur fourni : branchez-le sur une prise de courant avec mise à la terre conforme, fournissant un courant nominal de **120 V, 60 Hz**, placée **uniquement à un endroit** sec et protégée adéquatement contre les surintensités (disjoncteur, fusible).

Ce système n'est pas conçu pour le traitement d'une eau insalubre sur le plan microbiologique, ou d'une qualité inconnue, sans une désinfection en amont ou en aval de l'appareil.



La directive européenne 2002/96/EC requiert une mise au rebut de tous les équipements électriques et électroniques conforme aux exigences relatives aux déchets d'équipements électriques et électroniques. Cette directive ou des lois similaires sont en vigueur à l'échelle nationale; elles peuvent varier d'une région à l'autre. Se conformer aux lois locales ou régionales pour la mise au rebut de cet équipement.

Fiche technique et dimensions

FICHE TECHNIQUE

Modèle		IDP12F
Code du modèle		ID12F
Dimensions nominales du réservoir de minéraux		30 cm diam. x 137 cm (12 po x 54 po)
Enlèvement des sédiments (Agrégat filtrant)	limites :	Recommandation d'usine fondée sur l'analyse de l'eau
Neutralisant d'acide (Neutralite)	limites d'amenée :	pH 6,0 - 6,8
Contrôle du goût et des odeurs (Charbon actif)	limites :	Recommandation d'usine fondée sur l'analyse de l'eau
Volume recommandé de minéraux *		2 pi ³ (0,05 m ³)
Poids de sable filtrant recommandé *		14 - 15 lb (6 - 7 kg)
Poids du gravier		29 lb (13 kg)
Pression d'amenée minimale - maximale		20 - 100 psi (138 - 689 kPa)
Température d'amenée minimale - maximale		4 à 49 °C (40 à 120 °F)
Débits minimums (amenée, vidange contre-lavage et rinçage rapide)		3 - 10 gal /min (11 - 38 L/min) selon les médias utilisés
Durée par défaut du contre-lavage		25 minutes
Durée par défaut du rinçage rapide		5 minutes

DIMENSIONS

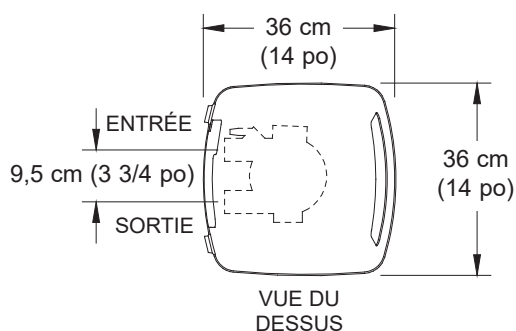

* Non compris avec le filtre.

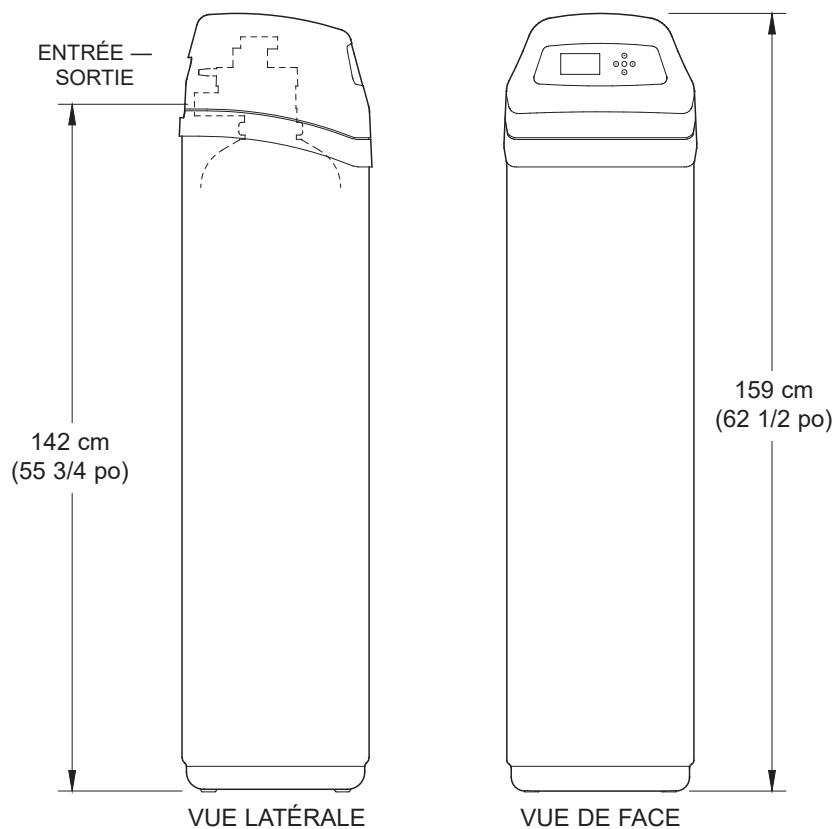

FIG. 1

Avant l'installation

DÉBALLAGE

Le filtre à eau multifonction IDP12F est expédié de l'usine dans un carton principal. Ce carton contient également un sac de petites pièces nécessaires à l'assemblage et à l'installation de l'appareil, ainsi que ce manuel d'utilisation.

N. B. : Minéraux filtrants non compris; cf. page 33 pour les renseignements sur les commandes.

Vérifiez minutieusement votre appareil (dommages dus au transport, pièces manquantes). Vérifiez également le carton d'expédition et prenez note de tout dommage. Avisez la société de transport de tout dommage. Le fabricant n'est pas responsable des dommages de transport.

Enlevez et mettez au rebut (RECYCLER) les matières d'emballage. Nous vous conseillons de laisser les petites pièces dans leur(s) sac(s) jusqu'au moment de leur utilisation.

ENDROIT D'INSTALLATION DU FILTRE

- Placez le filtre le plus près possible du réservoir sous pression (eau de puits) ou du compteur d'eau (eau municipale).
- Placez le filtre le plus près possible d'un avaloir de sol ou d'un autre point de vidange approprié (cuve à lessive, puisard, colonne montante, etc.). **MISE EN GARDE :** L'eau de vidange jaillit du tuyau à un débit rapide et à la pression du système : faites en sorte de fixer le tuyau pour l'empêcher de fouetter et pour éviter que l'eau gicle alentour et cause des dégâts.
- Raccordez le filtre à la conduite d'eau principale, EN AMONT DU chauffe-eau. **NE PAS FAIRE CIRCULER L'EAU CHAUDE DANS LE FILTRE.** La température de l'eau circulant dans le filtre doit être inférieure à 49 °C (120 °F).
- Les robinets extérieurs doivent continuer d'être alimentés en eau brute pour préserver la capacité de filtration.
- N'installez pas le filtre à un endroit exposé au gel. Les dommages causés par le gel ne sont pas couverts par la garantie.
- Placez l'appareil à l'endroit le moins susceptible de subir des dégâts d'eau en cas de fuite du filtre. Le fabricant n'effectuera pas les réparations et ne versera aucune indemnité en cas de dégâts d'eau.
- Le branchement du transformateur fourni requiert une prise de 120 V, 60 Hz proche du filtre. La prise et le transformateur doivent être à l'intérieur, à l'abri des intempéries.

- Une installation à l'extérieur exigera de prendre les dispositions nécessaires à la protection du filtre, de la tuyauterie, du câblage, etc., contre les éléments, les polluants, le vandalisme..., comme si l'ensemble était à l'intérieur.
- Gardez le filtre à l'abri de la lumière directe du soleil. La chaleur du soleil risque de ramollir et de déformer les pièces en plastique.

OUTILS, TUYAUX ET RACCORDS, ET AUTRE MATÉRIEL NÉCESSAIRES

- Les raccords en plastique d'entrée et de sortie, fournis avec le filtre, assurent une circulation d'eau équivalente à celle d'un tuyau dont le diamètre nominal est de 25 mm (1 po). Pour maintenir un débit maximum du bloc-vanne, des tuyaux de 25 mm (1 po) aux raccords du filtre sont recommandés. La section des tuyaux ne doit pas être inférieure à 19 mm (3/4 po).
- Utiliser des raccords et des tuyaux en cuivre, en laiton ou en plastique PEX.
- **TOUJOURS** monter une vanne de dérivation ou 3 robinets d'arrêt. Les robinets de dérivation vous permettent de couper l'eau vers le filtre en cas de réparations, tout en continuant d'avoir de l'eau dans votre habitation.
- Le bloc-vanne requiert un tuyau souple de vidange (diam. intérieur 16 mm (5/8 po) minimum) doté d'un raccord de tuyau d'arrosage à une extrémité. Cf. l'étape 5 à la page 8.
- Si les codes de plomberie prescrivent un tuyau de vidange rigide, vous trouverez chez votre marchand local les pièces nécessaires au raccordement d'un tuyau de cuivre 5/8 po [16 mm] minimum de section. Cf. page 6.

PRÉPARATION DE L'INSTALLATION DU FILTRE

Tout d'abord, il vous faut déterminer la disposition des tuyaux que vous raccorderez au filtre. Regardez la conduite d'eau principale, là où vous raccorderez le filtre : est-elle en cuivre soudé, en plastique collé ou en laiton/galvanisée et filetée? Quel est le diamètre de la conduite?

Regardez maintenant les illustrations d'installations typiques à la page 6. Référez-vous à celles-ci pendant la préparation de votre propre installation. L'eau brute entrante doit être dirigée vers le raccord d'entrée du bloc-vanne sur le réservoir. Les orifices du bloc-vanne sont marqués IN (entrée) et OUT (sortie).

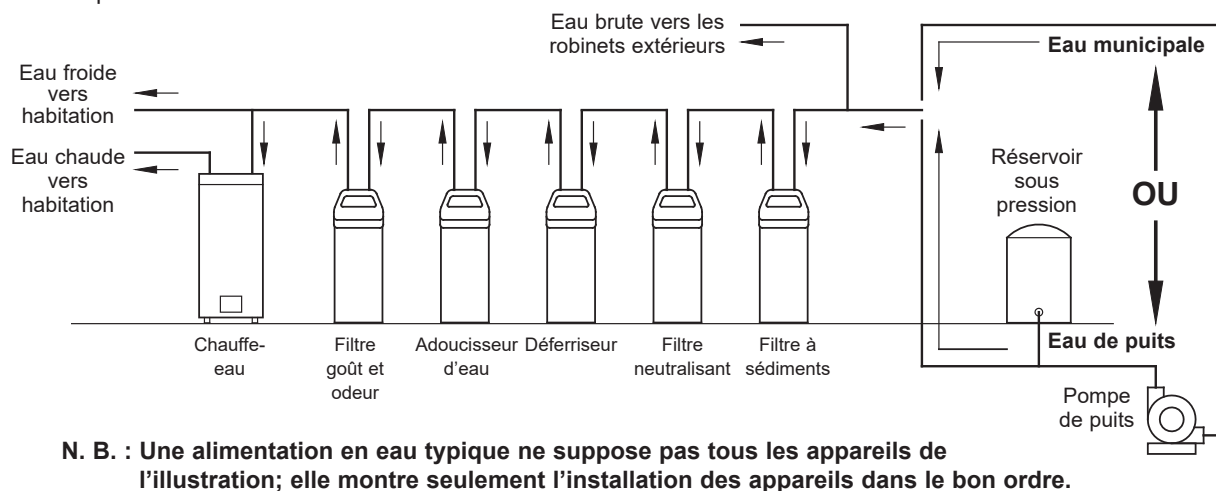

FIG. 2

Chargement de la couche filtrante

CHARGEMENT DE LA COUCHE FILTRANTE

Le modèle IDP12F est livré sans matière filtrante, si ce n'est un lit de gravier de quartz au fond du réservoir. La couche filtrante (sable et minéraux) doit donc être chargée avant de raccorder les tuyaux (cf. la quantité dans le tableau de la page 3) :

1. Apportez le filtre à l'endroit d'installation, puis posez-le sur une surface plate de niveau.
2. Enlevez le couvercle supérieur, puis déconnectez le bloc-vanne du circuit de contrôle (ensemble de câblage imprimé).
3. Déclipsez, puis débridez le bloc-vannes du col de réservoir; retirez délicatement le bloc-vanne.
4. Vérifiez la hauteur du tuyau ascendant, tel qu'illustré par la Figure 3. Si ce tuyau dépasse le distributeur supérieur de plus de 13 mm, enfoncez le distributeur inférieur dans le gravier au fond du réservoir (couchez au besoin l'unité sur le flanc pour déplacer le gravier, puis centrez le distributeur inférieur au fond du réservoir et redressez l'unité). Égalisez le gravier après avoir vérifié la hauteur du tuyau.
5. Lorsque la hauteur est conforme, retirez le distributeur supérieur (laissez cependant en place le tuyau ascendant et le distributeur inférieur centré dans le réservoir).
6. Bouchez le tuyau ascendant avec un linge propre pour interdire le passage de la matière filtrante (cf. Fig. 4).
7. Versez la quantité recommandée de sable, puis de minéraux filtrants, à l'aide d'un entonnoir à large ouverture. Cf. page 3. Versez un peu d'eau dans l'entonnoir pour faciliter le passage de la matière filtrante (on devra parfois siphonner l'eau du fond du distributeur si le réservoir se remplit).
8. Rincez le sommet du réservoir pour chasser les particules de matière autour de l'ouverture; enlevez le linge.
9. Remplissez d'eau le réservoir, à ras bord.

IMPORTANT : Le réservoir doit être plein, afin d'éliminer tout vide d'air, de mouiller la couche filtrante et d'éviter une pression d'air excessive en haut du réservoir lors de la pressurisation du filtre.

10. Remplacez les joints toriques et le distributeur supérieur exactement comme le montre la Figure 5. Placez le petit joint torique en haut du tuyau ascendant (emplacement désigné par la flèche dans la Figure 3). Au besoin, lubrifiez les joints toriques avec de la graisse de silicone de première qualité.
11. Remplacez le bloc-vanne sur le réservoir, le tuyau ascendant au centre; appuyez le bloc-vanne sur le joint torique; remettez la bride de serrage, puis les clips de fixation.
12. Reconnectez le bloc-vanne au circuit de contrôle.
13. Vérifiez que la capacité de la duse de vidange (cf. repère 59, page 31) convient à la couche filtrante utilisée. Posez au besoin une duse différente.

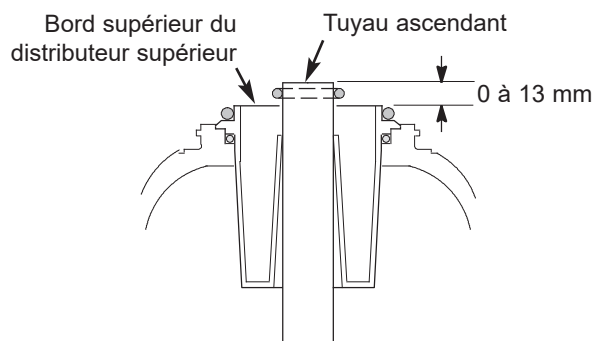

N. B. : La taille réelle du réservoir peut varier légèrement (tolérance de fabrication); vérifiez la hauteur du tuyau ascendant, tel qu'illustré ci-dessus, pour assurer un dégagement adéquat des orifices internes du bloc-vanne. Au besoin, sectionnez le tuyau ascendant à la bonne hauteur. Veillez à ébarber les bavures et les aspérités.

FIG. 3

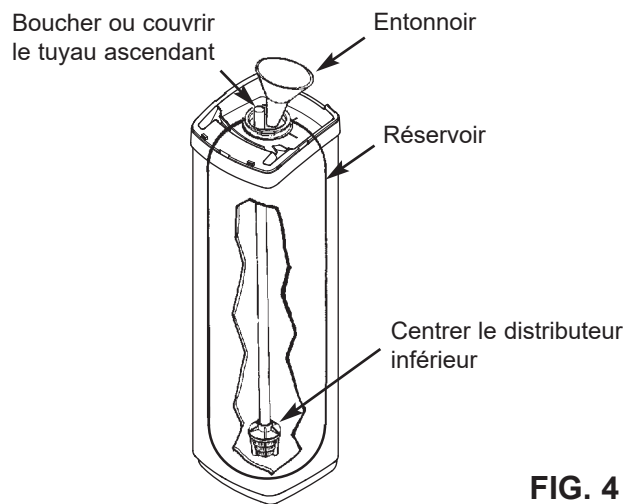

FIG. 4

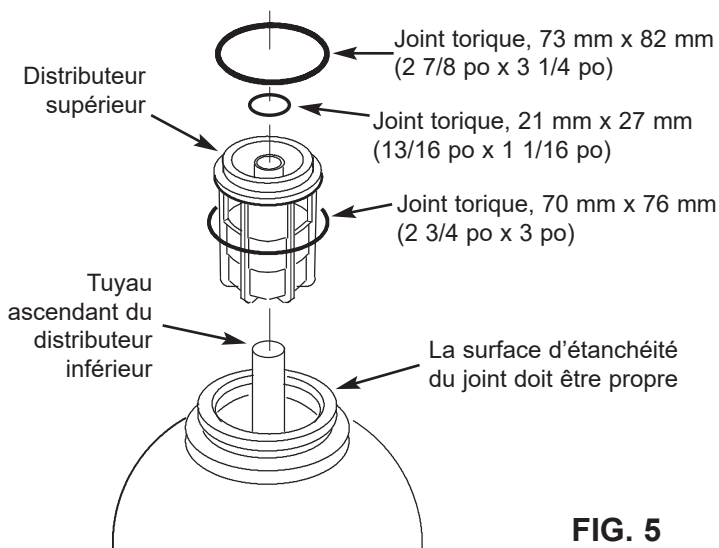

FIG. 5

Illustrations d'installations typiques

INSTALLATION AVEC VANNE DE DÉRIVATION

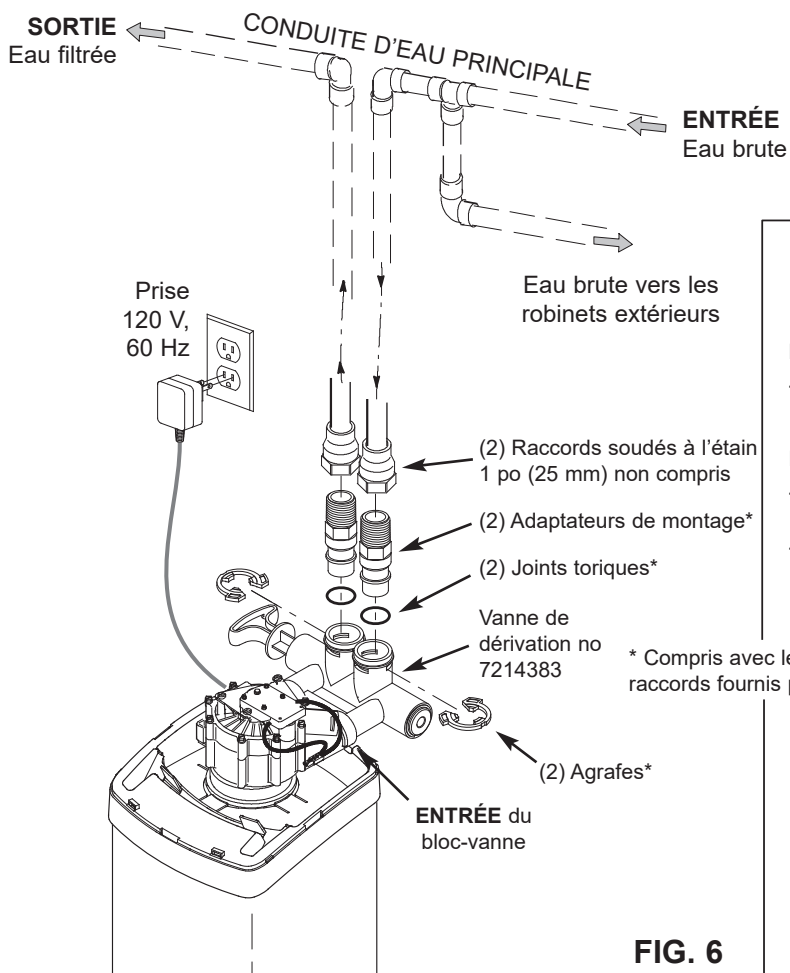
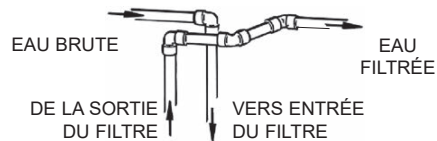

FIG. 6

CROISEMENT

Disposition si l'eau arrive par la gauche. Prévoir une dérivation simple ou à trois robinets.



INSTALLATION AVEC DÉRIVATION À 3 ROBINETS

Mise en SERVICE (eau filtrée) :

- Ouvrir les robinets d'entrée et de sortie

DÉRIVATION (eau brute) :

- Fermer les robinets d'entrée et de sortie
- Ouvrir le robinet de dérivation

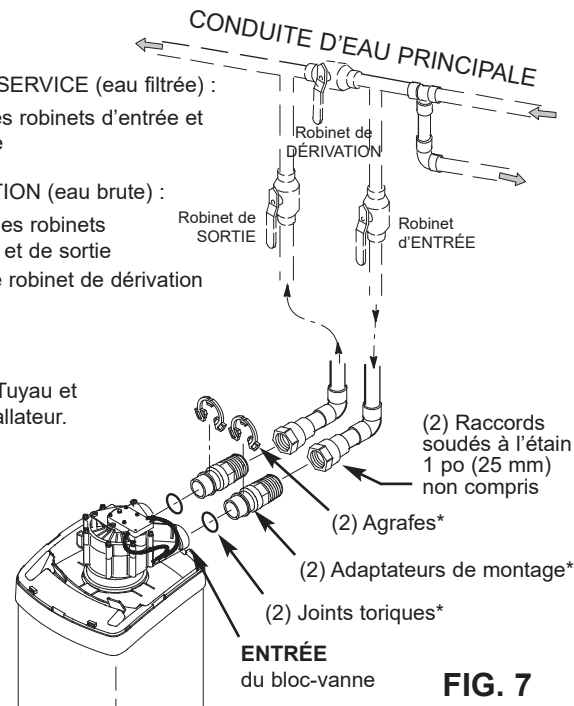
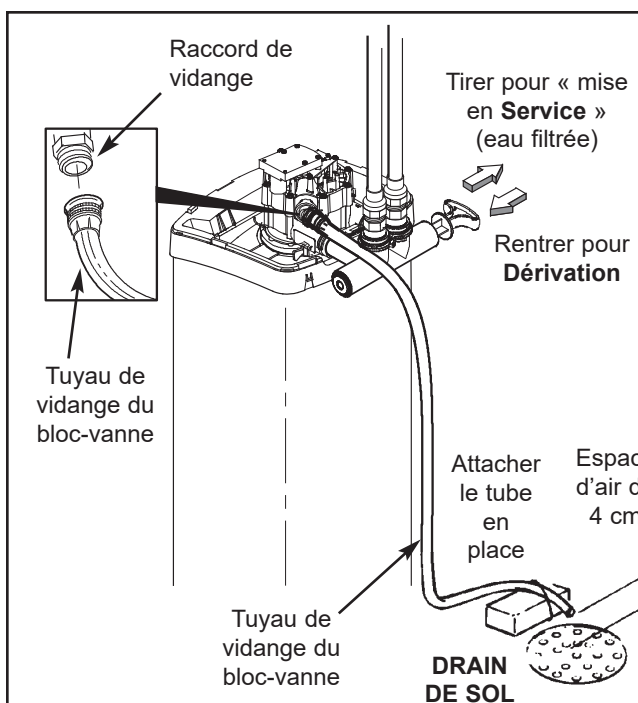
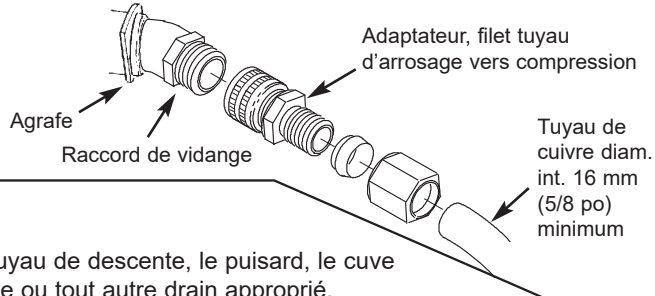

FIG. 7



RACCORDEMENT D'UN TUYAU DE VIDANGE RIGIDE

Pour adapter un tuyau de cuivre au filtre, se procurer à la quincaillerie locale un raccord à compression (filet tuyau d'arrosage, diam. intérieur 16 mm (5/8 po) minimum), et le tuyau requis.



Vers le tuyau de descente, le puisard, le cuve de lessive ou tout autre drain approprié.

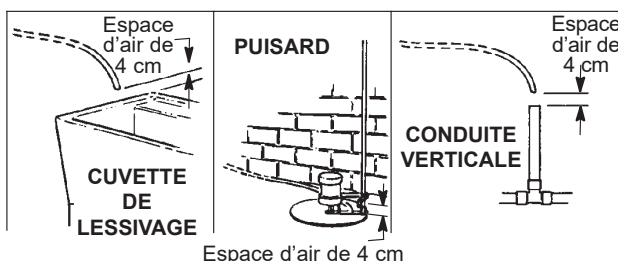

FIG. 8

Installation

1. FERMETURE DE L'ARRIVÉE D'EAU

- Coupez l'alimentation principale en eau (robinet situé près de la pompe de puits ou du compteur d'eau).
- Coupez l'électricité ou le gaz alimentant le chauffe-eau.
- Ouvrez les robinets à haut et à faible débits pour purger les conduites d'eau de la maison.

2. POSE DE LA VANNE DE DÉRIVATION OU DES ADAPTATEURS EN PLASTIQUE/TUBES DE CUIVRE :

- Dérivation à une vanne : Enfilez les joints toriques lubrifiés, puis insérez la vanne de dérivation dans les orifices d'entrée et de sortie du bloc-vanne (cf. Figures 6 et 9).
- OU -
- Dérivation à trois robinets : Enfilez les joints toriques lubrifiés, puis insérez les adaptateurs plastique dans les orifices d'entrée et de sortie correspondants du bloc-vanne (cf. Figures 7 et 9).
 - Vérifiez que la turbine et le support sont bien en place dans la sortie du bloc-vanne, tel qu'illustré par la Figure 10.
 - Enclenchez les deux grandes agrafes en plastique sur les orifices d'entrée et de sortie, de haut en bas (cf. Figure 11). Vérifiez qu'elles s'enclenchent bien. Tirez la vanne de dérivation, les adaptateurs plastique pour s'assurer qu'ils sont bien fixés.

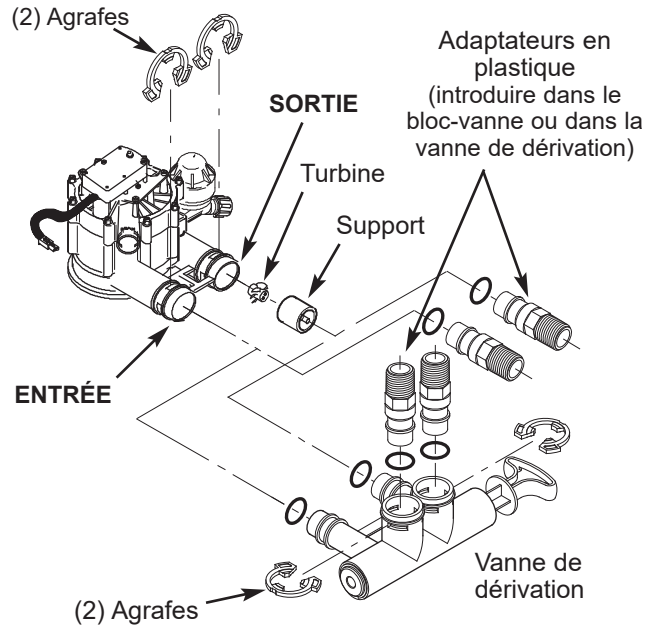

FIG. 9

3. POSE FINALE DE LA TUYAUTERIE D'ENTRÉE ET DE SORTIE DU FILTRE

À l'aide de la section « Illustrations d'installations typiques » page 6, prenez toutes les précautions suivantes lorsque vous raccordez la tuyauterie d'entrée et de sortie :

- Assurez-vous que l'eau brute circule vers l'orifice d'ENTRÉE du bloc-vanne.
- Veillez à installer le ou les dispositifs de dérivation.
- Si votre installation implique la soudure de tuyaux en cuivre, effectuez le brasage tendre avant de raccorder les tuyaux aux raccords du filtre. La chaleur du chalumeau risque en effet d'endommager les pièces en plastique.
- Appliquez de la pâte à joints sur les filets extérieurs de tuyaux.
- Attention de ne pas fausser le filetage lorsque vous vissez des tuyaux filetés à des raccords en plastique.
- Supportez la tuyauterie d'entrée et de sortie de quelque façon (p. ex., avec des colliers de suspension) pour soulager les raccords du bloc-vanne.

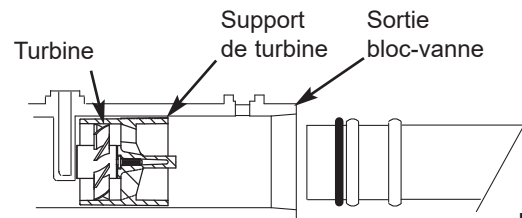

FIG. 10

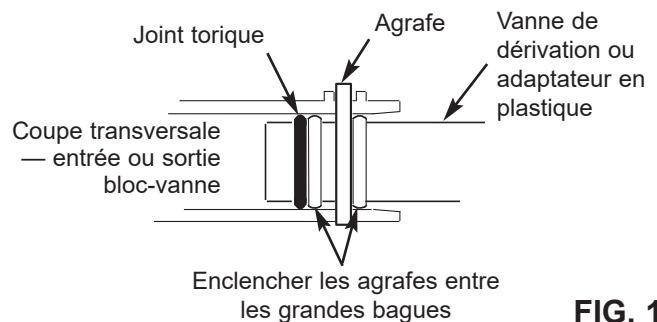
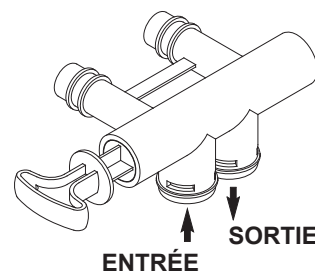

FIG. 11



Orienter le robinet de dérivation vers le bas pour un raccordement de tuyaux au niveau du sol

FIG. 12

Installation

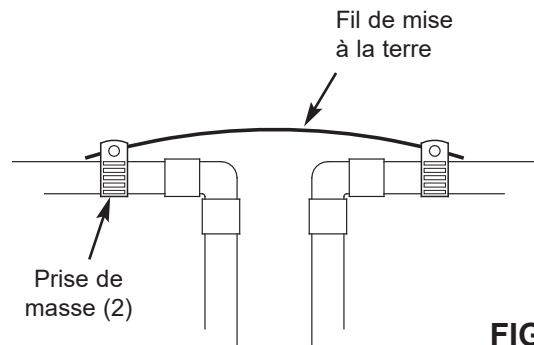

FIG. 13

4. MISE À LA TERRE PAR LA CONDUITE D'EAU FROIDE

La conduite d'eau froide, si elle est en métal, sert souvent à la mise à la terre du circuit électrique de l'habitation. L'installation de la dérivation à trois robinets, illustrée à la Figure 7, maintiendra la continuité de terre. Mais la continuité sera rompue si vous installez une dérivation en plastique. Pour rétablir la continuité, procédez comme suit :

- Reliez les sections enlevées de la conduite d'eau principale avec un fil de cuivre de calibre 4, fixé solidement à chaque extrémité (cf. Figure 13). Pièces non fournies.

5. POSE DU TUYAU DE VIDANGE DU BLOC-VANNE

- Prenez une longueur de tuyau d'arrosage, diamètre intérieur de 5/8 po (16 mm), puis fixez-le au raccord de vidange du bloc-vanne (cf. Figure 8 à la page 6).
- Faites déboucher le tuyau sur un point de vidange approprié (avaloir de sol, puisard, cuve à lessive, etc.). Consultez et observez les codes locaux. Reportez-vous à la Figure 8 si les codes prescrivent une longueur de tuyau rigide.

IMPORTANT : Utilisez un tuyau de première qualité, aux parois épaisses, difficile à tordre ou à écraser. Le contre-lavage sera compromis si l'eau ne peut pas déboucher de ce tuyau pendant les régénérations.

- Attachez solidement le tuyau au point de vidange : la pression de l'eau provoquera un mouvement de « fouet » lors de la phase de contre-lavage du cycle de régénération. Prévoyez également une coupure antiretour d'au moins 4 cm (1 1/2 po) entre l'extrémité du tuyau et le point de vidange. La coupure anti-retour préviendra l'aspiration des eaux d'égout dans le filtre en cas de refoulement.
- Si vous devez suspendre le tuyau de vidange pour qu'il atteigne le point de vidange, ne l'élevez pas à plus de 2,4 m (8 pi) du sol, sous peine de créer une contre-pression qui pourrait freiner l'écoulement du contre-lavage et nuire au bon nettoyage du lit de minéraux.

6. PURGE DES TUYAUX ET ESSAI D'ÉTANCHÉITÉ

MISE EN GARDE : Veillez à suivre dans l'ordre les directives suivantes pour éviter que les pièces internes du filtre ne subissent des dommages causés par l'eau ou par la pression d'air :

- Ouvrez complètement un robinet d'eau froide filtrée et un robinet d'eau chaude filtrée, proches du filtre.
- Mettez le ou les dispositifs de dérivation à la position de dérivation. Vanne unique de dérivation : Rentrez la tige de la vanne (DÉRIVATION), cf. Fig. 8, page 6. Système à 3 robinets : Fermez les robinets d'entrée et de sortie, puis ouvrez le robinet de dérivation (cf. Fig. 7, page 6).
- Ouvrez complètement le robinet d'arrêt de la conduite d'eau principale de l'habitation. Regardez si l'écoulement d'eau est régulier aux robinets d'eau froide et d'eau chaude.
- Refermez ces deux robinets.
- Vérifiez l'étanchéité de votre tuyauterie; colmatez les fuites aussitôt. Veillez à observer les avertissements précédents.
- Ouvrez l'alimentation en gaz ou électrique du chauffe-eau. Rallumez s'il y a lieu la flamme pilote.

7. CONNEXION DE L'ALIMENTATION ÉLECTRIQUE :

Le contrôleur du filtre requiert une alimentation de 24 V c.c.; le transformateur modifie la tension du secteur, de 120 V c.a. à 24 V c.c. Branchez le transformateur sur une prise électrique de 120 V, 60 Hz. La prise doit être sous tension en permanence pour éviter une coupure de courant inopinée.

8. PROGRAMMATION DU CONTRÔLEUR

Cf. les instructions de programmation du contrôleur électronique, page 11.

9. PROCÉDURE DE MISE EN ROUTE

- Vérifiez que le bloc-vanne est à la position de mise en service (came sur « S »).
- Mettez en service le ou les dispositifs de dérivation EXACTEMENT de la façon suivante :
 - Dérivation à une vanne :** Tirez LENTEMENT la poignée de la vanne (mise service), en vous arrêtant plusieurs fois (pressurisation lente du filtre).
 - Dérivation à trois robinets :** Fermez complètement le robinet de dérivation, puis ouvrez le robinet de sortie. Ouvrez LENTEMENT le robinet d'entrée, en vous arrêtant plusieurs fois (pressurisation lente du filtre).
- Vérifiez l'étanchéité des raccords.
- Lancement d'une régénération :** À partir d'un écran d'état dynamique, appuyez sur le SÉLECTEUR (O) pour afficher le **Menu principal**. Vérifiez que **Régénération** est mis en évidence, puis appuyez sur le SÉLECTEUR (O). Appuyez sur BAS (▼) pour passer à **Régénérer maintenant**, puis deux fois sur (O) : vous devriez entendre le démarrage du moteur du bloc-vanne (début de la régénération). Vérifiez que le bloc-vanne passe au contre-lavage (position BW).
- Laissez l'appareil effectuer les cycles de lavage à contre-courant et de rinçage rapide (environ 30 minutes). Le bloc-vanne revient de lui-même à la position « service » quand la régénération prend fin. La mise en route est terminée.

Généralités

FILTRE À SÉDIMENTS

Le filtre à sédiments débarrasse l'eau de ses impuretés (sable, argile, limon ou fines matières organiques). Un verre d'eau placé devant une source lumineuse révélera les sédiments; ils sont en suspension ou déposés au fond du verre.

Les minéraux (« agrégat filtrant ») enlèvent mécaniquement les sédiments lors du passage de l'eau. Un bon entretien de ces minéraux les fera durer indéfiniment.

FILTRE NEUTRALISANT D'ACIDE

Le neutralisant d'acide corrige l'excès d'acidité de l'eau (pH 6,0 à 6,8). L'eau acide, bien que parfois limpide, écourte la vie d'un tuyau en fer et corrode les tuyaux et les raccords en cuivre et en laiton. Elle cause le vert-de-gris sur la tuyauterie et rongera progressivement l'émail.

Des minéraux sont dissous lorsque l'eau acide traverse le lit de minéraux Neutralite du filtre : le pH augmente alors, dépasse 6,8 et neutralise l'acide. Cette dissolution, puisque dissolution il y a, requiert un réapprovisionnement périodique du filtre; la périodicité du réapprovisionnement dépend de l'acidité de l'eau et de la quantité utilisée. La durée de vie moyenne du lit Neutralite est d'environ un an.

FILTRE GOÛT ET ODEUR

Le filtre goût et odeur débarrasse l'eau de la majorité des goûts, des odeurs et de certaines couleurs organiques. Les goûts et les odeurs désagréables sont attribuables à diverses causes (le chlore, les hydrocarbures, les tanins, etc.). Le charbon actif minéral du filtre goût et odeur possède une haute capacité d'absorption de ces impuretés.

Le lit de charbon actif dure en général un an environ. Il durera cependant moins longtemps s'il traite beaucoup de goûts et d'odeurs et si l'utilisation de l'eau est excessive. Le charbon actif n'étant pas régénérable, on doit le remplacer lorsqu'il est épuisé.

Directives de désinfection

L'usine prend toutes les précautions pour que votre filtre à eau reste propre et sanitaire; les matériaux utilisés n'infecteront pas et ne contamineront pas votre alimentation en eau, et ils ne favoriseront pas la prolifération de bactéries. Néanmoins, en cours d'expédition, d'entreposage, d'installation ou de fonctionnement, le filtre ou la matière filtrante pourraient être contaminés. Nous vous invitons donc à faire la désinfection suivante* lors de l'installation.

Versez environ 60 ml / 60 g du désinfectant suivant dans le filtre :

1. Hypochlorite de calcium, vendu en granulés ou en pastilles sous les appellations commerciales Perchloron et HTH.
2. Eau de Javel 5,25 % vendue pour usage domestique, comme Clorox.

N. B. : FILTRE AU CHARBON ACTIF – Le charbon actif absorbera le désinfectant, ce qui augmentera quelque peu son pouvoir de filtration.

Lancement d'une régénération : À partir d'un écran d'état dynamique, appuyez sur le SÉLECTEUR (○) pour afficher le **Menu principal**. Vérifiez que **Régénération** est mis en évidence, puis appuyez sur le SÉLECTEUR (○). Appuyez sur BAS (▼) pour passer à **Régénérer maintenant**, puis deux fois sur (○) : vous devriez entendre le démarrage du moteur du bloc-vanne (début de la régénération). Ce rinçage du filtre évacuera les fines particules minérales du filtre neuf. Le désinfectant et l'air restant dans l'appareil seront vidangés.

L'appareil revient à la position de service après 30 minutes environ. Au terme de la régénération, ouvrez complètement un robinet d'eau froide en aval du filtre, puis faites circuler 190 L (50 gal) d'eau dans le circuit, ce qui devrait prendre 20 minutes. Refermez le robinet d'eau froide en aval du filtre. Le processus de désinfection est terminé.

****N. B. :** Cette désinfection initiale est recommandée par la Water Quality Association; elle conseille en outre la désinfection périodique de certaines alimentations en eau..

Programmation

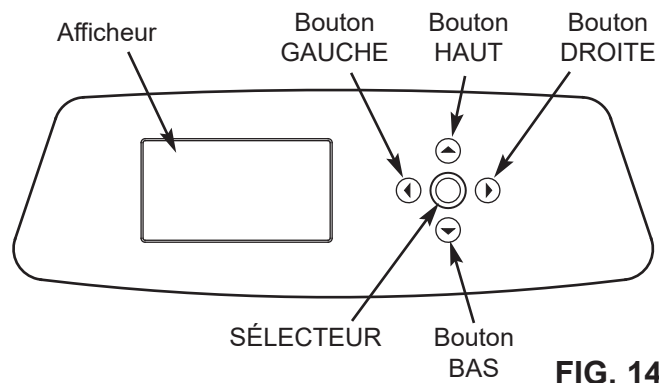

FIG. 14

PROGRAMMATION

Lors du branchement initial du filtre, l'appareil émet un bip et l'afficheur présente brièvement un logo, suivi des données sur le modèle. Une série d'assistants vous invitent ensuite à entrer les données de base d'utilisation :

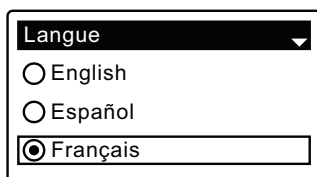

FIG. 15

- 1. LANGUE** Si le cercle à gauche de la langue souhaitée a déjà un point (cf. Figure 15), passez à l'étape 2. Sinon, appuyez sur le bouton BAS (▼) ou HAUT (▲) du filtre pour passer à la langue souhaitée, puis sur le SÉLECTEUR (○) pour valider votre choix.
- Appuyez de nouveau sur (○) pour passer à l'assistant suivant.

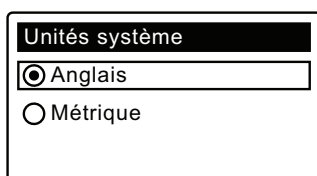

FIG. 16

- 3. UNITÉS SYSTÈME** Passez à l'étape 4 si le cercle des unités souhaitées a déjà un point (cf. Figure 16). Sinon, appuyez sur le bouton BAS (▼) ou HAUT (▲) pour choisir les unités, puis sur le SÉLECTEUR (○) pour valider votre choix.
- Appuyez sur le SÉLECTEUR (○) :

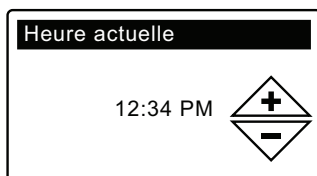

FIG. 17

- 5. HEURE ACTUELLE** Appuyez sur le bouton BAS (▼) ou HAUT (▲) pour régler l'heure (cf. Figure 17). Maintenez le bouton enfoncé pour faire défiler rapidement. Vérifiez que la période indiquée est correcte (AM ou PM). L'horloge sera en format 24 heures si vous avez choisi les unités métriques à l'étape 3.

- Appuyez sur le SÉLECTEUR (○) :

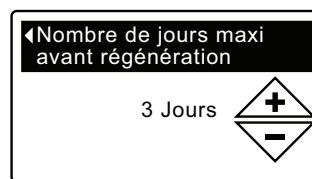

FIG. 18

- 7. MAX. DE JOURS AVANT RÉGÉNÉRATION** Appuyez sur le bouton HAUT (▲) ou BAS (▼) pour définir le nombre de jours avant chaque régénération automatique (cf. Figure 18). La plage de réglage de cette fonction est 1 - 99 jours.

Nombre d'occupants	Fer (parties par million)			
	1 - 2	3 - 4	5 - 7	8 - 20
1 - 2	4 jours	3 jours	2 jours	1 jour
3	4 jours	3 jours	1 jour	1 jour
4 - 5	3 jours	2 jours	1 jour	1 jour
6 - 7	2 jours	1 jour	1 jour	1 jour

Consultez le tableau ci-dessus pour établir le nombre de jours avant chaque régénération, selon le nombre d'occupants et les parties par million de fer (ppm) dans l'alimentation en eau.

- N. B. :** Si l'alimentation en eau a un niveau élevé de turbidité (sable, limon, sédiments, etc.), augmentez la périodicité des régénérations indiquée par le tableau.
- Appuyez sur le SÉLECTEUR (○) : L'afficheur indiquera « Programmation terminée! » (Cf. Figure 19).

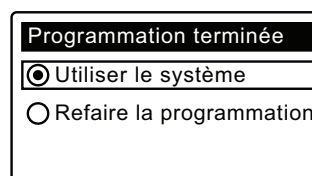

FIG. 19

- À ce stade, si vous souhaitez modifier des réglages, appuyez sur le bouton BAS (▼) pour passer à **Refaire la programmation**, puis deux fois sur le SÉLECTEUR (○) pour revenir aux assistants.
- Si vous ne souhaitez faire aucune modification, regardez s'il y a un point dans le cercle **Utiliser le système** (cf. Figure 19), puis appuyez sur le SÉLECTEUR (○). Le fonctionnement normal de l'appareil commence.

Programmation du filtre à eau

FONCTIONNEMENT NORMAL

ÉCRANS D'ÉTAT DU FILTRE

En fonctionnement normal, l'afficheur du filtre présente jusqu'à trois écrans d'état. La page 16 montre comment activer et désactiver chaque écran. Chaque écran apparaît pendant six secondes en une séquence dynamique (cf. Figure 20).

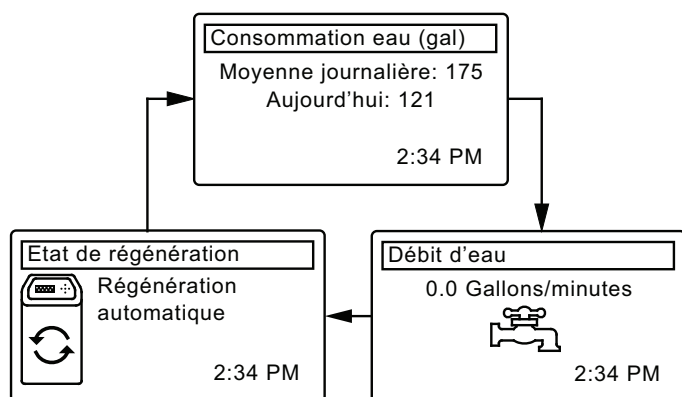

FIG. 20

Le bouton DROITE (▶) du filtre sert à passer manuellement à l'écran suivant dans la séquence. Le bouton GAUCHE (◀) sert à revenir manuellement à l'écran d'état précédent. La séquence dynamique automatique recommence si aucun bouton n'est enfoncé pendant 30 secondes.

Si vous sélectionnez **Arrêt - Régénération** (cf. page 14), la séquence dynamique cessera à l'écran « État de régénération ».

AUTRES MESSAGES, ALERTES ET RAPPELS

La séquence des écrans d'état du filtre traités dans la section précédente ne se déroulera pas lorsque l'un des éléments suivants apparaît :

- **État de régénération** (Affiché pendant les régénérations, indique la position du bloc-vanne et le temps restant)
- **État de régénération : Arrêt - aucune régénération automatique** au lieu des écrans dynamiques indique la désactivation des régénérations automatiques (cf. page 14).
- L'écran de réglage **Heure actuelle** au lieu des écrans d'état signale la perte de l'heure, peut-être à la suite d'une longue interruption de courant. Réglez l'heure (cf. page suivante)
- **Rappel maintenance** (cf. page 19)
- **Erreur détectée** (joignez le service technique de votre revendeur)

AFFICHAGE CLIGNOTANT

L'afficheur du filtre clignote quand une ou plusieurs des conditions suivantes surviennent :

- Réglage nécessaire de l'horloge (perte de l'heure)
- Délai d'entretien échu (rappel de maintenant)
- Condition d'erreur

Le clignotement cesse lorsqu'on appuie sur un bouton. Cependant, il reprendra à minuit si la situation en question (par ex., horloge non réglée) n'a pas été corrigée.

PRÉSENTATION DE LONGS MESSAGES

La majorité des messages de l'afficheur sont suffisamment brefs pour n'occuper qu'une seule ligne. Les messages plus longs sont partiels (cf. l'exemple de la Figure 21) jusqu'à ce que vous les mettiez en évidence.

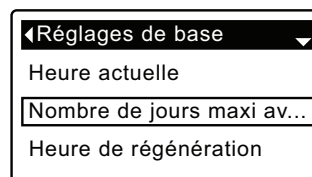

FIG. 21

Une seconde après sa mise en évidence, la boîte d'affichage révèle tout le texte (cf. Figure 22). Trois secondes plus tard, le texte redevient partiel (Figure 21).

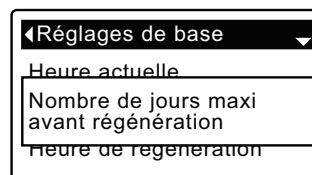

FIG. 22

Programmation du filtre à eau

MENU PRINCIPAL

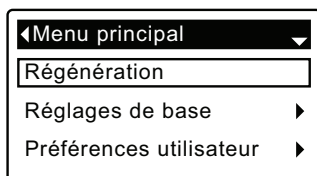

FIG. 23

En fonctionnement normal (défilement des écrans d'état), appuyez sur le SÉLECTEUR (O) du filtre pour ouvrir le Menu principal (cf. Figure 23). Ce menu et ses écrans sous-jacents servent à commander ces activités :

- **Régénération** (cf. page 14)
- **Réglages de base**
 - **Heure actuelle** (cf. colonne voisine)
 - **Nombre de jours maxi. avant régénération** (cf. page 15)
 - **Heure de régénération** (cf. page 16)
 - **Écrans déroulants** (cf. page 16)
- **Préférences utilisateur**
 - **Langue** (cf. Page 17)
 - **Format de l'heure** (cf. page 17)
 - **Unités de volume** (cf. page 17)
- **Infos système**
 - **Informations modèle** (cf. page 20)
 - **Consommation d'eau moyenne journalière** (cf. page 20)
 - **Eau consommée ce jour** (cf. page 20)
 - **Total consommation d'eau** (cf. page 20)
 - **Débit d'eau** (cf. page 20)
 - **Jours depuis la mise en service** (cf. page 20)
 - **Dernière régénération** (cf. page 20)
 - **Total régénérations** (cf. page 20)
- **Fonctions avancées**
 - **Durée des cycles**
 - **Temps de remplissage** (cf. page 19)
 - **Temps d'aspiration** (cf. page 19)
 - **Temps du contre-lavage** (cf. page 18)
 - **Deuxième contre-lavage (Activé/Désactivé)** (cf. page 18)
 - **Temps du deuxième contre-lavage** (cf. page 18)
 - **Temps du rinçage rapide** (cf. page 18)
 - **Fonctions spéciales**
 - **Commande auxiliaire** (cf. page 21)
 - **Dosage produit chimique (volume)**** (cf. page 21)
 - **Minuterie dosage produit chimique**** (cf. page 21)
 - **Rappel maintenance** (cf. page 19)
 - **Dépannage**
 - **Diagnostic** (cf. page 22)
 - **Modifications programmation** (cf. page 22)

**L'affichage de cet écran requiert le réglage de la commande auxiliaire sur Dosage produit chimique.

RÉGLAGE DE L'HEURE ACTUELLE

Un assistant vous invite à régler l'heure après la mise sous tension initiale du contrôleur électronique (cf. page 10). Réglage de l'heure plus tard, par ex., après une longue panne de courant :

1. À partir d'un écran d'état dynamique, appuyez sur le SÉLECTEUR (O) pour afficher le **Menu principal**.
2. Appuyez sur le bouton BAS (▼) pour faire défiler les options du menu et mettre en évidence **Réglages de base** (cf. Figure 24).

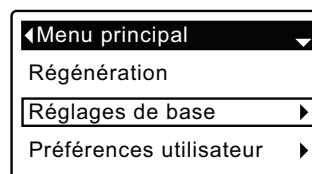

FIG. 24

3. Appuyez sur le SÉLECTEUR (O) pour afficher le menu des réglages de base (cf. Figure 25).

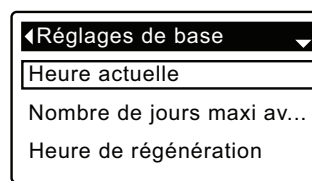

FIG. 25

4. Vérifiez que **Heure actuelle** est mis en évidence.
5. Appuyez sur le SÉLECTEUR (O) pour afficher l'écran de l'heure actuelle (cf. Figure 26).



FIG. 26

6. Appuyez sur le bouton HAUT (▲) ou BAS (▼) pour régler l'heure. Maintenez le bouton enfoncé pour faire défiler rapidement. Vérifiez que la période indiquée est correcte (AM ou PM), à moins d'un réglage en format 24 heures du filtre.
7. Appuyez sur le SÉLECTEUR (O) : l'afficheur revient au menu des réglages de base (Figure 25).
8. Appuyez deux fois sur le bouton GAUCHE (◀) pour retourner aux écrans d'état dynamiques.

Programmation du filtre à eau

FONCTION CADENAS (VERROUILLAGE)

La fonction « cadenas » interdira la modification de certains paramètres de fonctionnement du filtre. L'usine expédie l'appareil avec le cadenas ouvert. Au terme de la programmation, vous pourrez fermer le cadenas et verrouiller les données suivantes :

- Nombre de jours maxi. avant régénération
- Temps de remplissage
- Temps d'aspiration
- Temps du contre-lavage
- Deuxième contre-lavage (Activé/Désactivé)
- Temps du deuxième contre-lavage
- Temps du rinçage rapide
- Commande auxiliaire
- Dosage produit chimique (volume)
- Minuterie dosage produit chimique
- Rappel maintenance
- Modifications programmation

Fermeture du cadenas (verrouillage) :

1. À partir d'un écran d'état dynamique, appuyez sur le SÉLECTEUR (O) pour afficher le **Menu principal**.
2. Appuyez sur le bouton BAS (▼) pour faire défiler les options du menu et mettre en évidence **Fonctions avancées**.
3. Appuyez sur le SÉLECTEUR (O) pour afficher le menu des fonctions avancées.
4. Appuyez sur le bouton BAS (▼) pour faire défiler les options du menu et mettre en évidence **Dépannage**.
5. Appuyez sur le SÉLECTEUR (O) pour afficher le menu de dépannage.
6. Appuyez sur le bouton BAS (▼) pour faire défiler les options du menu et mettre en évidence **Modifications programmation**.
7. Appuyez sur le SÉLECTEUR (O) pour afficher le menu de modifications de la programmation (cf. Figure 27).

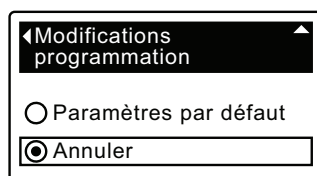

FIG. 27

8. Appuyez sur le bouton DROITE (►) : un cadenas clignotant apparaît (cf. Figure 28).

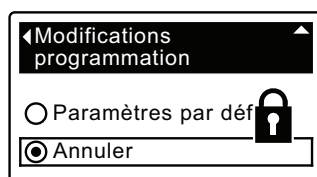

FIG. 28

9. Appuyez sur le SÉLECTEUR (O) :
10. Appuyez trois fois sur le bouton de GAUCHE (◀) pour revenir aux écrans d'état dynamiques.

Lorsque la fonction de verrouillage est active, le cadenas clignotant apparaît dans un écran utilisé normalement pour modifier l'un des paramètres répertoriés à gauche. Ainsi, l'écran **Nombre de jours maxi. avant régénération** sera celui de la Figure 30, au lieu de la Figure 29.

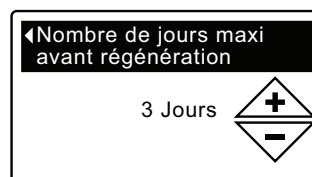

FIG. 29

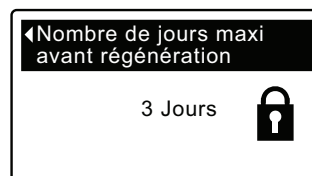

FIG. 30

L'écran **Informations modèle** indique également le verrouillage à la mise sous tension; vous pouvez aussi afficher cet écran à partir du menu Infos système (cf. page 20) : un cadenas fixe dans le coin supérieur droit indiquera l'interdiction (cf. Figure 31).

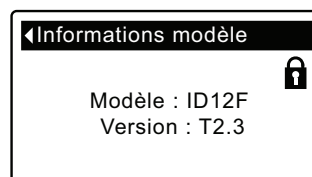

FIG. 31

Ouverture du cadenas (déverrouillage) :

- 1-7. Allez à l'écran **Modifications programmation** (Figure 28) à l'aide des étapes 1-7 à gauche.
8. Appuyez sur le bouton DROITE (►) : le cadenas clignotant disparaît (cf. Figure 27).
9. Appuyez sur le SÉLECTEUR (O) :
10. Appuyez trois fois sur le bouton GAUCHE (◀) pour revenir aux écrans d'état dynamiques.

Programmation du filtre à eau

RÉGÉNÉRATION DU FILTRE

Cette fonction est utile pour assurer une alimentation adéquate en eau traitée lorsque la consommation d'eau est anormalement élevée. Par exemple, la présence d'invités risque d'épuiser la source d'eau traitée avant la prochaine régénération automatique. Une régénération manuelle rétablira la source à sa pleine capacité.

1. À partir d'un écran d'état dynamique, appuyez sur le SÉLECTEUR (O) pour afficher le **Menu principal**..

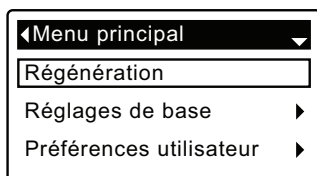

FIG. 32

2. Vérifiez que **Régénération** est mis en évidence (cf. Figure 32).
3. Appuyez sur le SÉLECTEUR (O) pour afficher le menu de régénération (cf. Figure 33).

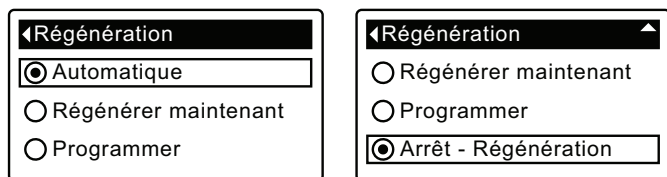

FIG. 33

4. Si le cercle à gauche de l'option souhaitée a déjà un point (cf. Figure 33), passez à l'étape 5. Sinon, appuyez sur le bouton BAS (▼) ou HAUT (▲) pour passer à l'option souhaitée, puis sur le SÉLECTEUR (O) pour valider votre choix.

- **Automatique** annule une régénération manuelle programmée (si elle n'est pas déjà commencée) et laisse le contrôleur électronique établir la prochaine régénération.
- **Régénérer maintenant** démarre aussitôt une régénération si vous appuyez sur le SÉLECTEUR (O) à l'étape 5.
- **Programmer** fixe l'heure d'une régénération (suivant les directives à la page 16).
- **Arrêt - Régénération** met le système en « mode vacances » (aucune régénération automatique). Ce mode est utile si vous ne voulez pas que le système utilise l'eau pendant une absence prolongée. L'écran d'état de la régénération affichera « Aucune régénération automatique ». À votre retour, veillez à annuler **Arrêt - Régénération** en réglant la régénération sur **Automatique** ou sur **Programmer**. La commande **Régénérer maintenant** n'annule pas la **Arrêt - Régénération**.

5. Appuyez sur le SÉLECTEUR (O) : Si vous avez choisi **Régénérer maintenant**, l'afficheur passe immédiatement à l'écran d'état de la régénération (cf. Figure 34).

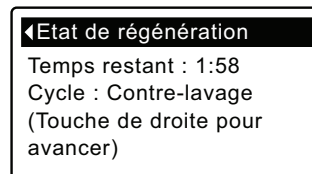

FIG. 34

6. Appuyez sur le bouton GAUCHE (◀) (deux fois à partir de l'écran d'état de la régénération) pour revenir aux écrans d'état dynamiques; si vous avez choisi **Arrêt - Régénération**, la séquence normale des écrans dynamiques s'arrêtera à l'écran montré dans la Figure 35.

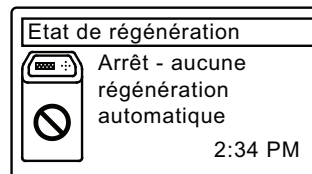

FIG. 35

Programmation du filtre à eau

RÉGLAGE DU MAXIMUM DE JOURS AVANT UNE RÉGÉNÉRATION

Un assistant vous invite à définir le nombre de jours entre les régénérations automatiques après la mise sous tension initiale du contrôleur électronique du filtre (cf. page 10).
Modification de ce paramètre :

1. À partir d'un écran d'état dynamique, appuyez sur le SÉLECTEUR (O) pour afficher le **Menu principal**.
2. Appuyez sur le bouton BAS (▼) pour faire défiler les options du menu et mettre en évidence **Réglages de base** (cf. Figure 36).

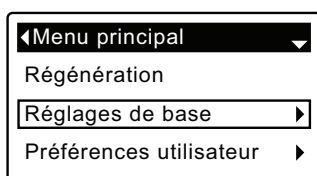

FIG. 36

3. Appuyez sur le SÉLECTEUR (O) pour afficher le menu des réglages de base (cf. Figure 37).

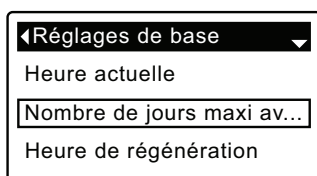

FIG. 37

4. Appuyez sur le bouton BAS (▼) pour faire défiler les options du menu et mettre en évidence **Nombre de jours maxi. avant régénération**.
5. Appuyez sur le SÉLECTEUR (O) pour afficher l'écran Max. de jours avant... (cf. Figure 38).

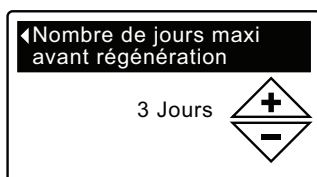

FIG. 38

6. Appuyez sur le bouton HAUT (▲) ou BAS (▼) pour changer le nombre de jours avant chaque régénération automatique. La plage de réglage de cette fonction est 1 - 99 jours.

Nombre d'occupants	Fer (parties par million)			
	1 - 2	3 - 4	5 - 7	8 - 20
1 - 2	4 jours	3 jours	2 jours	1 jour
3	4 jours	3 jours	1 jour	1 jour
4 - 5	3 jours	2 jours	1 jour	1 jour
6 - 7	2 jours	1 jour	1 jour	1 jour

Consultez le tableau ci-dessus pour établir le nombre de jours avant chaque régénération, selon le nombre d'occupants et les parties par million de fer (ppm) dans l'alimentation en eau.

- N. B. :** Si l'alimentation en eau a un niveau élevé de turbidité (sable, limon, sédiments, etc.), augmentez la périodicité des régénérations indiquée par le tableau.
7. Appuyez sur le SÉLECTEUR (O) : l'afficheur revient au menu des réglages de base (Figure 37).
 8. Appuyez deux fois sur le bouton de GAUCHE (◀) pour retourner aux écrans d'état dynamiques.

Programmation du filtre à eau

RÉGLAGE DE L'HEURE DE RÉGÉNÉRATION

À la mise sous tension initiale du contrôleur électronique, l'heure par défaut d'une régénération automatique est minuit, un moment opportun car l'eau n'est alors pas utilisée dans la plupart des foyers. Changement de cette heure :

1. À partir d'un écran d'état dynamique, appuyez sur le SÉLECTEUR (O) pour afficher le **Menu principal**.
2. Appuyez sur le bouton BAS (▼) pour faire défiler les options du menu et mettre en évidence **Réglages de base** (cf. Figure 39).

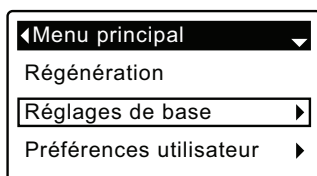

FIG. 39

3. Appuyez sur le SÉLECTEUR (O) pour afficher le menu des réglages de base (cf. Figure 40).

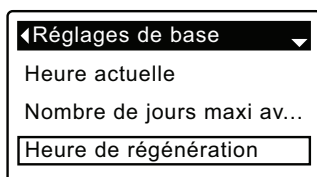

FIG. 40

4. Appuyez sur le bouton BAS (▼) pour faire défiler les options du menu et mettre en évidence **Heure de régénération**.
5. Appuyez sur le SÉLECTEUR (O) pour afficher l'écran de l'heure de régénération (cf. Figure 41).



FIG. 41

6. Appuyez sur le bouton BAS (▼) ou HAUT (▲) pour modifier l'heure de régénération (sauts de 1 heure). Maintenez le bouton enfoncé pour faire défiler rapidement. Vérifiez que la période indiquée est correcte (AM ou PM), à moins d'un réglage en format 24 heures du filtre.
7. Appuyez sur le SÉLECTEUR (O) : l'afficheur revient au menu des réglages de base (Figure 40).
8. Appuyez deux fois sur le bouton GAUCHE (◀) pour retourner aux écrans d'état dynamiques.

MODIFICATION DES ÉCRANS DYNAMIQUES (DÉROULANTS)

Le filtre présente, en fonctionnement normal, jusqu'à trois écrans d'état (cf. « Écrans d'états du filtre » à la page 11). À la mise sous tension initiale du contrôleur électronique, ces trois écrans se succéderont par défaut. Vous pouvez activer ou désactiver chaque écran* :

1. À partir d'un écran d'état dynamique, appuyez sur le SÉLECTEUR (O) pour afficher le **Menu principal**.
2. Appuyez sur le bouton BAS (▼) pour faire défiler les options du menu et mettre en évidence **Réglages de base** (cf. Figure 42).

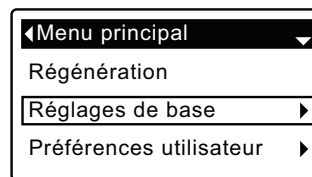

FIG. 42

3. Appuyez sur le SÉLECTEUR (O) pour afficher le menu des réglages de base (cf. Figure 43).

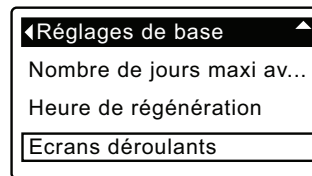

FIG. 43

4. Appuyez sur le bouton BAS (▼) pour faire défiler les options du menu et mettre en évidence **Écrans déroulants**.
5. Appuyez sur le SÉLECTEUR (O) pour afficher le menu de déroulement des écrans (cf. Figure 44).

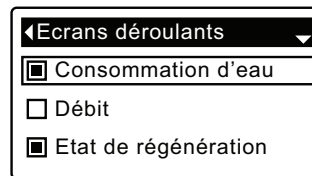

FIG. 44

6. Appuyez sur le bouton BAS (▼) ou HAUT (▲) pour faire défiler la liste. Les écrans d'état dont le carré est noir seront normalement affichés.
7. Pour désactiver un écran, mettez d'abord l'état en évidence; appuyez ensuite sur le SÉLECTEUR (O). Le carré noir deviendra un carré blanc. Enfoncer à nouveau le SÉLECTEUR (O) rétablit le carré noir et sélectionne à nouveau l'état mis en évidence. La sélection/mise en évidence d'au moins un écran d'état est obligatoire.
8. Au terme de vos sélections, quittez ce menu en appuyant sur le bouton GAUCHE (◀); l'afficheur revient au menu des réglages de base (Figure 43).
9. Appuyez deux fois sur le bouton GAUCHE (◀) pour retourner aux écrans d'état dynamiques.

*Sauf les écrans d'état suivants : rappel de maintenance, erreur, alerte, et régénération.

Programmation du filtre à eau

RÉGLAGE DE LA LANGUE

À la mise sous tension initiale du contrôleur électronique du filtre, un assistant vous invite à choisir la langue (cf. page 10). Changement de langue :

1. À partir d'un écran d'état dynamique, appuyez sur le SÉLECTEUR (O) pour afficher le **Menu principal**.
2. Appuyez sur le bouton BAS (▼) pour faire défiler les options du menu et mettre en évidence **Préférences utilisateur** (cf. Figure 45).

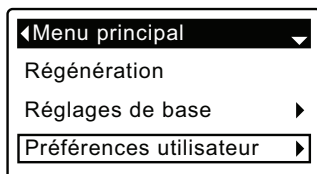

FIG. 45

3. Appuyez sur le SÉLECTEUR (O) pour afficher le menu des préférences utilisateur (cf. Figure 46).

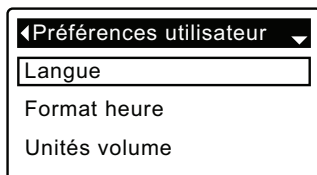

FIG. 46

4. Vérifiez que **Langue** est mis en évidence.
5. Appuyez sur le SÉLECTEUR (O) pour afficher le menu Langue (cf. Figure 47).

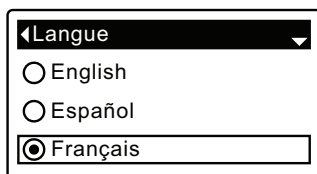

FIG. 47

6. Si le cercle à gauche de la langue souhaitée a déjà un point (cf. Figure 47), passez à l'étape 7. Sinon, appuyez sur le bouton BAS (▼) ou HAUT (▲) pour passer à la langue souhaitée, puis sur le SÉLECTEUR (O) pour valider votre choix. Choix de langues : anglais, espagnol, français, italien, allemand, néerlandais, polonais, russe, hongrois, turc, lituanien, grec, roumain, tchèque, slovaque, bulgare, serbe, croate.
7. Appuyez sur le SÉLECTEUR (O) : l'afficheur revient au menu des préférences utilisateur (cf. Figure 46).
8. Appuyez deux fois sur le bouton GAUCHE (◀) pour retourner aux écrans d'état dynamiques.

RÉTABLISSEMENT DE LA LANGUE MATERNELLE (SI AFFICHAGE DANS UNE AUTRE LANGUE) :

À partir des écrans d'état dynamiques, appuyez sur le SÉLECTEUR (O). Appuyez trois fois sur BAS (▼), puis deux fois sur le SÉLECTEUR (O); appuyez sur le bouton HAUT (▲) pour choisir **Français** dans la liste, puis deux fois sur le SÉLECTEUR (O). Appuyez deux fois sur GAUCHE (◀) pour quitter tous les menus.

RÉGLAGE DU FORMAT DE L'HEURE

Cette fonction vous permet de choisir entre le format 12 heures (AM/PM) et le format 24 heures.

1. À partir d'un écran d'état dynamique, appuyez sur le SÉLECTEUR (O) pour afficher le **Menu principal**.
2. Appuyez sur le bouton BAS (▼) pour faire défiler les options du menu et mettre en évidence **Préférences utilisateur**.
3. Appuyez sur le SÉLECTEUR (O) pour afficher le menu des préférences utilisateur.
4. Appuyez sur le bouton BAS (▼) pour faire défiler les options du menu et mettre en évidence **Format heure**.
5. Appuyez sur le SÉLECTEUR (O) pour afficher le menu du format heure (cf. Figure 48).

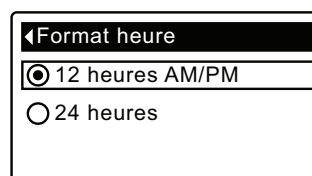

FIG. 48

6. Si le cercle à côté du format souhaité a déjà un point (cf. Figure 48), passez à l'étape 7. Sinon, appuyez sur le bouton BAS (▼) ou HAUT (▲) pour passer à l'autre format, puis sur le SÉLECTEUR (O) pour valider votre choix.
7. Appuyez sur le SÉLECTEUR (O) : l'afficheur revient au menu des préférences utilisateur.
8. Appuyez deux fois sur le bouton de GAUCHE (◀) pour retourner aux écrans d'état dynamiques.

RÉGLAGE DES UNITÉS DE VOLUME

Cette fonction vous permet de choisir les unités de volume : gallons ou litres.

- 1-3. Allez au menu **Préférences utilisateur** à l'aide des étapes 1-3 précédentes (« Réglage du format de l'heure »).
4. Appuyez sur le bouton BAS (▼) pour faire défiler les options du menu et mettre en évidence **Unités volume**.
5. Appuyez sur le SÉLECTEUR (O) pour afficher le menu des unités de volume (cf. Figure 49).

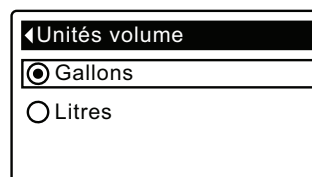

FIG. 49

6. Si le cercle à gauche de l'unité souhaitée a déjà un point (cf. Figure 49), passez à l'étape 7. Sinon, appuyez sur le bouton BAS (▼) ou HAUT (▲) pour passer à l'autre unité, puis sur le SÉLECTEUR (O) pour valider votre choix.
7. Appuyez sur le SÉLECTEUR (O) : l'afficheur revient au menu des préférences utilisateur.
8. Appuyez deux fois sur le bouton de GAUCHE (◀) pour retourner aux écrans d'état dynamiques.

Programmation du filtre à eau

DURÉE DES CYCLES

Ce menu vous permet de modifier les activités suivantes du filtre :

- **Temps de remplissage** (sujet traité à la page suivante)
- **Temps d'aspiration** (sujet traité à la page suivante)
- **Temps du contre-lavage**
- **Deuxième contre-lavage (Activé/Désactivé)**
- **Temps du deuxième contre-lavage**
- **Temps du rinçage rapide**

Accès à ces rubriques :

1. À partir d'un écran d'état dynamique, appuyez sur le SÉLECTEUR (O) pour afficher le **Menu principal**.
2. Appuyez sur le bouton BAS (▼) pour faire défiler les options du menu et mettre en évidence **Fonctions avancées** (cf. Figure 50).

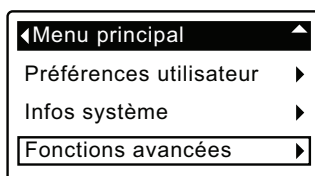

FIG. 50

3. Appuyez sur le SÉLECTEUR (O) pour afficher le menu des fonctions avancées (cf. Figure 51).

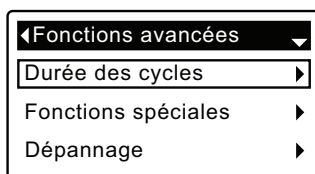

FIG. 51

4. Vérifiez que **Durée des cycles** est mis en évidence.
5. Appuyez sur le SÉLECTEUR (O) pour afficher le menu de la durée des cycles (cf. Figure 52).

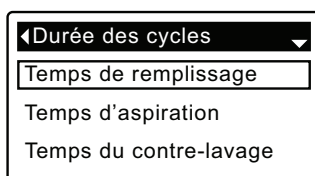

FIG. 52

6. Appuyez sur le bouton BAS (▼) pour faire défiler les options et mettre en évidence l'option souhaitée (voir la liste en haut de cette colonne).
7. Appuyez sur le SÉLECTEUR (O) pour afficher la rubrique souhaitée de la durée des cycles (cf. Figures 53 et 58).
8. **Référez-vous aux deux colonnes suivantes des rubriques dans Durée des cycles.**
9. Appuyez sur le SÉLECTEUR (O) : l'afficheur revient au menu de la durée des cycles (cf. Figure 52).
10. Appuyez trois fois sur le bouton GAUCHE (◀) pour revenir aux écrans d'état dynamiques.

- 8c. **Temps du contre-lavage** : Appuyez sur le bouton HAUT (▲) ou BAS (▼) pour modifier la durée du lavage à contre-courant. Maintenez le bouton enfoncé pour faire défiler rapidement. La plage de réglage du contre-lavage est 1 - 99 minutes* (cf. Figure 53).



FIG. 53

- 8d. **Deuxième contre-lavage (Activé/Désactivé)** : Si le cercle à gauche de l'option souhaitée a déjà un point (cf. Figure 54), passez à l'étape 9. Sinon, appuyez sur le bouton BAS (▼) ou HAUT (▲) pour passer à l'option souhaitée, puis sur le SÉLECTEUR (O) pour valider votre choix. L'activation de cette fonction ajoute un second contre-lavage et rinçage au début du cycle de régénération. Le réglage par défaut est Désactivé. Activez cette fonction si votre alimentation en eau contient beaucoup de sédiments ou de fer.

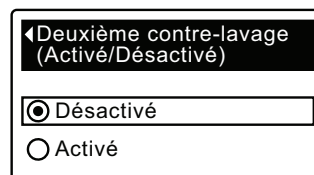

FIG. 54

- 8e. **Temps du deuxième contre-lavage** : Appuyez sur le bouton HAUT (▲) ou BAS (▼) pour modifier la durée du second lavage à contre-courant. Maintenez le bouton enfoncé pour faire défiler rapidement. La plage de réglage du second contre-lavage est 0 - 15 minutes (cf. Figure 55).

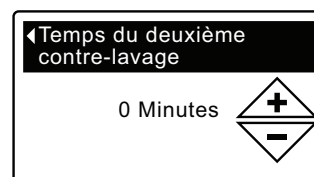

FIG. 55

- 8f. **Temps du rinçage rapide** : Appuyez sur le bouton HAUT (▲) ou BAS (▼) pour modifier la durée du rinçage rapide. Maintenez le bouton enfoncé pour faire défiler rapidement. La plage de réglage du rinçage rapide est 1 - 99 minutes* (cf. Figure 56).



FIG. 56

*Une durée de contre-lavage et de rinçage inférieure au réglage par défaut du filtre est déconseillée.

Programmation du filtre à eau

8a. Temps de remplissage : Appuyez sur le bouton HAUT (▲) ou BAS (▼) pour modifier la durée du remplissage. Maintenez le bouton enfoncé pour faire défiler rapidement. La plage de réglage du remplissage est 0:00 - 99:59 minutes (cf. Figure 57).

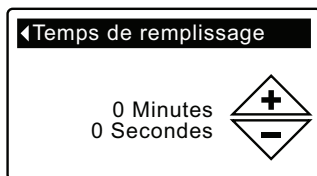

FIG. 57

8b. Temps d'aspiration : Appuyez sur le bouton HAUT (▲) ou BAS (▼) pour modifier la durée de l'aspiration. Maintenez le bouton enfoncé pour faire défiler rapidement. La plage de réglage de l'aspiration est 0 - 255 minutes (cf. Figure 58).

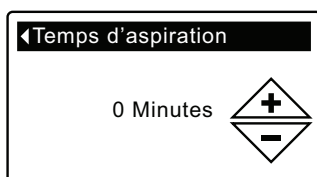

FIG. 58

FONCTIONS SPÉCIALES

Ce menu vous permet de modifier les fonctions suivantes :

- **Commande auxiliaire** (sujet traité à la page 21)
- **Dosage produit chimique (volume)**** (sujet traité à la page 21)
- **Minuterie dosage produit chimique**** (sujet traité à la page 21)
- **Rappel maintenance** (rubrique suivante)

RAPPEL DE ENTRETIEN (activation/désactivation)

Cette fonction vous permet de programmer le nombre de mois (jusqu'à 24) avant que le message « Délai maintenance échu » remplace les écrans d'état dynamiques (cf. Figure 59).

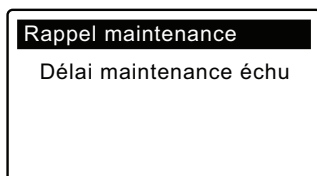

FIG. 59

Cette fonction vous rappelle de joindre le service technique de votre revendeur. Une fois programmée, elle affiche le nombre de mois et de jours avant ce rappel.

Le message « Délai maintenance échu » sera effacé par le revendeur qui effectuera la maintenance et fixera le nombre de jours avant le prochain rappel. Activation et désactivation du rappel de maintenance:

1. À partir d'un écran d'état dynamique, appuyez sur le SÉLECTEUR (O) pour afficher le **Menu principal**.
2. Appuyez sur le bouton BAS (▼) pour faire défiler les options du menu et mettre en évidence **Fonctions avancées**.

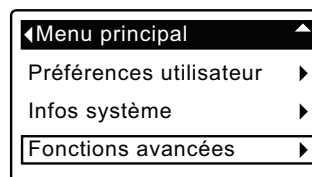

FIG. 60

3. Appuyez sur le SÉLECTEUR (O) pour afficher le menu des fonctions avancées (cf. Figure 61).

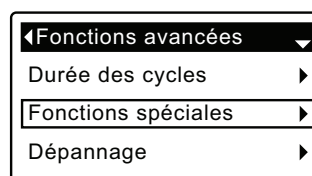

FIG. 61

4. Appuyez sur le bouton BAS (▼) pour faire défiler les options du menu et mettre en évidence **Fonctions spéciales**.
5. Appuyez sur le SÉLECTEUR (O) pour afficher le menu des fonctions spéciales (cf. Figure 62).

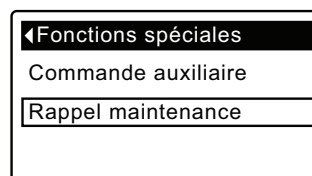

FIG. 62

6. Appuyez sur le bouton BAS (▼) pour faire défiler les options du menu et mettre en évidence **Rappel maintenance**.
7. Appuyez sur le SÉLECTEUR (O) pour ouvrir l'écran du rappel d'entretien (cf. Figure 63).

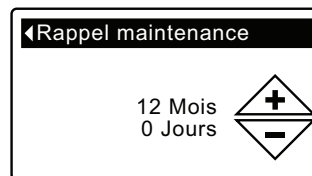

FIG. 63

8. Appuyez sur le bouton HAUT (▲) ou BAS (▼) pour définir le nombre de mois avant l'affichage du rappel. Pour désactiver cette fonction et remettre le compteur à zéro, enfoncez à plusieurs reprises le bouton BAS (▼) jusqu'à ce que l'écran affiche Désactivé.
9. Appuyez sur le SÉLECTEUR (O) : l'afficheur revient au menu des fonctions spéciales (cf. Figure 62).
10. Appuyez trois fois sur le bouton GAUCHE (◀) pour revenir aux écrans d'état dynamiques.

**L'affichage de cet écran requiert le réglage de la commande auxiliaire sur Dosage produit chimique.

Programmation du filtre à eau

INFOS SYSTÈME

Les rubriques suivantes de ce menu vous renseigneront sur le filtre et sur son travail :

- **Informations modèle** (numéro du modèle et version logicielle)
- **Consommation d'eau moyenne journalière**
- **Eau consommée ce jour**
- **Total consommation d'eau** (explication à l'étape 6 suivante)
- **Débit d'eau**
- **Jours depuis la mise en service**
- **Dernière régénération**
- **Total régénérations**

Accès à l'une de ces rubriques :

1. À partir d'un écran d'état dynamique, appuyez sur le SÉLECTEUR (O) pour afficher le **Menu principal**.
2. Appuyez sur le bouton BAS (▼) pour faire défiler les options du menu et mettre en évidence **Infos système** (cf. Figure 64).

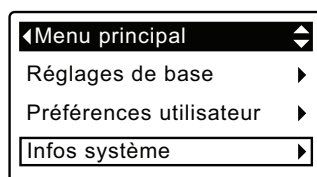

FIG. 64

3. Appuyez sur le SÉLECTEUR (O) pour afficher les rubriques d'Infos système (cf. Figure 65).

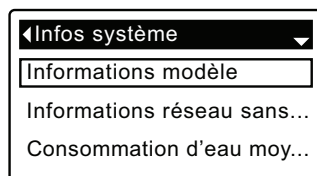

FIG. 65

4. Appuyez sur le bouton BAS (▼) pour faire défiler les options et mettre en évidence l'option souhaitée (voir la liste en haut de cette colonne).
5. Appuyez sur le SÉLECTEUR (O) pour afficher la rubrique d'informations souhaitée (cf. Figures 65-73).
6. Le compteur **Total consommation d'eau** (cf. Figure 69) montre le volume d'eau consommée depuis la dernière mise à zéro (fonction similaire à celle de l'odomètre journalier d'un véhicule); appuyez sur le bouton DROITE (►) lors de l'affichage du compteur pour le remettre à zéro.
7. Après avoir lu une rubrique d'informations, appuyez sur le SÉLECTEUR (O) : l'afficheur reviendra au menu Infos système (cf. Figure 65) (retour automatique si aucun bouton n'est enfoncé pendant quatre minutes).
8. Appuyez deux fois sur le bouton GAUCHE (◀) pour retourner aux écrans d'état dynamiques.

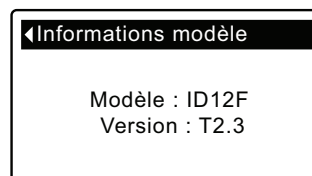

FIG. 66

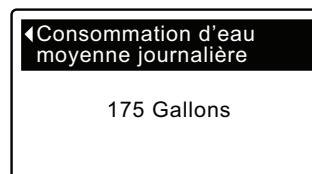

FIG. 67

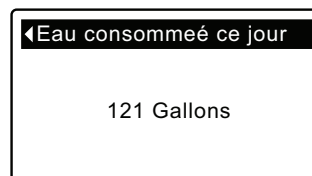

FIG. 68

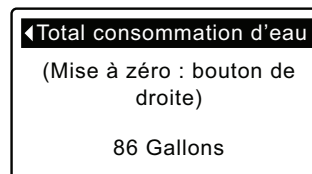

FIG. 69

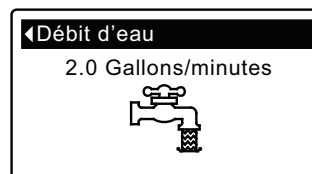

FIG. 70

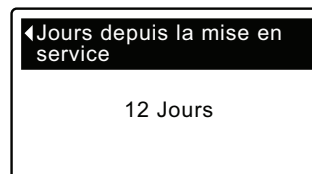

FIG. 71

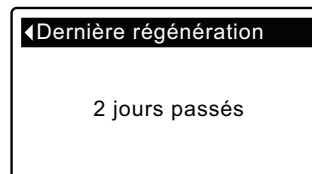

FIG. 72

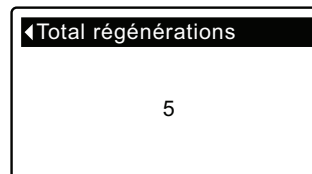

FIG. 73

Programmation du filtre à eau

COMMANDE AUXILIAIRE

Le contrôleur électronique comporte une sortie auxiliaire de commande des appareils externes dans un système de traitement d'eau. Le signal est de 24 V c.c., appel de courant de 500 mA maximum. Les bornes de la commande auxiliaire sont sur le circuit de commande (cf. schéma de câblage, page 25).

Sélection du mode de commande auxiliaire :

1. À partir d'un écran d'état dynamique, appuyez sur le SÉLECTEUR (O) pour afficher le **Menu principal**.
2. Appuyez sur le bouton BAS (▼) pour faire défiler les options du menu et mettre en évidence **Fonctions avancées**.
3. Appuyez sur le SÉLECTEUR (O) pour afficher le menu des fonctions avancées.
4. Appuyez sur le bouton BAS (▼) pour faire défiler les options du menu et mettre en évidence **Fonctions spéciales**.
5. Appuyez sur le SÉLECTEUR (O) pour afficher le menu des fonctions spéciales (cf. Figure 74).

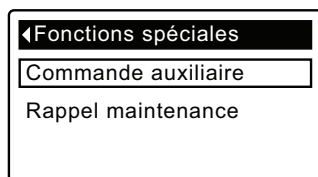

FIG. 74

6. Vérifiez que **Commande auxiliaire** est mis en évidence.
7. Appuyez sur le SÉLECTEUR (O) pour afficher le menu de la commande auxiliaire (cf. Figure 75).
8. Si le cercle à gauche de l'option souhaitée a déjà un point (cf. Figure 75), passez à l'étape 9. Sinon, appuyez sur le bouton BAS (▼) ou HAUT (▲) pour passer à l'option souhaitée, puis sur le SÉLECTEUR (O) pour valider votre choix.
 - Le réglage par défaut est **Désactivée**. La sortie 24 V c.c. est alors toujours hors tension.
 - **Activée** : La sortie 24 V c.c. est alors toujours sous tension.
 - **Chlore** sert à faire fonctionner un générateur de chlore : la chloration de l'eau désinfectera la matière filtrante pendant les régénérations.
 - **Dérivation** : Mise sous tension de la sortie 24 V c.c. pendant tout le cycle de régénération (lorsque le bloc-vanne est en dérivation et de l'eau brute circule dans la maison).
 - **Dosage du produit chimique** : Cette option sert au fonctionnement d'une pompe doseuse de produits chimiques; elle requiert les réglages Volume et Minuterie du dosage produit chimique (voir les détails à droite).
 - **Consommation d'eau** : Mise sous tension de la sortie 24 V c.c. lorsque la turbine du filtre indique un écoulement d'eau; utile pour faire tourner une pompe à air en vue de l'oxydation du fer ou du soufre.
 - **Rinçage rapide** : Mise sous tension de la sortie 24 V c.c. pendant la phase de rinçage rapide du cycle de régénération.
9. Appuyez sur le SÉLECTEUR (O) : l'afficheur revient au menu des fonctions spéciales (cf. Figure 74).
10. Appuyez trois fois sur le bouton de GAUCHE (◀) pour revenir aux écrans d'état dynamiques.

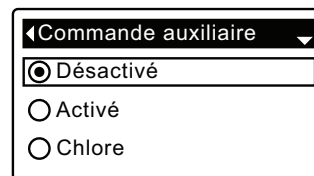

FIG. 75

DOSAGE DU PRODUIT CHIMIQUE

Le réglage de la commande auxiliaire sur **Dosage produit chimique**, comme l'indique la section précédente, entraîne l'affichage de deux autres lignes (**Dosage produit chimique (volume)** et **Minuterie dosage produit chimique**) dans le menu des fonctions spéciales.

Modification des valeurs de ces lignes :

1. À partir d'un écran d'état dynamique, appuyez sur le SÉLECTEUR (O) pour afficher le **Menu principal**.
2. Appuyez sur le bouton BAS (▼) pour faire défiler les options du menu et mettre en évidence **Fonctions avancées**.
3. Appuyez sur le SÉLECTEUR (O) pour afficher le menu des fonctions avancées.
4. Appuyez sur le bouton BAS (▼) pour faire défiler les options du menu et mettre en évidence **Fonctions spéciales**.
5. Appuyez sur le SÉLECTEUR (O) pour afficher le menu des Fonctions spéciales (cf. Figure 74).
6. Appuyez sur le bouton BAS (▼) pour faire défiler les options du menu et mettre en évidence **Dosage produit chimique (volume)** ou **Minuterie dosage produit chimique**.
7. Appuyez sur le SÉLECTEUR (O) pour afficher le menu de l'une de ces options (cf. Figure 76 et 77).

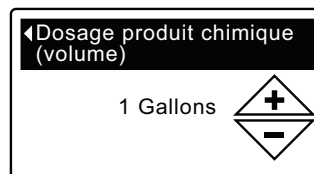

FIG. 76

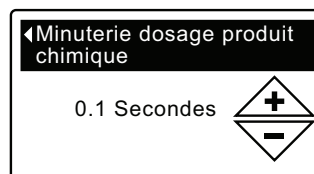

FIG. 77

8. Appuyez sur le bouton HAUT (▲) ou BAS (▼) pour modifier la valeur. Maintenez le bouton enfoncé pour faire défiler rapidement.
 - **Dosage produit chimique (volume)** représente la quantité d'eau qui circule dans le filtre entre chaque activation de l'équipement de dosage de produit chimique.
 - **Minuterie dosage produit chimique** représente la durée de la mise sous tension de l'équipement de dosage de produit chimique à chaque activation de celui-ci.
9. Appuyez sur le SÉLECTEUR (O) : l'afficheur revient au menu des Fonctions spéciales (cf. Figure 74).
10. Appuyez trois fois sur le bouton de GAUCHE (◀) pour revenir aux écrans d'état dynamiques.

Programmation du filtre à eau

DIAGNOSTIC

Cette fonction permet à un technicien d'entretien et de réparation de vérifier l'état de marche de divers composants du filtre (comme la position du bloc-vanne) en vue d'un diagnostic des anomalies. **Joignez le service technique de votre revendeur si un code d'erreur remplace l'affichage des écrans d'état dynamiques.**

Affichage de l'écran de diagnostic :

1. Si un code d'erreur est affiché, sautez les étapes 2-7 et passez à l'étape 8.
2. Pour voir l'écran de diagnostic à partir d'un écran d'état dynamique (lorsqu'un code d'erreur n'est pas affiché), appuyez sur le SÉLECTEUR (O) pour ouvrir le **Menu principal**.
3. Appuyez sur le bouton BAS (▼) pour faire défiler les options du menu et mettre en évidence **Fonctions avancées**.
4. Appuyez sur le SÉLECTEUR (O) pour afficher le menu des Fonctions avancées.
5. Appuyez sur le bouton BAS (▼) pour faire défiler les options du menu et mettre en évidence **Dépannage**.
6. Appuyez sur le SÉLECTEUR (O) pour afficher le menu Dépannage (cf. Figure 78).

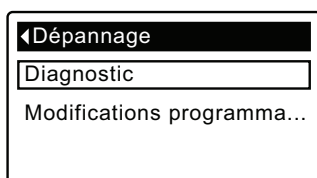

FIG. 78

7. Vérifiez que **Diagnostic** est mis en évidence.
8. Appuyez sur le SÉLECTEUR (O) pour ouvrir l'écran de diagnostic (cf. Figure 79).

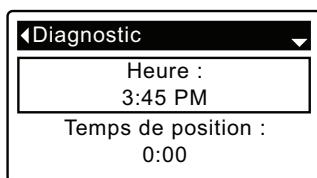

FIG. 79

9. Appuyez sur le bouton BAS (▼) ou HAUT (▲) pour faire défiler la liste. Les éléments suivants seront présentés :
 - **Heure** (actuelle)
 - **Temps de position** (compte à rebours de la position actuelle du bloc-vanne)
 - **Position actuelle** (du bloc-vanne : en service, remplissage, saumurage, contre-lavage, rinçage rapide ou en déplacement)
 - **Position demandée** (du bloc-vanne)
 - **État du moteur** (marche ou arrêt)
 - **Contacteur de position de la vanne** (ouvert ou fermé)
 - **Décompte de la turbine** (l'état changeant indique un écoulement d'eau)
 - **Contacteur d'éclairage réservoir** (ouvert ou fermé)
 - **Code d'erreur** (joindre le service technique du revendeur si un chiffre apparaît)

Suite

10. Après avoir pris connaissance des données à l'écran Diagnostic, appuyez sur le SÉLECTEUR (O) : l'afficheur revient au menu de dépannage.
11. Appuyez trois fois sur le bouton de GAUCHE (◀) pour revenir aux écrans d'état dynamiques (ou à l'écran du code d'erreur s'il y a une condition d'erreur).

MODIFICATIONS PROGRAMMATION

Cette fonction permet à un technicien d'entretien et de réparation de recommencer la configuration (cf. page 10) ou de restaurer les valeurs par défaut de fonctionnement du filtre.

1. À partir d'un écran d'état dynamique, appuyez sur le SÉLECTEUR (O) pour afficher le **Menu principal**.
2. Appuyez sur le bouton BAS (▼) pour faire défiler les options du menu et mettre en évidence **Fonctions avancées**.
3. Appuyez sur le SÉLECTEUR (O) pour afficher le menu des Fonctions avancées.
4. Appuyez sur le bouton BAS (▼) pour faire défiler les options du menu et mettre en évidence **Dépannage**.
5. Appuyez sur le SÉLECTEUR (O) pour afficher le menu Dépannage (cf. Figure 78).
6. Appuyez sur le bouton BAS (▼) pour faire défiler les options du menu et mettre en évidence **Modifications programmation**.
7. Appuyez sur le SÉLECTEUR (O) pour afficher le menu de modifications de la programmation (cf. Figure 80).

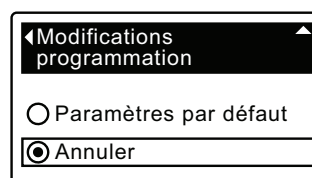

FIG. 80

8. Si le cercle à gauche de l'option souhaitée a déjà un point (cf. Figure 80), passez à l'étape 9. Sinon, appuyez sur le bouton BAS (▼) ou HAUT (▲) pour passer à l'option souhaitée, puis sur le SÉLECTEUR (O) pour valider votre choix.
 - **Refaire la programmation** vous permet de sélectionner un code de modèle différent, à des fins de perfectionnements ou de modifications techniques des filtres actuels. Les codes de modèles sont répertoriés à la page 3.
 - **Rétablir les réglages par défaut** restaure les paramètres définis par l'utilisateur à leur valeur par défaut; un assistant vous accompagnera dans le processus de configuration (cf. page 10).
 - **Annuler** vous fait revenir au menu de dépannage (Figure 78).
9. Appuyez sur le SÉLECTEUR (O).

Instructions d'entretien et de réparation

FILTRE NEUTRALISANT – VÉRIFICATION DU NIVEAU DE MINÉRAUX DANS LE RÉSERVOIR

La dissolution des minéraux dans l'eau neutralise l'acide (se reporter à la page 9). La vitesse de dissolution dépend de la quantité d'eau utilisée dans votre foyer et de son pH.

Une vérification périodique (après quelques mois) du niveau du lit de minéraux dans le réservoir est donc recommandée. Toujours rajouter des minéraux avant que le réservoir ne soit vide. Procédez ainsi pour vérifier le niveau :

1. Démarrer « Régénérer maintenant » (reportez-vous à la page 14).
2. Dès que l'eau coule du tuyau de vidange, mettez les dispositifs de dérivation à la position de dérivation (cf. Figures 7 et 8 à la page 6) POUR DÉPRESSURISER LE FILTRE.
3. Débranchez le transformateur de la prise murale.
4. Enlevez le couvercle.
5. Détachez la vanne de dérivation ou les tubes en cuivre de l'entrée et de la sortie (cf. page 7).
6. Déclipsez, puis débridez le bloc-vannes du col de réservoir; retirez délicatement le bloc-vanne.
7. Enlevez le distributeur supérieur et les quatre joints toriques (cf. page 5).
8. Avec une verge à mesurer ou un mètre en métal, mesurer l'espace libre jusqu'au sommet du lit de minéraux (cf. Figure 81). S'il est inférieur à celui conseillé dans le tableau suivant, rajoutez de la neutralite.

Modèle	SuggEspace libre conseilléested Freeboard
IDP12F	41 cm (16 po)

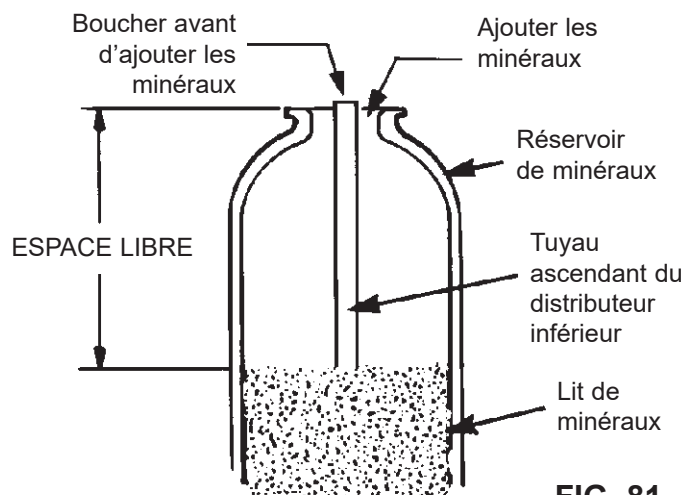

FIG. 81

9. Rajoutez les minéraux avec un entonnoir.
 10. Rincez le sommet du réservoir pour en chasser les minéraux, puis remplacez le distributeur et les quatre joints toriques (cf. Figure 5 page 5).
 11. Suivre les étapes suivantes pour remettre le filtre en service :
 - Étapes 10 et 11, page 5
 - Étape 2, page 7
 - Étape 5, page 8, si vous avez enlevé le tuyau de vidange
 - Étapes 6, 7 et 9, page 8
- N. B. :** Réglez l'heure (cf. Page 12) si elle clignote à la mise sous tension de l'appareil.
- Lancez « Régénérer maintenant » (cf. Page 14).

FILTRE GOÛT ET ODEUR – REMPLACEMENT DU LIT DE CHARBON ACTIF MINÉRAL

Le remplacement du lit de charbon actif est obligatoire lorsque le filtre goût et odeur cesse d'agir (cf. page 9). Remplacement du lit :

1. Suivez les étapes 1 à 7 à gauche.
2. Couchez délicatement le réservoir. Retirez le tuyau ascendant et le distributeur inférieur du lit de minéraux.
3. Versez le contenu du réservoir dans un récipient approprié.
4. Redressez le réservoir, puis remplacez le distributeur et le tuyau.
5. Ajoutez la quantité recommandée de gravier, de sable filtrant et de charbon actif minéral. Cf. « Fiche technique » à la page 3.
6. Suivez les étapes 10 et 11 précédentes.

Instructions d'entretien et de réparation

DÉPRESSURISATION AVEC LE OU LES DISPOSITIFS DE DÉRIVATION

MISE EN GARDE : Toujours dépressuriser le filtre (suivre les instructions ci-dessous) avant de retirer les pièces du bloc-vanne ou du réservoir de matière filtrante.

DÉPRESSURISATION

1. Placez le ou les dispositifs de dérivation à la position **Dérivation**.
2. Placez le bloc-vanne à la position **Remplissage** (cf. les instructions de régénération par avance manuelle, étapes 1 et 5, page 27).

PRESSURISATION

1. Placez le ou les dispositifs de dérivation à la position **Service**.
2. Remettez le bloc-vanne à la position **Service** (cf. les instructions de régénération par avance manuelle, étapes 6 et 11, page 27).

AUTRES MÉTHODES :

DÉRIVATION À TROIS ROBINETS (cf. Figure 82)

DÉPRESSURISATION

1. Fermez le robinet d'ENTRÉE.
2. Ouvrez les robinets d'eau traitée CHAUDE et FROIDE dans la maison.
3. Fermez le robinet de SORTIE, puis ouvrez le robinet de DÉRIVATION.
4. Fermez tous les robinets de la maison.

PRESSURISATION

1. Ouvrez les robinets d'eau CHAUDE et FROIDE dans la maison.
2. Fermez le robinet de DÉRIVATION, puis ouvrez le robinet de SORTIE.
3. **Lentement**, ouvrez le robinet d'ENTRÉE.
4. Fermez tous les robinets de la maison.

VANNE DE DÉRIVATION (cf. Figure 83).

DÉPRESSURISATION

1. Coupez l'alimentation principale en eau.
2. Ouvrez les robinets d'eau traitée CHAUDE et FROIDE dans la maison.
3. Rentrez la tige de la vanne de dérivation (position **Dérivation**).
4. Facultatif : Pour détourner l'eau brute vers les robinets de la maison, rouvrez l'alimentation principale en eau.

PRESSURISATION

1. Ouvrez l'alimentation principale en eau si le robinet est fermé.
2. Ouvrez les robinets d'eau CHAUDE et FROIDE dans la maison.
3. Tirez la poignée de la vanne de dérivation (position **Service**).
4. Fermez tous les robinets de la maison.

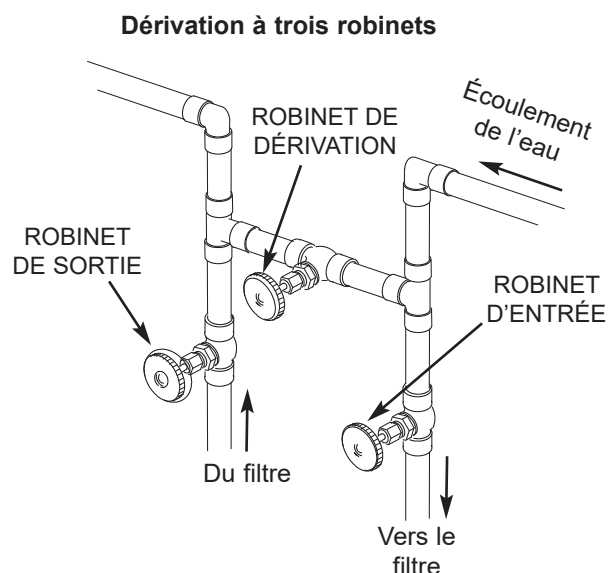

Service (eau douce) :
Fermer le robinet de dérivation. Ouvrir les robinets d'entrée et de sortie.

Dérivation : Ouvrir le robinet de dérivation. Fermer les robinets d'entrée et de sortie.

FIG. 82

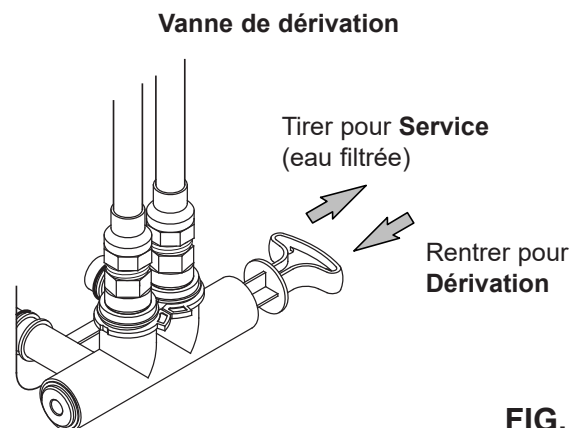



FIG. 83

Dépannage

GUIDE DE DÉPANNAGE		
ANOMALIE PROBLEME	CAUSE	CORRECTIF
Modification impossible de paramètres du filtre; l'afficheur montre un cadenas : 	Fonction de verrouillage activée.	Désactivez la fonction de verrouillage (cf. page 13).
L'écran d'état affiche « Aucune recharge automatique »	Réglage de la régénération sur « désactivée » (mode vacances).	Si vous souhaitez des régénérations automatiques, réglez la régénération sur « Programmer » ou sur « Automatique » (cf. page 14).
Air dans les conduites de l'habitation	Joint torique du tuyau ascendant.	Remplacez ou remplacez le joint torique du tuyau ascendant.
Eau vers vidange	Disque et joints du rotor défectueux.	Remplacez le disque et les joints du rotor.
Moteur calé ou qui produit des claquements	Défectuosité du moteur ou de la vanne interne, ce qui augmente le couple du moteur.	Joignez le service technique de votre revendeur.
Affichage du code d'erreur E1, E3 ou E4	Défectuosité : faisceau de fils, connexions au contacteur de position, contacteur, bloc-vanne ou moteur.	Joignez le service technique de votre revendeur.
Affichage du code d'erreur E5	Défaillance du contrôleur électronique.	Joignez le service technique de votre revendeur.

DÉPANNAGE – VÉRIFICATIONS INITIALES

Commencez toujours par ces vérifications :

1. L'afficheur est-il éteint? Vérifiez la source d'alimentation.
2. Un code d'erreur est-il affiché? Si c'est le cas, passez à « Diagnostics électroniques automatiques » à la page suivante.
3. La bonne heure est-elle affichée? Sinon, les régénérations auront lieu à la mauvaise heure. Réglez l'horloge (cf. page 12)
4. Le ou les dispositifs de dérivation sont-ils à la position de service (cf. Figures 82 et 83, page 24)?

5. Les tuyaux d'arrivée et de sortie sont-ils raccordés aux orifices d'entrée et de sortie correspondants du filtre?

6. Le tuyau de vidange du bloc-vanne est-il exempt de plis, de coudes à angles vifs, et son élévation au-dessus du sol est-elle inférieure à 2,4 m (8 pi)?

Si les vérifications initiales ne révèlent aucune anomalie, passez à « Dépannage - Diagnostics manuels » et à « Vérification de la régénération par avance manuelle » dans les deux pages suivantes.

SCHÉMA DE CÂBLAGE

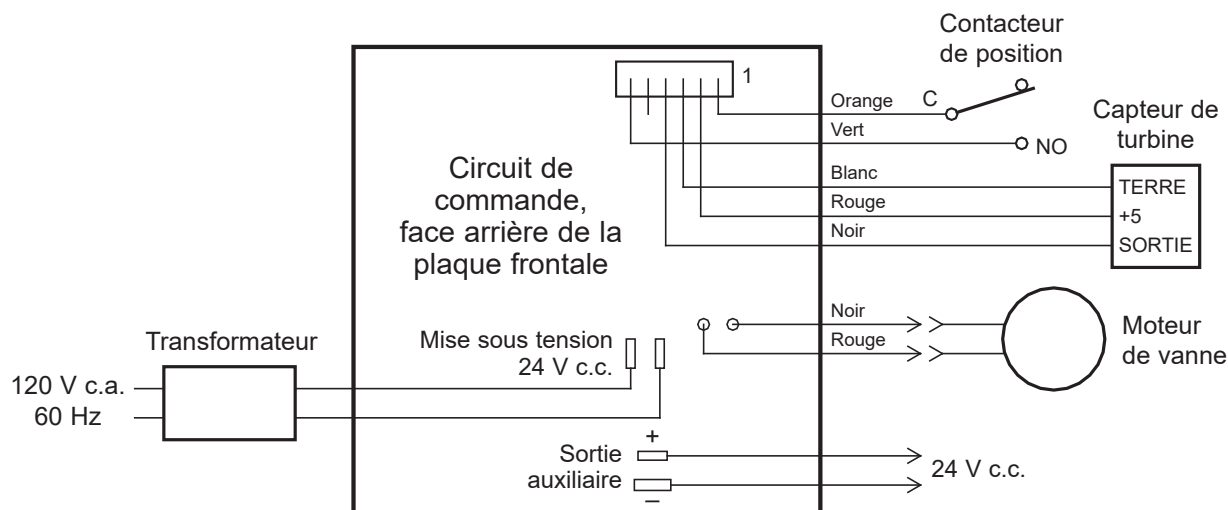

FIG. 84

Dépannage

DIAGNOSTICS ÉLECTRONIQUES AUTOMATIQUES

Ce filtre intègre une fonction d'autodiagnostic du système électrique (à l'exception du courant d'alimentation et du compteur d'eau). Le contrôleur surveille le bon fonctionnement des circuits et des composants électroniques. En cas de dysfonctionnement, l'afficheur présentera un **code d'erreur** (cf. Figure 85).

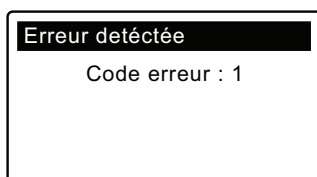

FIG. 85

Le tableau de dépannage de la page précédente indique les codes d'erreur pouvant apparaître et les défauts possibles que représente chaque code.

Lorsqu'un code d'erreur apparaît sur l'afficheur, appuyer sur le SÉLECTEUR (O) affichera l'écran **Diagnostic** (cf. page 22), permettant à un technicien d'entretien et de réparation de cerner le problème.

SUPPRESSION D'UN CODE D'ERREUR

1. Débranchez le transformateur de la prise de courant.
2. Corrigez l'anomalie.
3. Rebranchez le transformateur.
4. Attendez la fin d'un cycle complet (huit minutes) du bloc-vanne actionné par le contrôleur. Le code d'erreur réapparaîtra si l'anomalie persiste.

DÉPANNAGE – DIAGNOSTICS MANUELS

1. Ouvrez l'écran **Diagnostic** (suivre les instructions de la page 22).
2. Appuyez sur le bouton BAS (▼) ou HAUT (▲) pour faire défiler la liste. Les éléments suivants seront présentés :

- **Heure** (actuelle)
- **Temps de position** (compte à rebours de la position actuelle du bloc-vanne)
- **Position actuelle** (du bloc-vanne : service, remplissage, saumurage, contre-lavage, rinçage rapide, ou en déplacement). Cf. « Vérification de la régénération par avance manuelle » à la page suivante quant à la vérification de position.
- **Position demandée** (du bloc-vanne)
- **État du moteur** (marche ou arrêt)
- **Contacteur de position de la vanne** (ouvert ou fermé)
- **Décompte de la turbine** (l'état changeant indique un écoulement d'eau)
- **Contacteur d'éclairage réservoir** (ouvert ou fermé)
- **Code d'erreur**

CONTRÔLE DE LA TURBINE

1. Ouvrez l'écran **Diagnostic** (suivre les instructions de la page 22).
2. Appuyez sur le bouton BAS (▼) pour faire défiler les options du menu et mettre en évidence **Décompte turbine** (cf. Figure 86).

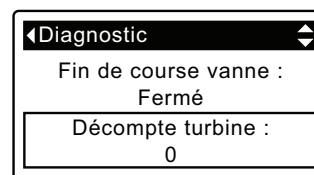

FIG. 86

3. Un affichage fixe de « 0 » (zéro) indique un écoulement d'eau nul dans le compteur (c.-à-d., aucune eau traitée n'est utilisée).
4. Ouvrez un robinet d'eau traitée proche.
5. Le compteur se met à « tourner » à partir de 0; il revient à 0 lorsqu'il atteint 140 entre chaque gallon d'eau (3,8 L).
6. Si l'affichage reste fixe malgré l'ouverture du robinet, débranchez le faisceau de câbles à la sortie du bloc-vanne (cf. Figure 87).

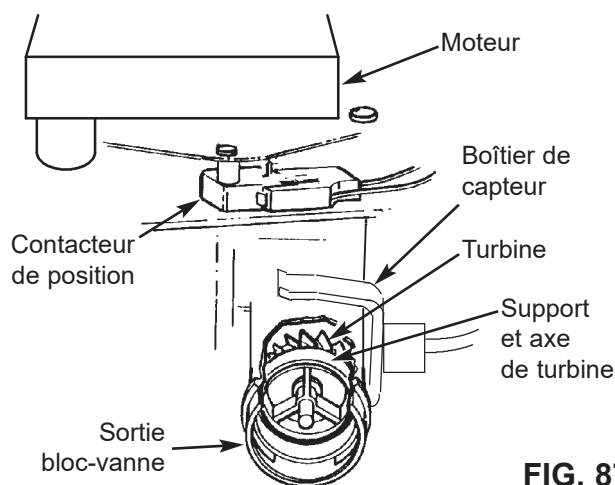

FIG. 87

7. Faites passer un petit aimant devant le capteur.
- 8a. Si le chiffre sous **Décompte de turbine** augmente à chaque passage de l'aimant, débranchez la tuyauterie de sortie et regardez si la turbine est grippée.
- 8b. Si le chiffre sous **Décompte de turbine** n'augmente pas à chaque passage de l'aimant, le capteur est sans doute défectueux.

Dépannage

DÉPANNAGE - VÉRIFICATION DE LA RÉGÉNÉRATION PAR AVANCE MANUELLE

Suivez les directives suivantes d'avance manuelle des cycles de régénération pour contrôler le filtre. Avant tout, toujours faire les vérifications initiales (cf. page 25) et les Diagnostics manuels (cf. page 26).

Dégagez les pattes du couvercle supérieur, puis retirez-le; observez le fonctionnement de la came et du contacteur durant la rotation du bloc-vanne (cf. Figure 90).

1. Ouvrez l'écran **Diagnostic** (suivre les instructions de la page 22).
2. Appuyez sur le bouton BAS (▼) pour faire défiler les options du menu et mettre en évidence l'écran **Contacteur de position vanne** (cf. Figure 88).

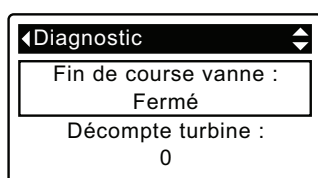

FIG. 88

3. Vérifiez que cet écran indique **Ouvert** lorsque la tige poussoir du contacteur est abaissée dans l'un des crans de blocage de la came du moteur du bloc-vanne. Lorsque la rotation de la came fait remonter la tige poussoir (par exemple, durant l'étape 5 suivante) : l'écran doit alors indiquer **Fermé**.
4. Appuyez sur le bouton HAUT (▲) pour faire défiler les options du menu et mettre en évidence **Position actuelle** (cf. Figure 89).

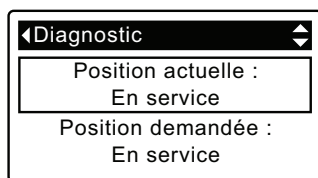

FIG. 89

5. À l'écran Diagnostic, appuyez une fois sur le bouton DROITE (▶) pour faire avancer le bloc-vanne de **Service** à la position suivante.
6. La durée par défaut du remplissage étant zéro, le bloc-vanne ne restera pas à la position de remplissage, à moins d'en avoir défini une durée. S'il reste sur **Remplissage**, appuyez à nouveau sur le bouton DROITE (▶) pour avancer à la position suivante.
7. La durée par défaut de l'aspiration étant de zéro, le bloc-vanne ne restera pas à la position d'aspiration, à moins d'en avoir défini une durée. S'il reste sur **Saumurage***, appuyez à nouveau sur le bouton DROITE (▶) pour avancer à la position suivante.
8. Regardez si l'indicateur de position du bloc-vanne sur la came du moteur correspond à la position affichée à l'écran.
9. En **Contre-lavage**, l'eau doit couler rapidement du tuyau de vidange : si l'écoulement est faible, vérifiez le distributeur supérieur, la duse de contre-lavage et le tuyau de vidange (engorgement).

* Si vous avez activé le deuxième contre-lavage (cf. page 18), la vanne procédera au contre-lavage et au rinçage avant de passer au saumurage.

10. À l'écran Diagnostic, appuyez de nouveau une fois sur le bouton DROITE (▶) pour faire avancer la vanne à **Rinçage rapide**; le débit de la vidange devrait être similaire à celui du contre-lavage.
11. À l'écran Diagnostic, appuyez de nouveau une fois sur le bouton DROITE (▶) pour faire revenir le bloc-vanne à **Service**.

IMPORTANT : Toujours remettre le bloc-vanne à la position **Service** avant de quitter ce processus.

AUTRES ANOMALIES

Dérivation d'eau dure (« Fuite » d'eau brute dans l'alimentation en eau filtrée) :

1. Disque d'entrée, joint ou rondelle ondulée défectueux (cf. pages 30 et 31).
2. Absence ou défectuosité de joint(s) torique(s) au raccordement du bloc-vanne au tuyau ascendant.

Fuites d'eau du tuyau de vidange en service :

1. Disque du rotor, joint ou rondelle ondulée défectueux.
2. Joint torique défectueux sur l'axe du disque d'entrée.

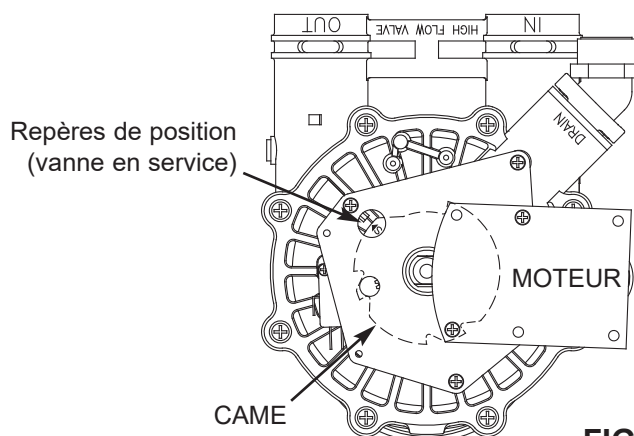

FIG. 90

Dépannage

**SERVICE
(eau douce)**

Contacteur
de position

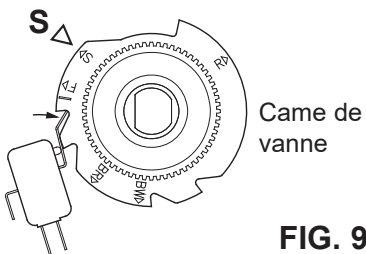

FIG. 91

REPLISSAGE

Contacteur
de position

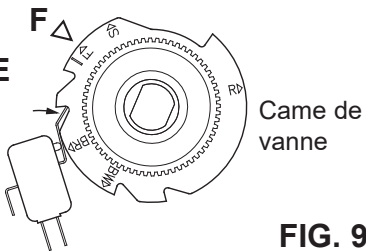

FIG. 92

SAUMURAGE

Contacteur
de position

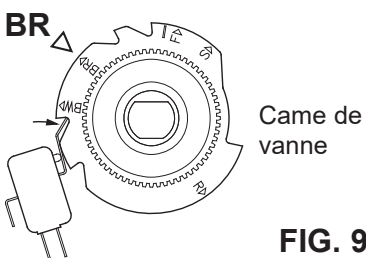

FIG. 93

CONTRE-LAVAGE

Contacteur
de position

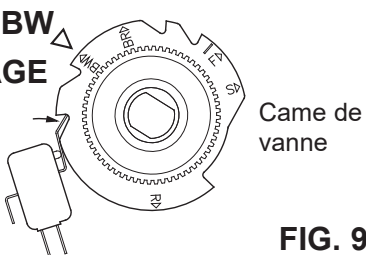

FIG. 93

RINÇAGE RAPIDE

Contacteur
de position

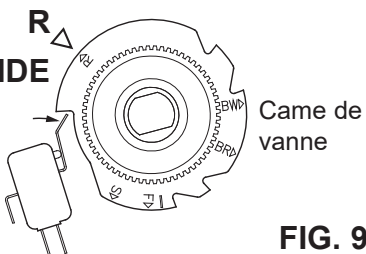
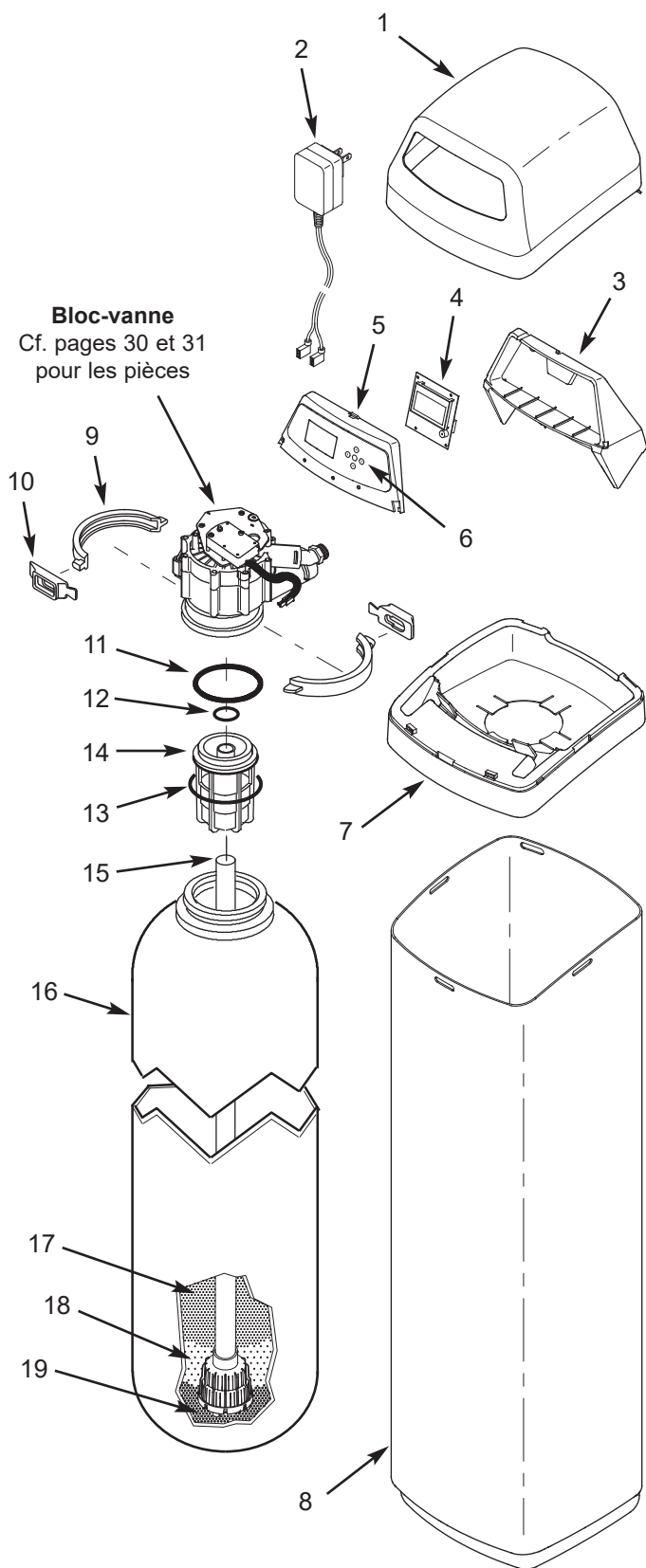

FIG. 94

Pièces de rechange



N° de repère	N° de pièce	Description
1	7371884	Couvercle supérieur
2	7351054	Transformateur, 24 V c.c.
3	7291212	Support, plaque frontale
-	7371680	Plaque frontale de rechange (repères 4 à 6 compris)
4	↑	Contrôleur électronique (ensemble de câblage imprimé)
5	↑	Plaque frontale
6	↑	Clavier/étiquette
7	7371876	Couronne
8	7371630	Habillage
-	7331177	Lot de clips, col du réservoir (repères 9 et 10 compris, 2 chacun)
9	↑	Bride de serrage (2 req.)
10	↑	Clip de fixation (2 req.)
-	7112963	Lot de joints toriques de distributeur (repères 11-13 compris)
11	↑	Joint torique, 73 mm x 82 mm (2 7/8 po x 3 1/4 po)
12	↑	Joint torique, 21 mm x 27 mm (13/16 po x 1 1/16 po)
13	↑	Joint torique, 70 mm x 76 mm (2 3/4 po x 3 po)
14	7088855	Distributeur supérieur
15	7105047	Distributeur inférieur de rechange
16	7113074	Réservoir de minéraux de rechange, 30 cm x 137 cm (12 po x 54 po)
17	0505647	Agrégat filtrant, 1 pi ³ (0,028 m ³) *
	3423699	Neutralite, 1/2 pi ³ (0,014 m ³) *
	7336834	Charbon actif, 1 pi ³ (0,028 m ³) *
18	0501783	Sable filtrant, 4,5 kg (10 lb) *
19	7124415	Gravier, 8 kg (17 lb) *

* Non compris avec le filtre.

Vue éclatée du bloc-vanne

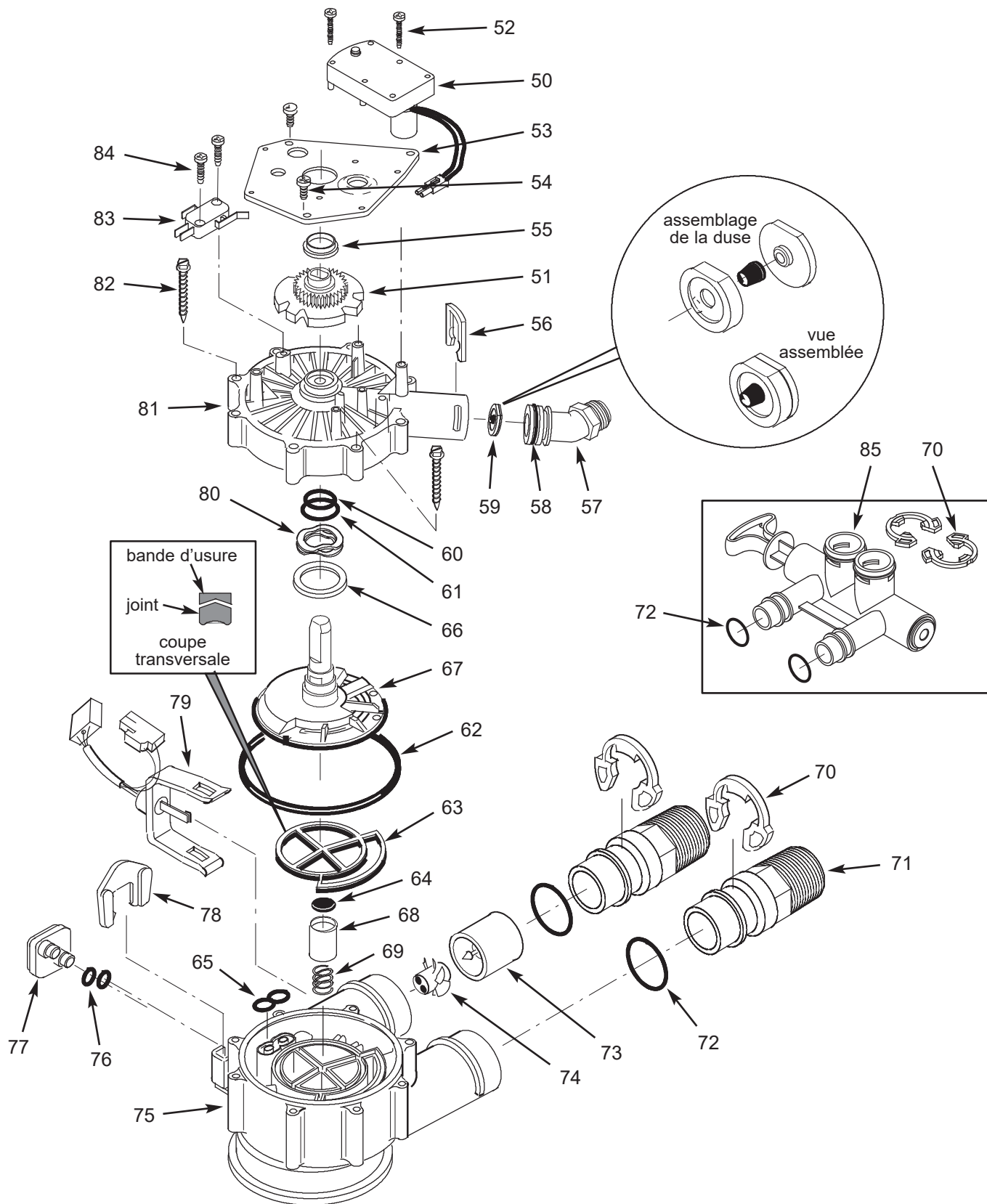

Liste des pièces du bloc-vanne

N° de repère	N° de pièce	Description
–	7384691	Moteur, lot came et roue dentée, 1 po [25 mm] (repères 50-52 compris)
50	↑	Moteur
51	↑	Came et roue dentée
52	7224087	Vis, n° 8-32 x 1 po (2 req.)
53	7231393	Plaque de moteur
54	0900857	Vis, n° 6-20 x 3/8 po (3 req.)
55	7171250	Roulement
56	7169180	Agrafe, tuyau de vidange
57	7172793	Adaptateur du tuyau de vidange
58	7170288	Joint torique, 24 mm x 30 mm (15/16 po x 1 3/16 po), à l'unité
	7336402	Joint torique, 24 mm x 30 mm (15/16 po x 1 3/16 po), paquet de 20
59	7178202	Duse, 7 gpm
	7178210	Duse, 10 gpm *
	7178189	Duse, 5 gpm *
	7177808	Duse, 3 gpm *
–	7185487	Lot de joints (repères 60-65 compris)
60	↑	Joint torique, 16 mm x 21 mm (5/8 po x 13/16 po)
61	↑	Joint torique, 28 mm x 38 mm (1 1/8 po x 1 1/2 po)
62	↑	Joint torique, 114 mm x 124 mm (4 1/2 po x 4 7/8 po)
63	↑	Joint du rotor
64	↑	Joint
65	↑	Joint, embout et venturi
66	7174313	Roulement, rondelle élastique ondulée
67	7185500	Rotor et disque

N° de repère	N° de pièce	Description
68	7171187	Bouchon, joint de vidange
69	7129889	Ressort
70	7089306	Agrafe 25 mm (1 po), à l'unité (2 req.)
	7336428	Agrafe 25 mm (1 po), paquet de 20
71	7271204	Adaptateur de mise en place 25 mm (1 po), à l'unité
	7336614	Adaptateur de mise en place 25 mm (1 po), paquet de 10
72	7311127	Joint torique, 27 mm x 33 mm (1 1/16 po x 1 5/16 po), à l'unité (2 req.)
	7336410	Joint torique, 27 mm x 33 mm (1 1/16 po x 1 5/16 po), paquet de 20
–	7290931	Ensemble de turbine et support (comprend 1 repère 73, 74 et 2 repères 72)
73	↑	Support et axe de turbine
74	↑	Turbine
75	7171145	Corps de vanne
76	7342649	Joint torique 6,4 mm x 9,5 mm (1/4 po x 3/8 po), paquet de 2
77	7100940	Duse
78	7081201	Bague d'arrêt
79	7309811	Sonde, faisceau de fils
80	7175199	Rondelle élastique ondulée
81	7171161	Couvercle de la vanne
82	7342681	Vis, n° 10 x 2 5/8 po, paquet de 8
83	7305150	Contacteur
84	7140738	Vis, n° 4-24 x 3/4 po (2 req.)
85	7214383	Vanne de dérivation, 25 mm (1 po)* (repères 70 à 72 compris, deux chacun)

* Non compris avec le filtre.

GARANTIE LIMITÉE

Modèle IDP12F filtre à eau multifonction

Garant : Water Channel Partners, 2805 Dodd Road, Suite 300, Eagan, MN 55121

Le garant donne les garanties suivantes à l'acheteur original lorsqu'il a acheté le produit chez un concessionnaire agréé, dans la mesure où l'installation et l'entretien sont conformes aux instructions :

pendant toute la durée de vie de l'acheteur d'origine, lorsque le produit est acheté auprès d'un revendeur autorisé, le réservoir minéral ne rouillera pas, ne se corrodera pas, ne fuira pas, n'éclatera pas et ne présentera aucun autre dysfonctionnement par rapport à ses spécifications écrites; et ce,

pendant une période de trois (3) ans à compter de la date de livraison du produit, Le corps de vanne, la façade électronique et toutes les autres pièces seront exempts de défauts de matériaux et de fabrication et fonctionneront conformément à leurs spécifications écrites.

Si, pendant la période de garantie respective, une pièce s'avère défectueuse après inspection par le garant, ce dernier pourra, à son entière discrétion, la réparer ou la remplacer sans frais, à l'exception des frais normaux d'expédition, d'installation ou de service.

Dispositions générales

Les garanties ci-dessus sont valides dans la mesure où le filtre d'eau est utilisé à des pressions d'eau n'excédant pas 100 psi (7,0 kg/cm²), et à une température d'eau n'excédant pas 120 °F (49 °C); dans la mesure où le filtre d'eau n'est pas soumis à un usage abusif ou inapproprié, à des modifications, à de la négligence, au gel ou à un accident; et qu'il n'a pas été endommagé par les éléments naturels, comme une inondation, un ouragan, une tornade ou un séisme.

La garantie limitée ne couvre pas les dommages causés par : (a) le transport (b) l'entreposage, (c) une mauvaise utilisation, (d) le non-respect des instructions du produit ou un manque d'entretien préventif, (e) des modifications, (f) une réparation non autorisée, (g) l'usure normale, ou (h) des causes étrangères comme des accidents, un usage abusif ou d'autres actions ou événements hors du contrôle raisonnable du garant. L'utilisation de pièces du marché secondaire, usagées ou non fournies par le fabricant, annulera toutes les garanties. La garantie ne couvre pas les pannes causées par une mauvaise installation du produit. Le garant est dispensé de remplir ses obligations de garantie dans le cas de grèves, de réglementation gouvernementale, d'une pénurie de matériaux ou d'autres circonstances indépendantes de sa volonté.

Pour bénéficier du service de garantie, vous devez en aviser votre concessionnaire ou représentant local dans les trente (30) jours suivant la découverte du défaut.

AUCUNE AUTRE GARANTIE ALLANT AU-DELÀ DES TERMES SUSMENTIONNÉS N'EST OFFERTE POUR LE FILTRE. TOUTES LES GARANTIES TACITES, Y COMPRIS LES GARANTIES DE QUALITÉ MARCHANDE OU D'APTITUDE À UN EMPLOI PARTICULIER, SONT EXCLUES DANS LA MESURE OÙ ELLES PEUVENT ALLER AU-DELÀ DES PÉRIODES ÉNONCÉES PRÉCÉDEMMENT. L'OBLIGATION DU GARANT EN VERTU DE CES GARANTIES SE LIMITE AU REMPLACEMENT OU À LA RÉPARATION DU COMPOSANT OU DE LA PIÈCE DONT LE DÉFAUT A ÉTÉ ÉTABLI PENDANT LA PÉRIODE STIPULÉE; LE GARANT N'ASSUME AUCUNE RESPONSABILITÉ POUR LES DOMMAGES INDIRECTS OU CONSÉCUTIFS. AUCUN DISTRIBUTEUR, AGENT, REPRÉSENTANT OU AUTRE PERSONNE N'EST AUTORISÉ À ÉTENDRE LA PORTÉE OU LA DURÉE DES GARANTIES EXPRESSÉMENT DÉFINIES PLUS HAUT.

Certaines États ou provinces n'autorisant pas l'exclusion ou la limitation des dommages accessoires ou indirects, ces limitations ou exclusions pourraient ne pas vous concerner. Cette garantie vous confère des droits juridiques précis, auxquels peuvent s'ajouter d'autres droits variant selon l'État ou la province. La présente garantie ne s'applique qu'aux installations possédées par le propriétaire.